

UNIVERSIDAD DE SAN CARLOS DE GUATEMALA
FACULTAD DE ARQUITECTURA
ESCUELA DE DISEÑO GRÁFICO

**DISEÑO DE LIBRO DE
APOYO PARA ALUMNOS
Y PROFESORES DEL
CURSO DE ENSEÑANZA
DE LENGUA DE SEÑAS
PARA LA ASOCIACIÓN DE
SORDOS DE GUATEMALA
-ASORGUA- GUATEMALA,
GUATEMALA**

UNIVERSIDAD DE SAN CARLOS DE GUATEMALA
FACULTAD DE ARQUITECTURA
ESCUELA DE DISEÑO GRÁFICO

**DISEÑO DE LIBRO DE
APOYO PARA ALUMNOS
Y PROFESORES DEL
CURSO DE ENSEÑANZA
DE LENGUA DE SEÑAS
PARA LA ASOCIACIÓN DE
SORDOS DE GUATEMALA
-ASORGUA- GUATEMALA,
GUATEMALA**

PROYECTO DESARROLLADO POR:
JENNIFER ANAI CARRANZA DÁVILA

PARA OPTAR AL TÍTULO DE:
**LICENCIADA EN DISEÑO GRÁFICO
GUATEMALA, ENERO DE 2022**

NÓMINA DE AUTORIDADES

JUNTA DIRECTIVA

MSC. ARQ. EDGAR ARMANDO LÓPEZ PAZOS

Decano

ARQ. SERGIO FRANCISCO CASTILLO BONINI

Vocal I

LICDA. ILMA JUDITH PRADO DUQUE

Vocal II

MSC. ARQ. ALICE MICHELE GÓMEZ GARCÍA

Vocal III

BR. ANDRÉS CÁCERES VELAZCO

Vocal IV

BR. ANDREA MARÍA CALDERÓN CASTILLO

Vocal V

ARQ. MARCO ANTONIO DE LEÓN VILASECA

Secretario Académico

TRIBUNAL EXAMINADOR

LICDA. ANGGELY MARÍA SUCETH ENRÍQUEZ CABRERA

Asesora Metodológica

LIC. FRANCISCO JAVIER DONIS GUERRERO

Asesor Gráfico

ARQ. MARCO VINICIO AGUILAR DEL CID

Tercer Asesor

MSC. ARQ. EDGAR ARMANDO LÓPEZ PAZOS

Decano

ARQ. MARCO ANTONIO DE LEÓN VILASECA

Secretario Académico



AGRADECIMIENTOS

Primero que todo agradezco a Dios por permitirme realizar este proyecto, por todas las oportunidades que me dio y nunca dejarme caer.

A mi familia que me apoyó en todo este recorrido de la carrera y siempre han estado en cada momento importante de mi vida.

Agradezco a la Asociación de Sordos de Guatemala -ASORGUA- por abrimé las puertas y apoyar el proyecto desde un inicio hasta la culminación.

El tiempo y esfuerzo que llevó este proyecto se refleja en la pieza final y la satisfacción de todas las partes involucradas.



ÍNDICE

PRESENTACIÓN

11

CAPÍTULO I

13

INTRODUCCIÓN DEL PROYECTO

1. Antecedentes del Problema de Comunicación Visual
2. Identificación del problema
3. Justificación del Proyecto
4. Objetivos del Proyecto

14

17

18

20

CAPÍTULO II

23

INVESTIGACIÓN DE LA INSTITUCIÓN Y CARACTERÍSTICAS DEL GRUPO OBJETIVO

5. Perfil de la Institución
6. Perfil del Grupo Objetivo

24

38

CAPÍTULO III

43

PLANEACIÓN OPERATIVA

7. Flujograma del Proceso
- Previsión de Recursos y Costos
- Cronogramas de Trabajo

44

47

48

CAPÍTULO IV

51

MARCO TEÓRICO

8. Ensayo La Lengua de Señas
- Diseño editorial

52

63

CAPÍTULO V

71

DEFINICIÓN CREATIVA

9. Brief
10. Descripción de la estrategia de aplicación de la pieza
11. Insight
12. Concepto Creativo
13. Premisas de Diseño
14. Códigos Visuales

72

76

78

79

81

83

| | |
|---|------------|
| CAPÍTULO VI | 89 |
| PROCESO DE PRODUCCIÓN GRÁFICA | |
| 15. Previsualización | 90 |
| 16. Nivel de Producción Gráfica 1 | 92 |
| 17. Nivel de Producción Gráfica 2 | 105 |
| 18. Nivel de Producción Gráfica 3 | 118 |
| 19. Vista preliminar de la Pieza Gráfica | 140 |
| 20. Lineamientos para la puesta en práctica | 170 |
| 21. Honorarios | 173 |
| CAPÍTULO VII | 175 |
| LECCIONES APRENDIDAS | |
| 22. Gestión del Proceso | 176 |
| 23. Producción del Diseño Gráfico | 177 |
| CAPÍTULO VIII | 179 |
| CONCLUSIONES | |
| 24. Logro e impacto | 180 |
| CAPÍTULO IX | 183 |
| RECOMENDACIONES | |
| 25. A la Institución | 184 |
| 26. A los Epesistas | 184 |
| 27. A la Escuela de Diseño Gráfico | 185 |
| FUENTES CONSULTADAS | 187 |
| GLOSARIO | 191 |
| ANEXOS | 195 |

PRESENTACIÓN

La comunicación es fundamental en todo el mundo, todos tienen el derecho a la libre expresión y como tal no debe haber excepciones. Las personas sordas tienen una forma diferente de comunicarse y por ello, la sociedad debe ser inclusiva.

La Asociación de Sordos de Guatemala, denominada por sus siglas -ASORGUA-, surge por el entusiasmo e iniciativa de un grupo de personas sordas interesadas por establecer mecanismos de bienestar y asistencia social para la comunidad sorda de el país. Dicha institución imparte cursos de lengua de señas, poseen material didáctico, los cuales son de muy poca calidad gráfica; a pesar de ello, el docente realiza todo lo que está a su alcance para impartir los cursos; sin embargo, a los estudiantes le es difícil comprender en su totalidad la lengua de señas.

En cada una de las fases del proyecto se contó con la validación de diversos involucrados, profesionales gráficos, profesionales de la institución, grupo objetivo y asesores para obtener observaciones respecto a la funcionalidad, diseño y diagramación del material gráfico. Todo este proceso ayuda a cumplir con los objetivos propuestos.

A continuación se presentan los resultados del proyecto de diseño del libro de enseñanza de lengua de señas material gráfico para la Asociación de Sordos de Guatemala.



CAPÍTULO

INTRODUCCIÓN



1. ANTECEDENTES DEL PROBLEMA

ASORGUA hace uso de material didáctico para impartir cursos de lengua de señas, una libro con ilustraciones de muy baja calidad debido a los pocos recursos económicos y personal capacitado para resolver este tipo de necesidades que posee la audiencia a quienes se dirige este proyecto. Los diferentes movimientos representados para aprender la lengua de señas que se encuentran dentro del libro actual, son complicados de identificar, cumplen la función de representar cada una de las señas de los temas que van abordando por clase, pero los alumnos aún les resultan complejos.

La asociación cuenta con los fondos económicos suficientes para realizar este tipo de material gráfico, mismo que debe estar enfocado directamente al grupo objetivo y de esa forma facilitar la comprensión de los temas que abordan para quienes hacen uso de ellos. Anteriormente tenían contratado a un diseñador gráfico, la modalidad de trabajo era tipo *freelance*, él realizaba todo tipo de material que le solicitaban para los diferentes medios, pero el presupuesto con el que contaban no les fue suficiente para seguir con el contrato y tuvieron que prescindir de sus servicios.

Son muy pocos los lugares que imparten cursos de lengua de señas, mismo que ayuda a las personas sordas no sólo a comunicarse sino también brinda una oportunidad tanto

laboral como social.

Como medios alternos a la enseñanza dentro de la institución se apoyan con el uso de pizarras y rotafolios para impartir cada clase.

1.1 CONTEXTO SOCIAL Y CULTURAL

Una problemática que se observa en distintos grupos sociales, es la falta de inclusión que existe en cualquier ámbito en relación con la comunicación hacia otros individuos. Existen muy pocas posibilidades de desarrollo para personas que poseen una discapacidad física. La comunidad guatemalteca necesita empezar a crear oportunidades de integración social, apoyo, recreación y uno de los principales de empleo para las personas sordas que no son diferentes a nosotros, únicamente poseen una forma diferente de comunicarse.

En Guatemala y en muchos países hubo opositores a la práctica de la lengua de señas e inclusive se supo de personas e instituciones que castigaban a las personas sordas por utilizar las señas como medio de comunicación, a los niños se les pegaba y hasta se les amarraban las manos, a efecto de que no pudieran utilizar las señas para transmitir sus inquietudes y necesidades; sin embargo, la comunidad de personas sordas se fue imponiendo gradualmente.¹

¹ Sebastián Toledo. Diario de Centro América. 22 de septiembre de 2017. https://dca.gob.gt/noticias-guatemala-diario-centro-america/por-las-personas-sordas/?fbclid=IwAR2EHX0GesZps-67T-Tf1J9L6Y-kdSWwktC18Bnshcj_FARgPoC-VDoqoN8 (último acceso: 10 de febrero de 2019).

1.2 CONTEXTO ECONÓMICO Y POLÍTICO

El presupuesto que el estado de Guatemala tiene estipulado para la educación pública, es de Q300.3 Millones para 18 ONG de Educación que influye de forma significativa en el desarrollo de cada guatemalteco. No todas las comunidades tienen la oportunidad de asistir a centros educativos, les crea muchas veces, más gastos los cuales no pueden cubrir por sus condiciones de vida.

El pasado noviembre 2018, el pleno del Congreso conoció esta semana en segunda lectura el Proyecto de Presupuesto para el próximo año. De los Q87.06 millardos, los diputados que integran la Comisión de Finanzas asignaron Q830.2 millones a 49 Organizaciones no Gubernamentales (ONG) y asociaciones que trabajan con los ministerios de Salud y Educación.

En el Presupuesto de 2016, con el cual trabaja el Ejecutivo, se asignaron Q555 millones a diferentes ONG. En septiembre pasado, el Ministerio de Salud depuró varias organizaciones y fundaciones. Luego de esa evaluación incluyeron a 60 ONG, a las que anualmente le asignaron unos Q517 millones.²

² Enrique García. Prensa Libre. 10 de noviembre de 2018.
<https://elperiodico.com.gt/hacion/2018/11/10/asignan-q830-millones-a-ong-de-salud-y-educacion/?fbclid=IwAR27nSuk0K7q2B5LR0Z2-BSV0IPe3gS2rwrRiūuRXZGZ3329wrr8nXV3X4G8> (último acceso: 9 de febrero de 2019).

1.3 CONTEXTO INSTITUCIONAL

Pocas instituciones se dedican a brindar educación a las personas que poseen alguna discapacidad física. De igual forma hay instituciones que brindan el apoyo a distintas comunidades para la enseñanza de la lengua de señas para la facilidad de comunicación con las personas que poseen discapacidad auditiva, pero no obtienen fondos suficientes para ampliar la enseñanza a toda la República de Guatemala.

2. IDENTIFICACIÓN DEL PROBLEMA

La comunicación es fundamental, todos tienen el derecho a la libre expresión y como tal no debe haber excepciones. Las personas con discapacidad auditiva tienen una forma diferente de comunicarse y por ello, la sociedad debe ser inclusiva.

La Asociación de Sordos de Guatemala -ASORGUA- imparte cursos de lengua de señas, poseen un libro ilustrado representando los movimientos de cada seña, los cuales son de muy poca calidad gráfica provocando de esta forma complicaciones en el aprendizaje; a pesar de ello, el docente realiza todo lo que está a su alcance para impartir las clases, sin embargo, al estudiantado le es difícil comprender en su totalidad la lengua de señas.

(Anexo 1-3)



3. JUSTIFICACIÓN DEL PROYECTO

3.1 TRASCENDENCIA DEL PROYECTO

A través de este proyecto se colabora con el desarrollo académico de las personas que están interesadas en aprender la lengua de señas conjunto a los miembros de la Asociación de Sordos de Guatemala -ASORGUA-, brindándole a la institución herramientas de apoyo para una mejor enseñanza.

Mediante al fortalecimiento de la calidad gráfica del libro de apoyo se facilitará el trabajo de los profesores, la comprensión y entendimiento de cada tema que ayuda a la comunicación entre hombres y mujeres con personas que tienen impedimento para desenvolverse en un ámbito laboral, social y/o familiar a raíz de una dificultad auditiva.

3.2 INCIDENCIA DEL DISEÑO GRÁFICO

El desarrollo de este proyecto en la Asociación de Sordos de Guatemala mejora considerablemente los métodos de enseñanza para un aprendizaje efectivo porque ayuda al fortalecimiento de la educación guatemalteca en el área de la lengua de señas, de esta forma se amplían los métodos de comunicación. Es una herramienta de gran ayuda a los profesores para poder instruir a cada alumno, creando mayor interés en las personas que reciben el curso.



3.3 FACTIBILIDAD DEL PROYECTO

Para la efectiva ejecución del proyecto, se debe tomar en cuenta la intervención del factor profesional y recursos con los que cuenta la institución.

La Asociación de Sordos de Guatemala -ASORGUA- se sostiene con recursos propios creando actividades varias para recaudar fondos monetarios necesarios y así poder apoyar a las personas con programas de desarrollo personal como clases de manualidades y el emprendimiento de cada uno de los miembros que la conforman.

Para mejorar la imagen visual y el orden del contenido de dicho libro de enseñanza de la lengua de señas se realiza una nueva versión para facilitar la consulta de los profesores y estudiantes de ASORGUA. La asociación brinda un factor profesional altamente capacitado para el desarrollo del libro de enseñanza y cuenta con los recursos económicos necesarios para la publicación del mismo. Por lo anteriormente descrito y tomando en cuenta dichos aspectos se logra la implementación del proyecto sin ningún problema, ya que el formato del material gráfico es accesible para su implementación.

4. OBJETIVOS

4.1 OBJETIVO GENERAL

Contribuir en la inclusión social de las personas sordas, mediante el refuerzo de la enseñanza de lengua de señas, por medio de material gráfico educativo dirigido a profesores y alumnos de la Asociación de Sordo de Guatemala -ASORGUA- en la Ciudad de Guatemala.

4.2 OBJETIVOS ESPECIFICOS

4.2.1 OBJETIVO DE COMUNICACIÓN VISUAL INSTITUCIONAL

Facilitar los procesos de formación de las personas interesadas en aprender la lengua de señas que imparte la Asociación de Sordos de Guatemala por medio de códigos visuales diagramados de forma efectiva y directa, apoyando así en la metodología de enseñanza de cada profesor.

4.2.2 OBJETIVO DE DISEÑO GRÁFICO

Diseñar un libro para facilitar la enseñanza y comprensión de la lengua de señas que brinde la información adecuada para los profesores, alumnos y futuras promociones de

personas interesadas en aprender la lengua de señas en
la Asociación de Sordos de Guatemala -ASORGUA-.

CAPÍTULO

PERFILES

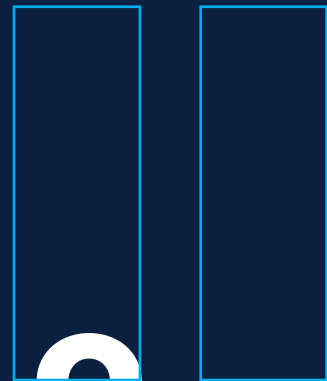

5. PERFIL DE LA INSTITUCIÓN

ASOCIACIÓN DE SORDOS DE GUATEMALA

La Asociación de Sordos de Guatemala, denominada por sus siglas ASORGUA, surge por el entusiasmo e iniciativa de un grupo de personas sordas interesadas por establecer mecanismos de bienestar y asistencia social para la comunidad sorda de el país.

(Anexo 4)

DATOS DE CONTACTO DE LA ASOCIACIÓN

Teléfono: 2332-2720

Dirección: 2a. Calle "A" 10-44 zona 10 Ciudad Vieja Guatemala, Guatemala.

Correo: asorgua@gmail.com - asorgua@hotmail.com

Facebook: @ASORGUA

CONTACTO:

Mauricio Méndez

Coordinador General

(Anexo 5)

TIPO DE INDUSTRIA

La educación en Guatemala es un tema de vital importancia que requiere principal interés del Estado y de la sociedad en general. Según el Comité Nacional de Alfabetización, Guatemala tiene un índice de analfabetismo de cerca del 12,31%, equivalente a un

millón 241 mil 32 de guatemaltecos mayores de 15 años que no saben leer ni escribir.³

En diferentes puntos de la república la oportunidad para tener educación es muy difícil, son varios los factores que influyen en el tema: la economía es uno de los principales, las personas del interior de la república ya que carecen muchas veces de la oportunidad de poder asistir a un centro educativo, ya que se dedican día a día al trabajo de campo para poder sobrevivir y sustentar a su familia. Sumándole a esta lamentable situación, aquellas personas que poseen alguna discapacidad física, son circunstancias muy difíciles de afrontar.

Se desarrolló un monitoreo a siete instituciones públicas, una de ellas el Ministerio de Educación (Mineduc), que durante el 2018 destinó la décima parte de su presupuesto (Q.36.63 millones) en servicios de educación especial y becas para niñas y adolescentes con discapacidad, pero en este último tema un 6% de inversión resulta poco, y aun así se le redujo Q20 mil.⁴

Para el gobierno la educación pública no es una prioridad. No destina los recursos económicos necesarios para que el sistema de educación tenga ni siquiera lo básico. La infraestructura de varias escuelas son antipedagógicas para recibir clases, no hay

³ Conalfa.2017. <http://www.conalfa.edu.gt/> (último acceso: 10 de febrero de 2019).

⁴ Ana Lucía Ola. Prensa Libre. 29 de enero de 2019. <https://www.prensalibre.com/guatemala/comunitario/guatemala-invierte.poco-en-poblacion-con-discapacidad/> (último acceso: 9 de febrero de 2019).

pupitres, y si lo hay están viejos y deteriorados. Faltan recursos e insumos, como libros de textos. Además la alimentación escolar llega muy tarde. En el 2016 el valor que se le asignó a cada alumno por su refacción es de Q1.11, una cantidad ridícula.⁵

Esta es una situación difícil de erradicar. Como ciudadano capaz de ayudar al prójimo, está en las manos de cada persona hacer un cambio. Si no es posible proporcionar una ayuda económica, se exhorta a los más jóvenes a invertir un tiempo determinado a la ayuda comunitaria. Existen fundaciones y oenegés que se dedican a darles un aliento de esperanza a todas esas personas que la necesitan, lastimosamente son pocas las manos que la proporcionan.

PERFIL DE LA INSTITUCIÓN

La Asociación de Sordos de Guatemala, denominada por sus siglas ASORGUA, efectuaba sus primeras reuniones en el Parque Central de la Ciudad de Guatemala.

Cuatro años después en 1972, se inició el “Club de Sordos” en la zona uno de la ciudad capital en la 18 Calle y 12 Avenida zona 1. Posteriormente en 1978, se formó una comisión dentro del Club, encargada de la elaboración de lo Estatutos. En 1990 se retomó el esfuerzo de la legalización; en 1992 se terminaron los Estatutos.

⁵ Glenda Marisol Xulú. ENTREMUNDOS. s.f. <http://www.entremundos.org/revista/juventud/educacion-calidad-guatemala/> (último acceso: 09 de enero de 2019).



Dos años después en 1994 se reconoció la personalidad jurídica como Asociación de Sordos de Guatemala. Actualmente se encuentra funcionando legalmente, con estructura física y administrativa en la 2a. Calle “A” 10-44 zona 10 de esta ciudad capital, instalaciones proporcionadas por el Comité Pro Ciegos y Sordos de Guatemala.

(Anexo 6)

MISIÓN

Somos una institución que impulsa acciones para las personas con discapacidad auditiva, con el propósito de trabajar en programas y proyectos en áreas de educación, salud, situación laboral y recreación para el beneficio de este sector de la población, generando así su integración social.

VISIÓN

Somos una institución representativa de personas con discapacidad auditiva a nivel nacional, facilitadora de procesos para el apoyo mutuo y la solidaridad que permita el logro de una vida plena a las personas sordas.

OBJETIVO GENERAL

Desarrollar procesos de formulación, planificación, dirección, ejecución, evaluación de políticas y programas dirigidos a la población con discapacidad auditiva, a través de la ejecución de programas a favor de la niñez, adolescencia, mujer, adulto mayor y familia en condiciones vulnerables a la discapacidad auditiva.

FINES

- Promover la ayuda mutua entre sus miembros y un espíritu de solidaridad, así como elevar el nivel cultural, moral, económico y social de la persona sorda o con deficiencia auditiva.
- Velar por la defensa de los intereses de sus asociados.
- Crear un espíritu de superación entre sus miembros.
- Organizar toda clase de cooperativas y entidades que tengan como fin elevar el nivel socio económico de la Asociación y de sus miembros.
- Cooperar y coordinar con centros culturales y educacionales afines, toda clase de actividades que coadyuven al desarrollo y complemento específico de los propósitos de la Asociación.
- Iniciar y mantener relaciones con toda clase de entidades e instituciones que armonicen con el mejor logro de sus fines.

ORGANIGRAMA

Desarrollo del Proyecto:

DEPARTAMENTO DE OPERACIONES

E INVESTIGACIÓN

Curso de Lengua de Señas

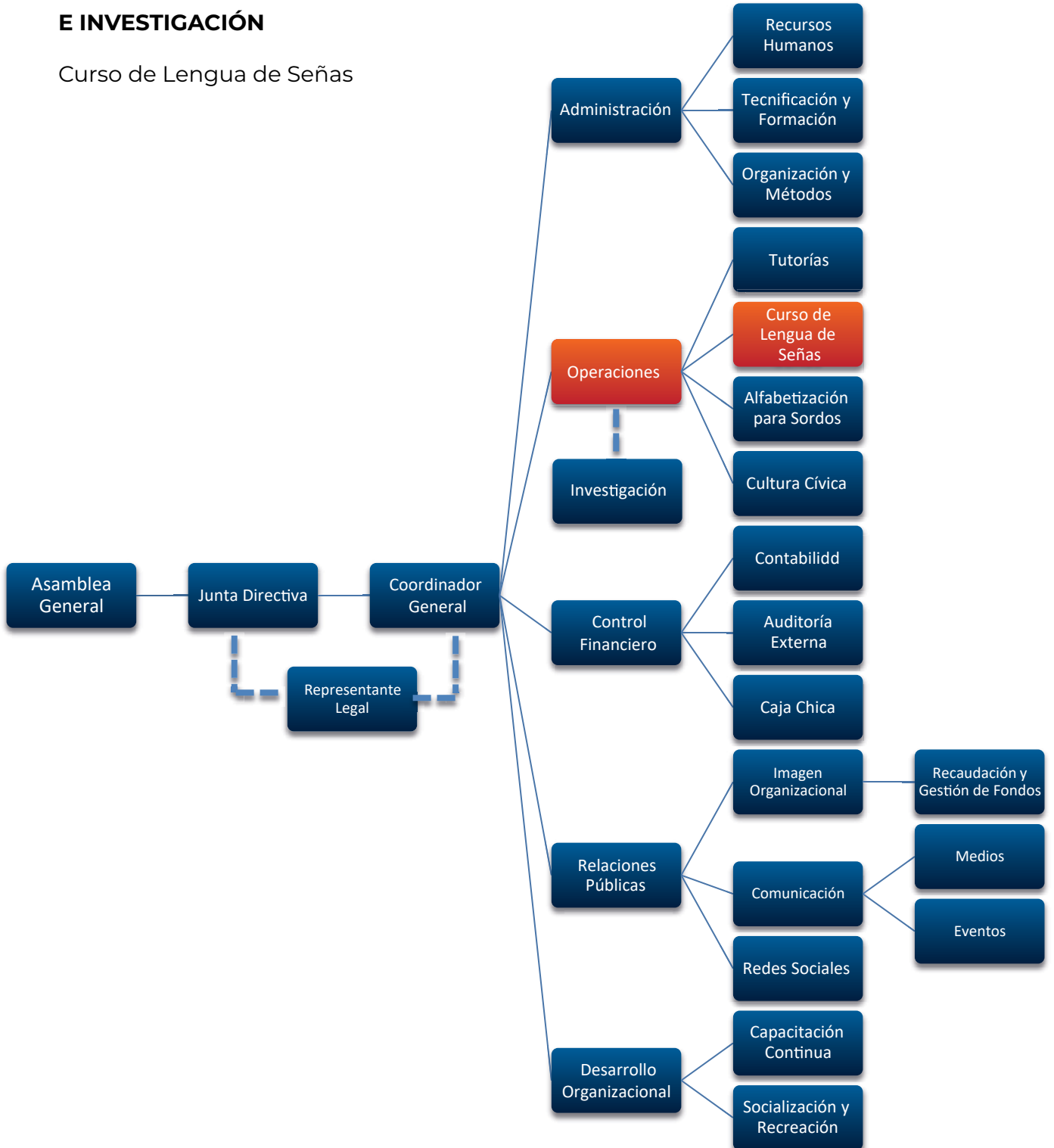

ACTIVIDADES PRINCIPALES

- Promoción de la Lengua de Señas de Guatemala.
- Sensibilización a la población acerca de la sordera.
- Capacitación a las personas sordas en diferentes temáticas de desarrollo social.
- Capacitación en Temática Educativa para docentes de la República de Guatemala.
- Alfabetización de sordos.
- Promoción e inserción laboral para personas sordas.
- Servicio de intérpretes para personas que necesitan asistencia legal o trámites varios.
- Promover y difundir la Asociación de Sordos de Guatemala -ASORGUA-.⁶

LOGROS OBTENIDOS

- Aprobación y Adjudicación en el Presupuesto General de Ingresos y Egresos de la Nación Guatemala años 2007, 2008 y 2009. Monto Q.1,000,000.00.
- Aprobación de Iniciativa de Ley 39-32. Lengua de Señas de Guatemala. Pleno del Congreso de la República de Guatemala, de fecha 08-08-2008.
- Encuentro Interdepartamental de Personas Sordas año 2002, sede Guatemala, cumpliendo en el año 2009 su edición VIII.
- Interpretación en Lengua de Señas para los procesos

⁶ ASORGUA. Curriculum de Asorgua 2016. Informativo interno, Guatemala: Asorgua, 2016.

electorales en Televisión Nacional, de Elecciones Generales 2007. Año 2007.

- Material Visual DVD Lengua de Señas de Guatemala, en colaboración con el Ministerio de Educación y la Dirección General de Educación Especial. www.mineduc.gob.gt. Año 2008.
- Aprobación de Espacio de Interpretación de Lengua de Señas de Guatemala para Noticiero GUATEVISIÓN. Canal GUATEVISIÓN Guatemala. Año 2008.
- Impresión, Edición y Promulgación del Manual de Lengua de Señas de Guatemala Edición 2008. Enero de 2009.
- Capacitación a Personal de Oficina de Atención a la Víctima. Ministerio Público de Guatemala, Febrero de 2009.
- Participación en la Mesa Interinstitucional CONADI – INTECAP. Proyecto para la Inserción laboral, capacitación y autoempleo de las Personas con Discapacidad. Noviembre de 2009.
- Delegado para la Comisión de Seguimiento de II Congreso de la Convención de los Derechos de las Personas con Discapacidad. Diciembre de 2009.
- Pre Estreno de Cine a Beneficio de ASORGUA. Donación y accesibilidad por CINÉPOLIS Guatemala. Año 2010.
- Materiales Visuales para la Prevención del VIH – SIDA en Lengua de Señas de Guatemala. ASORGUA – Ministerio de Salud, Programa de Discapacidad. Febrero de 2010.
- Delegado para Comisión de Seguimiento IV Foro Centroamericano de Discapacidad y VIH -SIDA. Abril de 2010.

- Seminario Adecuaciones Curriculares para la Discapacidad Auditiva. Capacitación a Asesores Pedagógicos y Coordinadores de Educación Especial. Ministerio de Educación y Dirección General de Educación Especial. Marzo y Julio de 2010.
- Entrega de 5,000 ejemplares de Material Didáctico en Lengua de Señas de Guatemala. Donación entregada por la Embajada del Japón. Agosto de 2010.
- Interpretación en Lengua de Señas para Campaña Votando Vamos X Guate. Elecciones Generales 2011. Tribunal Supremo Electoral. Año 2011.
- Interpretación en Lengua de Señas para los procesos electorales en Televisión Nacional, Guatevisión, Azteca Guatemala; de Elecciones Generales 2011. Tribunal Supremo Electoral, con el Patrocinio de IFES. Año 2011.
- Interpretación en Lengua de Señas para los procesos electorales en Televisión Nacional, Guatevisión, Azteca Guatemala; de Segunda Vuelta, Elecciones Presidenciales 2011. Tribunal Supremo Electoral, con el Patrocinio de IFES. Año 2011.
- Persona sorda, Lic. Julio Roberto Bámaca Secretario de Junta Directiva de Consejo Nacional para la Atención de las Personas con Discapacidad. Diciembre 2014.
- Interpretación en Lengua de Señas para Elecciones Generales, septiembre 2015. Además de Segunda vuelta, presidenciables octubre 2015 para TSE.



- Interpretación en Lengua de Señas para Elecciones Generales, septiembre 2015. Además de Segunda vuelta, presidenciables octubre 2015 para ALBAVISIÓN, Canal 7, Canal 3, Canal 13 y TN 23 NOTICIAS.

POBLACIÓN A LA QUE ATIENDE

El grupo objetivo primario seleccionado de la asociación está conformado para mujeres y hombres que poseen una discapacidad auditiva y personas deseosas de aprender una nueva forma de comunicación, por medio de la lengua de señas.

CARACTERÍSTICAS SOCIODEMOGRÁFICAS

Género: Masculino y femenino

Nacionalidad: Guatemalteca

CARACTERÍSTICAS SOCIOECONÓMICAS

Nivel de Ingresos: Poseen trabajo o son emprendedores.

Clase Social: Nivel Medio Medio C, Medio Bajo E

(Ingreso Familiar: Con una media mensual alrededor de Q10,000.00)

CARACTERÍSTICAS PSICOGRÁFICAS

Hombres y mujeres deseosas de ayudar al prójimo, apoyándoles en un mejor desempeño en la sociedad, brindándoles oportunidades de inclusión.



ANTECEDENTES GRÁFICOS

A continuación se presenta una serie de materiales gráficos que la Asociación utiliza para sus procesos de comunicación. Papelería interna, post para la *fanpage* y otros.

Curriculum ASORGUA

ASOCIACIÓN DE SORDOS DE GUATEMALA
-ASORGUA-
Teléfono 25327320

2a. Calle "A" 30-44 zona 10 Ciudad Vieja Guatemala, Guatemala.

asorgua@gmail.com - asorgua@hotmail.com
<http://www.facebook.com/ASORGUA>

OBJETIVO GENERAL

- Desarrollar procesos de formulación, planificación, dirección, ejecución y evaluación de políticas y programas dirigidos a la población con discapacidad auditiva, a través de la ejecución de programas a favor de la niñez, adolescencia, mujer, adulto mayor y familia en condiciones vulnerables a la discapacidad auditiva.

FINES

- Promover la ayuda mutua entre sus miembros y un espíritu de solidaridad, así como elevar el nivel cultural, moral, académico y social de la persona sorda o con deficiencia auditiva.
- Velar por la defensa de los intereses de sus asociados.
- Crear un espíritu de superación entre sus miembros.
- Organizar todo clase de cooperativas y entidades que tengan como fin elevar el nivel socio económico de la Asociación y de sus miembros.
- Cooperar y convivir con centros culturales y educativos afines, toda clase de actividades que contribuyan al desarrollo y cumplimiento específico de los propósitos de la Asociación.
- Iniciar y mantener relaciones con todo clase de entidades e instituciones que armonicen con el mejor logro de sus fines.

ENLACES INSTITUCIONALES

- World Federation of the Deaf - WFD - / Federación Mundial de Sordos - FMS -
- Consejo Nacional para la Atención de las Personas con Discapacidad - CONADI -
- Comité Pro Ciegos y Sordos de Guatemala
- Coordinadora de Organizaciones de Personas con Discapacidad de Guatemala - COPDIGUA -
- Instituto Técnico de Capacitación y Productividad - INTECAP -

JUNTA DIRECTIVA

| | |
|--|----------------|
| Julio Roberto Banaica | Presidente |
| Eliezer Méndez Turcios | Vicepresidente |
| Carmen Elizabeth Pérez Buxaloida | Secretaria |
| Jorge Giacinto Hernández Trujillo | Tesorero |
| Mario Miguel Angel Torres Valdez | Vocal I |
| Ilcena Estrada Maldonado | Vocal II |

ANTECEDENTES

La Asociación de Sordos de Guatemala, denominada por sus siglas ASORGUA, surge por el entusiasmo e iniciativa de un grupo de personas sordas interesadas por establecer mecanismos de bienestar y asistencia social para la comunidad sorda del país. A partir del año 1968, sus primeras reuniones las efectuaban en el Parque Central de la Ciudad de Guatemala.

Cuatro años después en 1972, se inició el "Club de Sordos" en la zona uno de la ciudad capital en la 18 Calle y 32 Avenida zona 1. Posteriormente en 1978, se formó una comisión dentro del Club, encargada de la elaboración de los Estatutos. En 1990 se retomó el esfuerzo de la legalización; en 1992 se terminaron los Estatutos. Dos años después en 1994 se reconoció la personalidad jurídica como Asociación de Sordos de Guatemala. Actualmente se encuentra funcionando legalmente, con estructura física y administrativa en la 2a. Calle "A" 30-44 zona 10 de esta ciudad capital, instalaciones proporcionadas por el Comité Pro Ciegos y Sordos de Guatemala.

FUNDAMENTO LEGAL

- Personalidad Jurídica y Aprobación de Estatutos de Constitución. ACUERDO MINISTERIAL 406-94, Ministerio de Gobernación de fecha 10-11-1994.
- Constitución y Creación Legal. Acto Notarial de fecha 07-09-1994 autorizada por Notario Gustavo Adolfo Barrios Enríquez, Acta de Protocollación No. 90 de fecha 09-09-1994.

LOGROS OBTENIDOS

- Aprobación y Adjudicación en el Presupuesto General de Ingresos y Egresos de la Nación Guatemala año 2007, 2008 y 2009. Monto Q. 1,000,000.00.
- Aprobación de Iniciativa de Ley 38-23. Lengua de Señas de Guatemala. Pleno del Congreso de la República de Guatemala, de fecha 08-08-2008.
- I Encuentro Interdepartamental de Personas Sordas año 2002 sede Guatemala, cumpliendo en el año 2009 su edición VII.
- Interpretación en Lengua de Señas para los procesos electorales en Televisión Nacional, de Elecciones Generales 2007, año 2007.
- Material Visual DVD Lengua de Señas de Guatemala, en colaboración con el Ministerio de Educación y la Dirección General de Educación Especial, www.mineduc.gub.gt AÑO 2008.

Memoria de Labores 2016 ASORGUA

VISION

Ser una Organización representativa de personas con discapacidad auditiva a nivel nacional, facilitadora de procesos para el apoyo mutuo y solidaridad que permita el logro de una vida plena a las Personas Sordas.

MISION

Somos una Institución que impulsa acciones para las personas con discapacidad auditiva, con el propósito de trabajar en programas y proyectos en áreas de educación, salud, situación laboral y recreación, para el beneficio de este sector de la población, generando así su integración social.

ACTIVIDADES DESARROLLADAS

1. Herramientas para la Interpretación de música para Sordos. Taller dirigido a intérpretes de Lengua de Señas de Guatemala; impartido por una Persona Sorda, experta en coros musicales y una intérpreta, como apoyo de la Persona Sorda, con el apoyo de Latin Deaf Services. San Cristóbal, Mixco, Guatemala.





2. Cata de Café STARBUCKS. Talleres Vivenciales del Curso de LEHSEGUJA. El éxito del curso de señas es la convivencia con las Personas Sordas y la práctica de lo aprendido en otras temáticas del diario vivir. Se invitó a la marca de café para que nos hiciera una Cata, y así practicar nuevas señas.



Portada Fanpage ASORGUA

 Contacto: 2332-2720
 asorgua@gmail.com



Más unidos, más fortalecidos.

ASORGUA -
 Asociación de
 Sordos de
 Guatemala

Posts Fanpage ASORGUA



ASORGUA - Asociación de Sordos de Guatemala
 10 de febrero a las 18:40

ÚLTIMAS INSCRIPCIONES !!!
AÚN TENEMOS CUPOS !!!
 Nuestros cursos tienen el respaldo de ser dirigidos por instructor Sordo, así mismo trabajamos en la misma línea de la Federación Mundial de Sordos, de quienes somos... Ver más

CURSO EXTRAORDINARIO
lengua de señas
 costo Q100.00 inscripción
 Q150.00 Mensual

Horarios:

| | |
|-----------|-----------------------------|
| Miércoles | 9:00 - 11:00 |
| | 14:00 - 16:00 18:00 - 20:00 |
| Jueves: | 9:00 - 11:00 |
| | 14:00 - 16:00 |
| Viernes: | 9:00 - 11:00 |
| | 14:00 - 16:00 |
| Sábados | 8:00 - 10:00 |
| | 10:00 - 12:00 |
| | 14:00 - 16:00 |

ASORGUA - Asociación de Sordos de Guatemala
 11 de enero

MUCHAS GRACIAS A TODOS los que preguntan por nuestros cursos ...
 Estamos de vacaciones y regresamos a oficina a partir del 12 de enero
 12 de enero... Ver más

CURSO DE LENGUA DE SEÑAS DE GUATEMALA 2019
 INSCRIPCIONES DEL 16 AL 31 DE ENERO
 INICIO DE CLASES 02 DE FEBRERO
 CURSO DE SEÑAS PARA PERSONAS OYENTES, FAMILIARES, AMIGOS DE PERSONAS SORDAS.

COSTO

| | |
|-----------|-------------|
| Q. 100.00 | Inscripción |
| Q. 150.00 | Mensualidad |

HORARIOS

| | |
|------------------|---|
| MIÉRCOLES | 09:00 - 11:00 horas / 14:00 - 16:00 horas |
| | 18:00 - 20:00 horas |
| JUEVES | 09:00 - 11:00 horas / 14:00 - 16:00 horas |
| VIERNES | 09:00 - 11:00 horas / 14:00 - 16:00 horas |
| SÁBADO | 08:00 - 10:00 horas / 10:00 - 12:00 horas |
| | 14:00 - 16:00 horas |

Posts Fanpage ASORGUA

ASORGUA - Asociación de Sordos de Guatemala 15 de febrero a las 9:34

Nuestras clases de viernes tienen nuevo instructor Sordo.

Gracias a todos los participantes por su preferencia, no es la cantidad, sino la calidad y a la vez brindamos una oportunidad de trabajo para una persona sorda.

Feliz viernes



ASORGUA - Asociación de Sordos de Guatemala 5 de diciembre de 2018

Información y atención

CONVOCATORIA
ASAMBLEA EXTRAORDINARIA
El día 8 de Diciembre 2018, se realizará las elecciones de la nueva junta Directiva y la asamblea será en horario de 3:00 a 6:00 pm-.

ASORGUA - Asociación de Sordos de Guatemala ha actualizado su foto de portada. 3 de enero de 2018



Página Web ASORGUA



VISION

Somos una institución representativa de personas con discapacidad auditiva a nivel nacional, facilitadora de procesos para el apoyo mutuo y la solidaridad que permita el logro de una vida plena a las personas sordas.

MISION

Somos una institución que impulsa acciones para las personas con discapacidad auditiva, con el propósito de trabajar en programas y proyectos en áreas de educación, salud, situación laboral y recreación, para el beneficio de este sector de la población, generando así su integración social.



RESEÑA HISTÓRICA

A partir del año 1988, sus primeros miembros se reunieron en el Parque Central de la ciudad de Guatemala, cuatro años después en 1992, se creó el "CLUB DE SORDOS" en la zona sur de la ciudad capital en la 18 calle y 12 Avenida zona 1. Posteriormente en 1995, se formó una comisión dentro del club, encargada de la elaboración de los estatutos, los 1996 se inició el proceso de la legalización, en 1998 se formalizan los estatutos. Dos años después en 2000 se eligió la personalidad jurídica como ASOCIACIÓN DE SORDOS DE GUATEMALA. Actualmente se encuentra funcionando legalmente, con estructura física y administrativa en la 26. Calle "A" 12 y 13 zona 10 de



Conoce a Los Miembros

Revisando la línea de selfies con los gloriosos personajes que conforman la asociación para personas sordas de Guatemala.

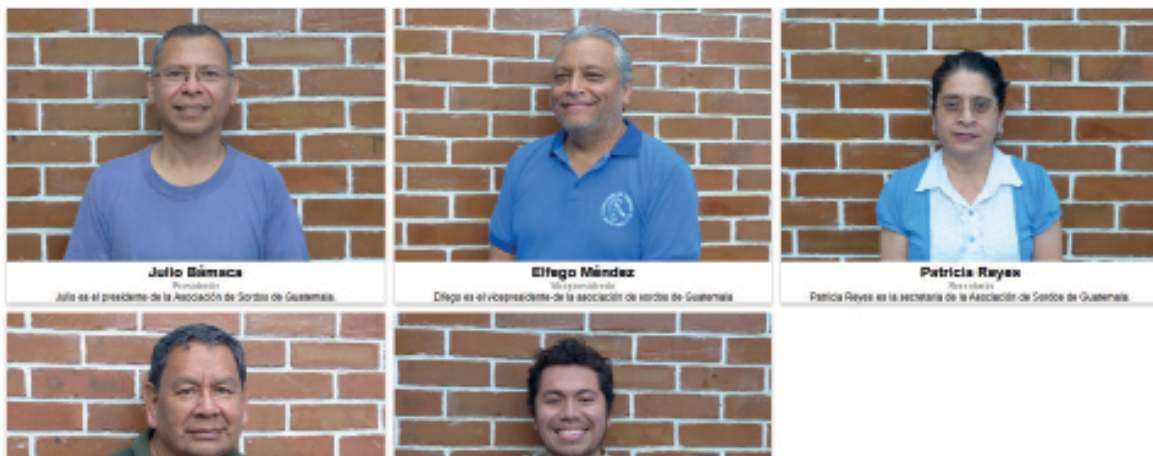

6. PERFIL DEL GRUPO OBJETIVO

Para obtener resultados positivos en el proyecto, a continuación se desarrollan las características principales del grupo objetivo personas interesadas en aprender la lengua de señas a quienes va dirigido el proyecto. (Anexo 7)

TAMAÑO DE MUESTRA

De una población total de 9,989 personas, se tomó una muestra de 33 encuestas de quienes se obtuvo las siguientes características, teniendo un 85% nivel de confianza y un 15% margen de error. (Anexo 8). Mismas encuestas que se llevaron a cabo dentro de las instalaciones de la Asociación. (Anexo 9)

CARACTERÍSTICAS GEOGRÁFICAS

El 16% del grupo objetivo viven en zona 10, el 13% en mixco, un 9% son de zona 5 y el resto viven en zonas aledañas. (Anexo 10)

País: Guatemala

Departamento: Guatemala

Municipio: Principalmente el área metropolitana de Guatemala y en minoría, pero de igual forma importante los municipios aledaños a la Ciudad Capital.

Zona: Residen en zonas céntricas como 1, 2, 3, 5, 7, 10, 11, 13, 14, 15, 24.

CARACTERÍSTICAS SOCIODEMOGRÁFICAS

El 67% de las personas que visitan la asociación son mujeres.



El 41% tienen entre 20 y 29 años. El 78% tienen escolaridad superior (Universidad). El 66% son hijos/as sin ninguna responsabilidad familiar. (Anexo 11-14)

Guatemaltecos en su mayoría residentes del área metropolitana del país de Guatemala.

Edad: 18 a 60 años

Género: Hombres y mujeres

Escolaridad: El 78% de la audiencia cuentan con una educación superior universitaria y un 19% nivel diversificado.

Función familiar: En su mayoría son jóvenes que trabajan para si mismos, sin mayor responsabilidad de personas a su cargo. La minoría son personas mayores con hijos, mismos que ya tienen su propia familia, por ende no tienen a nadie a su cargo.

CARACTERÍSTICAS SOCIOECONÓMICA

El 53% trabajan en una entidad privada. El 57% poseen carro propio para transportarse a diario. El 97% posee un celular Smartphone. (Anexo 15-17)

Clase social: Clase social media y media baja.

Nivel socioeconómico: Nivel Medio-Bajo C- y Nivel Bajo D.⁷

Ingresos económicos: Sus ingresos familiares oscilan en un promedio de Q10,500 al mes, que está comprendido en los Q2,700 por integrante de la familia que está activo laboralmente.

⁷ Guatemala, Multivex Sigma Dos. «Definición de Niveles Socio Económicos.» Estudio Socioeconómico, Guatemala, 2009.

Por lo general son profesionales comerciantes, poseen pequeñas industrias y tienen puestos de medios mandos. Habitan casas modestas no de lujo, pero confortables con 3 ó 5 ambientes, en colonias moderadamente pobladas.

Poseen muebles y electrodomésticos esenciales, muchas veces comprados a plazos, cuentan con vehículo de un modelo no muy reciente.

CARACTERÍSTICAS PSICOGRÁFICAS

El 81% del grupo objetivo utilizan la red social WhatsApp, el 72% hacen uso de Facebook. El 55% utiliza las redes sociales 4 o más horas diarias. El 40% tienen en común temas de interés como: educación, música y salud. (Anexo 18-20)

Valores: Personas con un grado de madurez son responsables, humildes, con gran sentido del humor, con gran actitud de aprender y ayudar al prójimo.

Cultura Visual: La media tiene un gran interés en los temas de salud, educación, música, arte y tecnología. Su principal fuente de comunicación es por Internet, el 97% posee el servicio en sus hogares. Cuentan con redes sociales el 76% utiliza WhatsApp y el resto usa Facebook, Instagram, Youtube y Snapchat.

Les gusta convivir y aprender con nuevas personas son muy positivos, solidarios y serviciales. Por el contexto del lugar donde se desarrolla el tema son muy inclusivos con las personas que poseen una dificultad auditiva.

RELACIÓN DEL GRUPO OBJETIVO CON LA INSTITUCIÓN

Frecuencia de visitas a las instalaciones de la asociación: El 21% de los usuarios visitan la asociación más de 5 veces al mes siendo estos los profesores, mismos que imparten los cursos. El 76% quienes llegan 4 veces al mes a la institución son los que reciben las clases de lengua de señas y un 3% ha llegado 2 veces o nunca han visitado ASORGUA. (Anexo 21-22)

Frecuencia de visitas virtuales a través de redes sociales: Un 56% de los miembros las utiliza una vez por semana la *fanpage*; el 19% tres veces por semana, el 9% es más constante, hace visitas más de cinco veces por semana y un 16% no las visita o no tiene acceso a ellas. (Anexo 21-22)

La asociación imparte distintos cursos a los alumnos, quienes llegan a aprender manualidades y lengua de señas. Son constantes en su proceso de aprendizaje y la mayoría está más que satisfecho por la metodología en que los profesores imparten los diferentes cursos.



CAPÍTULO

PLANEACIÓN OPERATIVA

7. RUTA CRÍTICA O FLUJOGRAMA

A continuación se presenta el flujograma secuencial de las principales actividades y tareas que componen el proyecto. Su finalidad es mantener al tanto a los implicados del proyecto la gestión y producción de las piezas gráficas.

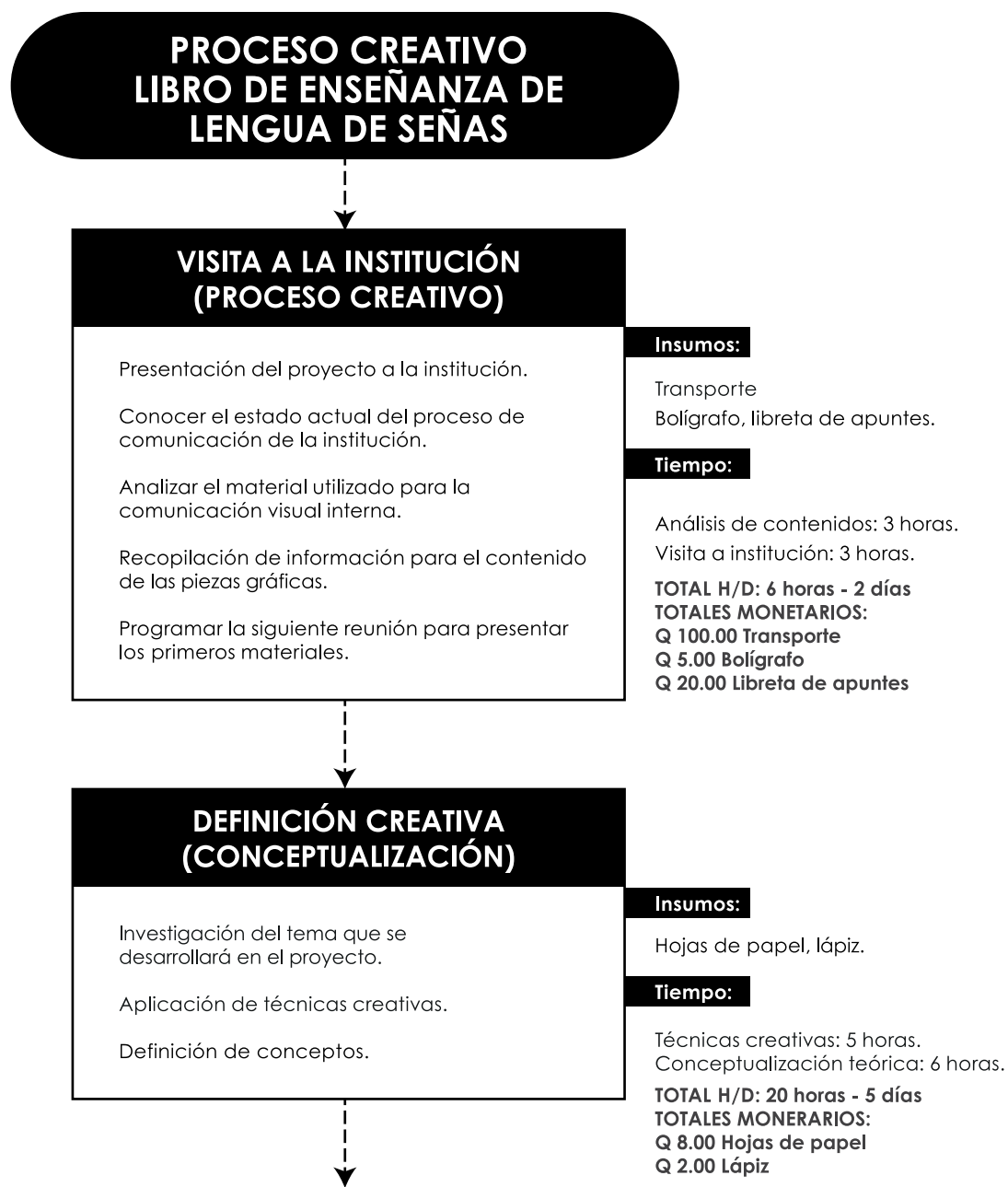

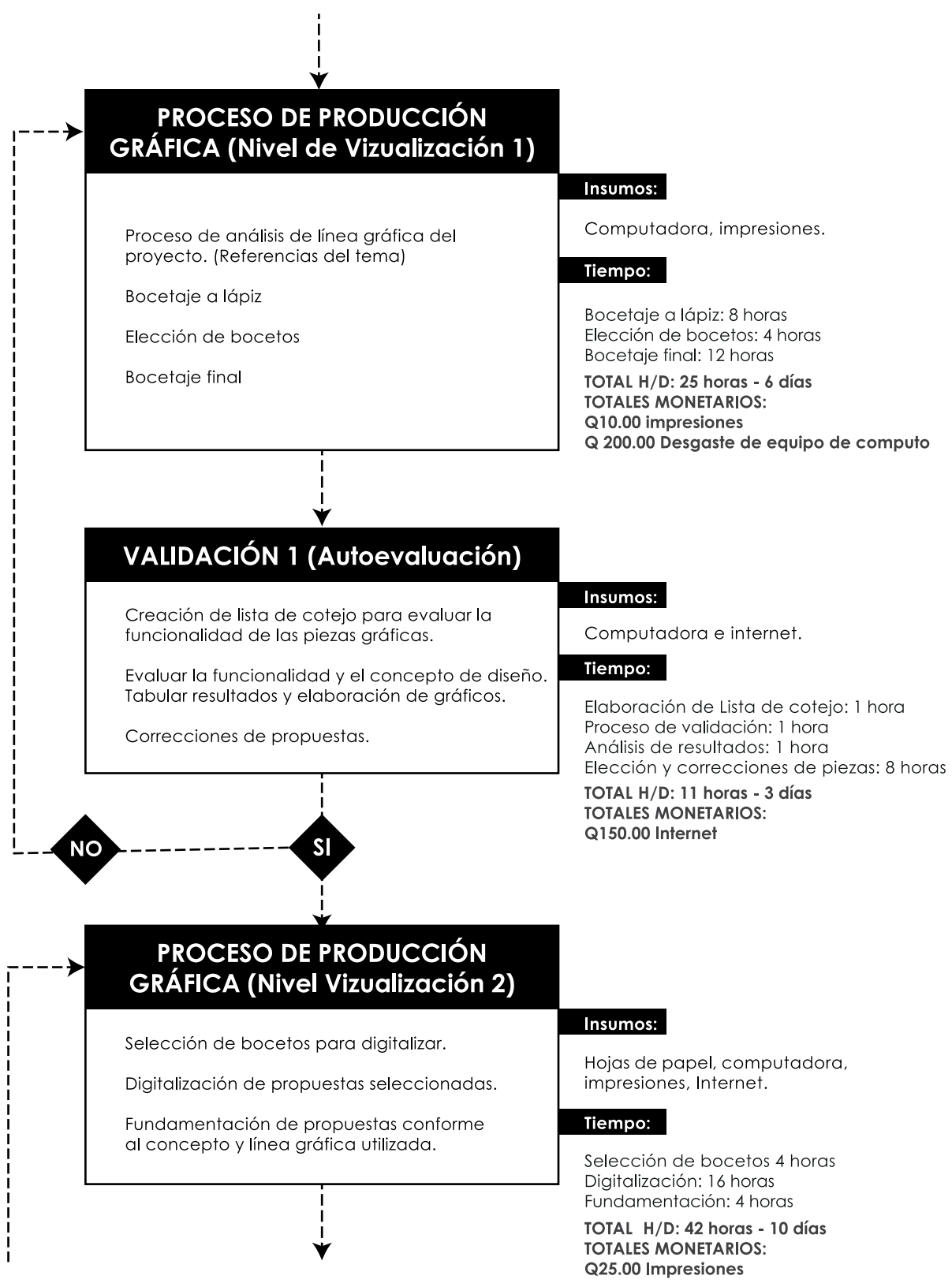

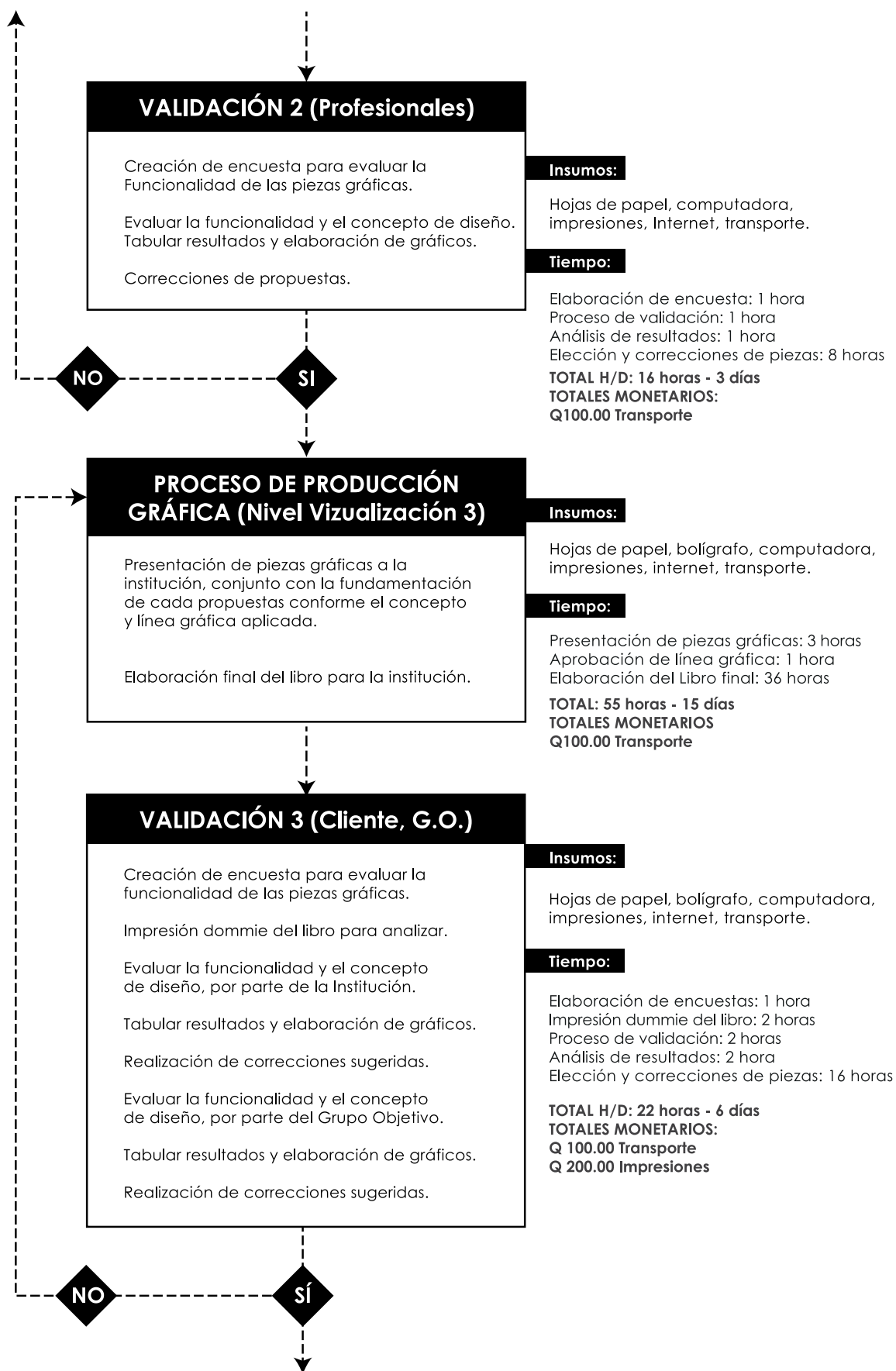

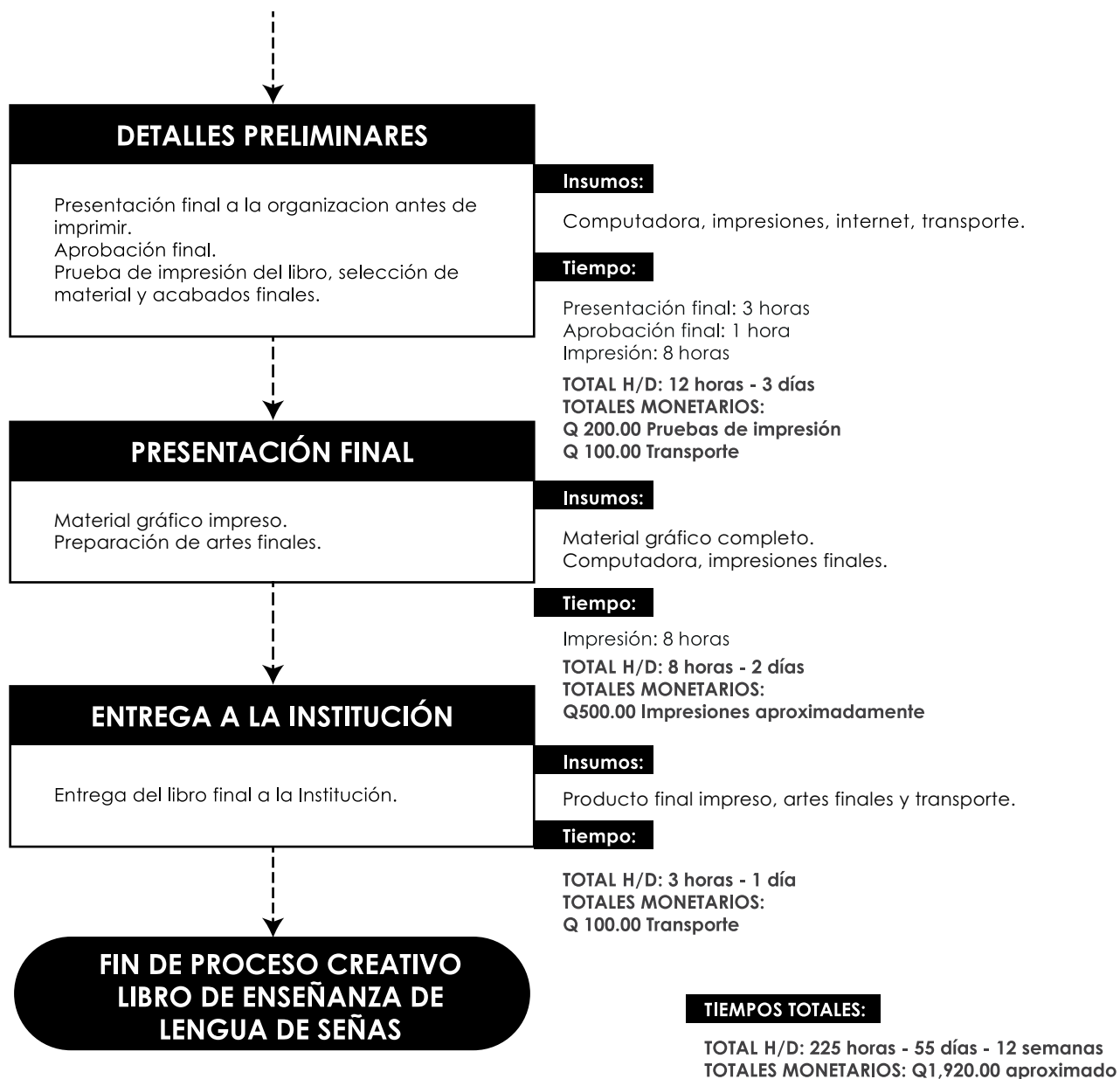

CRONOGRAMA DEL PROYECTO

CRONOGRAMA PROYECTO A - 225HRS

| | AGOSTO | | | | | SEPTIEMBRE | | | | OCTUBRE | | | | | NOV. | | | |
|--|--------|----|----|----|----|------------|----|----|----|---------|----|----|----|----|------|----|----|----|
| SEMANAS DEL MES | S1 | S2 | S3 | S4 | S5 | S1 | S2 | S3 | S4 | S1 | S2 | S3 | S4 | S5 | S1 | S2 | S3 | S4 |
| Visita a la institución Analizar el material utilizado actualmente. Programar las siguiente reunión para presentar avances. Recopilación de información y contenido para las piezas gráficas. | ■ | ■ | ■ | ■ | ■ | | | | | | | | | | | | | |
| Definición Creativa Investigación del tema que se desarrollará en el proyecto. Aplicación de técnicas creativas. Definición de conceptos | | ■ | ■ | ■ | ■ | | | | | | | | | | | | | |
| Nivel visualización 1 Proceso de análisis de línea gráfica. (Referencias) Bocetaje. Creación lista de cotejo validación 1. (Autoevaluación) | | | | | ■ | ■ | ■ | ■ | ■ | | | | | | | | | |
| Nivel visualización 2 Digitalización de propuestas gráficas. Fundamentación de las propuestas conforme al concepto y línea gráfica. Creación lista de cotejo validación 2. (Evaluación de Profesionales) | | | | | | ■ | ■ | ■ | ■ | ■ | ■ | ■ | ■ | ■ | | | | |
| Nivel visualización 3 Presentación de las piezas gráficas preliminares digitales. Realización de correcciones sugeridas por la institución. Impresión del dommie para validación del Cliente y G.O. Creación de encuesta validación 3 (Cliente, G.O.) Realización de correcciones sugeridas. | | | | | | | | | | ■ | ■ | ■ | ■ | ■ | ■ | ■ | ■ | ■ |
| Detalles preliminares Presentación del libro diagramado en su totalidad a la institución para aprobación final. Impresión final del libro. Preparación de artes finales. | | | | | | | | | | | | | | | ■ | ■ | ■ | ■ |
| Entrega a la Institución Entrega final a la Institución del libro impreso y artes finales. | | | | | | | | | | | | | | | ■ | ■ | ■ | ■ |

■ Visita a la institución ■ Desarrollo Proyecto de Graduación ■ Domingo días de descanso ■ Asuetos

CAPÍTULO IV

MARCO TEÓRICO

8. LA LENGUA DE SEÑAS

Los lenguajes de signos son independientes de los lenguajes orales en casi la misma forma que un lenguaje oral puede ser independiente de otro. Esta independencia se ilustra mejor por las grandes similitudes entre las lenguas de signos y el lenguaje oral.

Algunas de las similitudes entre el lenguaje oral y el signado son: Las lenguas de signos y orales son ambas creación de comunidades humanas para satisfacer sus necesidades de comunicación, ambos tipos de lenguaje son adquiridos como lenguajes primarios por los niños de comunidades.

Tanto las lenguas de signos como los orales son claves estructurales de información. Su estructura consiste de tres niveles lingüísticos: 1) fonético o cheremico – el patrón de la señal física; 2) sintáctico – la relación de los símbolos; 3) lexicológico – semántico – la organización de los significados de los signos.⁸

La traducción de cualquier lengua de signos u oral requiere diversos grados de reorganización en cada nivel lingüístico. Así como somos incapaces de traducir literalmente el hebreo al español, también somos incapaces de traducir literalmente la

⁸ LUIS ALBERTO PÉREZ ESTRADA. «CURSO BÁSICO DE LENGUAJE DE SEÑAS GUATEMALTECO ASISTIDO POR COMPUTADORA.» Tesis de Graduación Facultad de Ingeniería Universidad de San Carlos de Guatemala, Guatemala, 2007.

lengua de señas español a la lengua de señas chino o francés hablado.

La principal diferencia es que los lenguajes orales son transmitidos y recibidos a través de modalidades orales y auditivas - a través de la boca y los oídos - mientras que la lengua de señas son transmitidos y recibidos a través de modalidades manuales y visuales - a través de las manos y de los ojos.

El grado hasta el cual las modalidades de transmisión y recepción determinan la estructura lingüística y el uso humano del lenguaje ha sido probablemente subestimado en el pasado. Otra diferencia es que debido a que la lengua de señas evoluciona dentro de ambientes con lenguaje oral, son influenciados por estos, mientras que los lenguajes orales nunca son influenciados por la lengua de señas.

Finalmente, los límites geográficos de las lenguas de signos no son idénticos a los de los lenguajes orales. Por ejemplo, los usuarios de la lengua de signos americano y británico experimentan gran dificultad para comprenderse entre sí, pero sus connacionales que hablan no tienen tal dificultad.⁸

⁸ ALBERTO PÉREZ. «CURSO BÁSICO DE LENGUAJE DE SEÑAS GUATEMALTECO ASISTIDO POR COMPUTADORA.» 27-29.

HISTORIA DE LA EDUCACIÓN DEL SORDO

La educación de los sordos

La primera persona que pensó que se podía educar a una persona sorda, fue GERÓNIMO CARDANO, nacido en 1501, que decía que los signos manuales podían ayudar a las personas sordas a comunicarse con las personas oyentes. Como era médico conocía muy bien todos los órganos de los sentidos y quería que la gente pensara de manera diferente a la que habían estado pensado hasta ahora. Dijo que se podía hacer oír al sordo mediante la lectura, y hacerle hablar mediante la escritura.

Antes de Cardano, existieron otras personas que opinaron sobre los sordos. Aristóteles decía que los sordos no podían razonar. Hipócrates de Cos decía que la sordera es una enfermedad, y que sólo podía curarla Dios. Hasta el siglo XV, la Iglesia Católica creía que la educación era recibir las ideas que nos decía Dios. Como Dios nos lo decía por medio del habla, y el sordo no le podía oír, el sordo estaba alejado de Dios. La Iglesia, por eso, creía que el sordo no tenía alma. Y si no tenía alma, no encontraban una razón para educarle. En esos momentos el sordo no tenía ninguna esperanza.⁹

⁹ Palacios, Jacqueline. COMPARTIR SIGNOS. 1 de junio de 2015. <https://compartirsignos.blogspot.com/2015/06/historia-de-la-sordera.html> (último acceso: 13 de agosto de 2019).

Primeros pasos

En el Siglo XVI Pedro Ponce de León estudió el pensamiento de Cardano y utilizó un sistema para enseñar a los niños sordos, mediante signos manuales asociados a objetos reales, dibujos de los objetos. A la vez que les enseñaba el signo del objeto y el dibujo del objeto, les enseñaba cómo se escribía la palabra. Algunos de sus alumnos consiguieron leer y escribir.

La Iglesia Católica se confundió al educar a las personas sordas. La Iglesia decía que la única manera de saber si la persona sorda tenía alma, era que alabara a Dios por medio de la palabra hablada. Más tarde se decidió que el sordo podía utilizar el código kinésico, pero el daño ya está hecho y las personas sordas tuvieron que sufrir estas situaciones hasta 1950.⁹

SISTEMAS DE COMUNICACIÓN

Cada vez más, la filosofía de la comunicación total se está utilizando en las escuelas para sordos. Esta filosofía estimula el uso combinado de todo tipo de métodos de comunicación apropiados para el niño sordo: lenguaje hablado, lectura de labios, lengua de signos, lenguaje Cued speech¹⁰, deletreo con los dedos, expresiones artísticas, medios electrónicos, mimo, gestos, lectura y escritura.

¹⁰ El lenguaje CUED es un sistema en que 8 movimientos de la mano indican la pronunciación de cada sílaba hablada; sirve para complementar a la lectura de labios.



El deletreo con los dedos es un sistema en el que la mano adopta formas y posturas correspondientes a la forma de las letras del alfabeto; se podría llamar 'escribir en el aire' (dactilología). La Lengua de señas mexicanas (LSM) se basa en gestos y reglas gramaticales que comparten puntos en común con el lenguaje escrito; los signos de la LSM¹¹ son equivalentes a palabras con significado concreto y abstracto.

Los signos se ejecutan con una o las dos manos (de acuerdo con el idioma), que adoptan diferentes formas y movimientos. Las relaciones espaciales, las direcciones y la orientación de los movimientos de las manos, así como las expresiones faciales y los movimientos del cuerpo, constituyen la gramática.

Varios sistemas de comunicación manual emplean el vocabulario de la Lengua de señas mexicana en combinación con otros movimientos manuales, para aproximarse a la sintaxis y la gramática del lenguaje verbal. El lenguaje Cued Speech es un sistema en que 8 movimientos de la mano indican la pronunciación de cada sílaba hablada; sirve para suplementar a la lectura de labios. Comunicación oral es el término utilizado por los educadores para referirse a la enseñanza del lenguaje hablado a los niños sordos como una habilidad expresiva; significa que el lenguaje hablado y la lectura de labios son los

¹¹ Lengua de señas mexicanas. se basa en gestos y reglas gramaticales que comparten puntos en común con el lenguaje escrito.

únicos medios posibles para la transmisión de pensamientos e ideas y perspectivas de trabajo. Un número creciente de estudiantes sordos siguen programas de enseñanza superior en establecimientos de educación terciaria especialmente preparados, tanto por su dotación como por sus programas.

Hoy en día los sordos pueden desempeñar casi cualquier trabajo, (siempre y cuando tengan LA CERTIFICACIÓN necesaria) excepto aquellas profesiones en que una buena audición es condición indispensable (piloto de aviones, director de orquesta). Entre los sordos hay médicos, abogados, maestros, religiosos, secretarias, químicos, agricultores, jornaleros, arquitectos, etc. La discriminación existe, como para otras minorías, pero los empresarios contratan sordos en número creciente además de que con la tecnología actual en teléfonos celulares con un mensaje de texto es suficiente incluso hay empresas o áreas gubernamentales en que hacen uso de secretarias-intérpretes u otros instrumentos que les permiten rendir de forma adecuada en su trabajo. Sin embargo, si se comparan con la población general, un gran porcentaje de Sordos continúa desempleado o subempleado.

El Lenguaje Gestual es un sistema organizado a base de gestos o signos empleados por personas que o bien no tienen una lengua común para comunicarse o bien están discapacitados física o psíquicamente para usar el lenguaje oral. Uno de los sistemas mejor conocidos es el creado por los indios de las llanuras de Estados Unidos como sistema de comunicación entre las tribus que no mantenían el mismo idioma. En muchos aspectos puede considerarse como un complemento de los pictogramas de los pueblos indígenas americanos pintados sobre cuero o madera.

Los signos (MÍMICA) que se hacían con las manos representaban cosas de la naturaleza, ideas, sensaciones y emociones. Su sistema era tan meticuloso que podían mantener una conversación sólo a base de gestos. Fuera de Estados Unidos aparecen en otras partes del mundo otros sistemas gestuales muy elaborados, concretamente entre varios grupos culturalmente diversos del estado de Asam, al este de la India, y en Australia.

Otro sistema mímico muy evolucionado lo constituye EL LENGUAJE DE LOS SORDOS. Posee dos tipos de signos: los naturales, que representan ideas u objetos; los otros son los signos sistemáticos o del método que transcriben letra a letra o palabra a palabra, con lo que se convierte casi en un sistema de escritura más que un sistema de comunicación.¹²

Diferencias entre las lenguas a señas

Al igual que los distintos idiomas hablados, las lenguas a señas varían de un país a otro. Incluso se puede decir que en un mismo país varían las señas utilizadas en las distintas regiones que lo componen. Esto se debe, como se mencionó anteriormente a las distintas comunidades que se van constituyendo y los acuerdos que se van formando entre los integrantes de estos grupos.

En el idioma hablado, esto se puede traducir en las expresiones que generalmente utilizan las distintas regiones o acentos que le van dando a un mismo lenguaje, pudiendo dificultar la comprensión.

LA LENGUA DE SEÑAS DE GUATEMALA

Conocido también como LENSEGUA, es la lengua propia que usan las personas con deficiencia auditiva para poderse comunicar. Contrario a lo que se piensa el LENSEGUA es una lengua con sus propias reglas y peculiaridades y no es una traducción literal del lenguaje hablado, a pesar de ser propio de la cultura sorda no es exclusivo de la misma, pues como todo idioma puede ser aprendido por cualquier persona como medio de comunicación.

¹² Jacqueline Palacios. COMPARTIR SIGNOS. 1 de junio de 2015.
<https://compartirsignos.blogspot.com/2015/06/historia-de-la-sordera.html> (último acceso: 13 de agosto de 2019).

En Guatemala la lengua de señas es relativamente joven, aún está en un proceso de formación y formalización pues no existe ningún ente regulador que dicte las reglas formales a seguir, y el material para su aprendizaje aún es escaso. Esto hace que a pesar de que existen lineamientos generales se den variantes pequeñas sobre el mismo en las diferentes regiones del país.

Se cree también erróneamente que la lengua de señas es universal, tal como los dialectos la lengua de señas es propio de cada país y a veces de cada región en los países grandes, ya que la lengua de señas nace espontáneamente, históricamente se puede decir que la lengua de señas es más antiguo que las lenguas habladas, pues en el principio antes de que se formalizaran los dialectos antes de hablar la comunicación se daba por medio de señas y expresiones, hecho comprobable en los bebés que antes de aprender a hablar pueden hacer señas y expresiones para indicar lo que desean, está estudiado y comprobado que los bebés antes de hablar aprenden a comunicarse con señas.

Se puede concluir que todas las personas usan en algún grado la lengua de señas y la expresión corporal, de hecho la comunicación verbal solo representa el 7% del proceso de comunicación, el 93% se expresa por medio de los gestos faciales, corporales y de las señas que se manejen.

Donde radica la importancia de aprender la lengua de señas guatemalteco según los lineamientos que hay en el país. Una de las razones por la cual se debería aprender la lengua de señas es para ayudar a que el mismo se difunda o romper los mitos que existen sobre la comunidad sorda de Guatemala. Esto también beneficiaría a las personas que lo rodean, pues se encontraría una forma de comunicación rápida y efectiva. En el ámbito profesional por igual es muy necesario pues permite dar la atención hacia las necesidades de este grupo de personas, que necesitan servicios básicos como una educación adecuada, una atención médica donde la fase de comunicación es primordial para saber qué siente el paciente y como tratarlo, eso por nombrar algunos puntos, pero existen muchas más necesidades.¹³

La lengua de señas de Guatemala es la lengua propia de las personas sordas y sordociegas, así como sus familias y la comunidad en general. Su práctica favorece la inclusión educativa, social y laboral de dicha población.¹⁴

¹³ Guatemala, ASEDES. ASEDES GUATEMALA. s.f. <http://www.asedesguatemala.org/#> (último acceso: 12 de agosto de 2019).

¹⁴ Licda. Carlota Escobar Campollo. Hago mi Tarea. 25 de abril de 2014. <https://www.hagomitarea.com/lengua-de-senas-de-guatemala/> (último acceso: 13 de agosto de 2019).



La Asociación de Sordos de Guatemala -ASORGUA- busca promover la lengua de señas como la única herramienta de inclusión social para las personas sordas brindando así, cursos de lengua de señas para la población guatemalteca, dicho acto requiere de material gráfico que respalde esta enseñanza. Como anteriormente se mencionó este material es escaso son muy pocas las entidades que prestan este servicio de ayuda a las comunidades sordas. El libro de lengua de señas que se diseñará apoya la enseñanza de dicha lengua que promueve el aprendizaje de nuevas formas de comunicación. En común acuerdo con la asociación y con los instructores que imparten estos cursos, es necesario y de vital importancia su reproducción. Existe un gran potencial en la comunidad sorda brindándole las herramientas adecuadas para poderse educar correctamente, se debe apoyar y vivir la experiencia de aprender a comunicarse con las manos y con los gestos.



LA INVENCION DE LA IMPRENTA Y SU IMPACTO

EN LA HISTORIA

La irrupción de la imprenta en la Edad Media supuso una revolución: los libros podían copiarse con una rapidez nunca antes vista y su impacto fue incalculable.

Hasta 1453 los conocimientos se transmitían mediante manuscritos elaborados por monjes: con la invención de la imprenta el proceso de copiado se aceleró y en cuestión de unos pocos años los escritos abarcaron un público enorme gracias a la difusión de conocimientos y el abaratamiento de los costes de producción. Con la invención de Johannes Gutenberg¹⁵ (Alemania, alrededor de 1453) el trabajo de copista se amplió y entraron en juego las empresas que manejaban las imprentas y con ellas el capital.¹⁶

Básicamente la invención de la imprenta hizo posible la multiplicación de textos en la Edad Media cuando la edición de libros estaba muy restringida, revolucionó la cultura al ampliar el número de lectores potenciales al multiplicar el número de libros y reducir su coste, por lo que la alfabetización recibió un impulso enorme, nunca visto hasta la fecha.

¹⁵ *Johannes Gutenberge* desarrolla la imprenta de tipos móviles de madera o metal. Su oficio de orfebre le permitió tallar las letras por separado, para luego colocarlas en casillas de madera, formar los textos, realizar la impresión y luego reutilizar las letras.

¹⁶ Inés Luján. Universidad de Valencia. 11 de marzo de 2016. <https://www.uv.es/uvweb/master-historia-formacion-mundo-occidental/es/master-historia-formacion-del-mundo-occidental/invencion-imprenta-impacto-historia-1285932066992/GasetaRecerca.html?id=1285961220977> (último acceso: 16 de septiembre de 2019).



La imprenta supuso la revolución más importante en contra de los poderes absolutos (monarquías e iglesia) ya que extendió el conocimiento, algo que estos poderes guardaron para sí mismos durante los diez siglos que duró la Edad Media.¹⁷

El diseño editorial es la rama del diseño gráfico que se especializa en la maquetación y composición de distintas publicaciones tales como libros, revistas o periódicos. Incluye la realización de la gráfica interior y exterior de los textos, siempre teniendo en cuenta un eje estético ligado al concepto que define a cada publicación y teniendo en cuenta las condiciones de impresión y de recepción. Los profesionales dedicados al diseño editorial buscan por sobre todas las cosas lograr una unidad armónica entre el texto, la imagen y diagramación, que permita expresar el mensaje del contenido, que tenga valor estético y que impulse comercialmente a la publicación.¹⁸

La maquetación de un libro es un tema que tiene relación con los principios del diseño: composición, color y conceptos tipográficos mezclados de manera armónica. La maquetación hace referencia a las proporciones de los elementos que conforman la página, el orden que se le da a los pesos visuales, la jerarquía con la que se ubican los elementos y darles un

¹⁷ Inés Luján. Universidad de Valencia. 11 de marzo de 2016. <https://www.uv.es/uvweb/master-historia-formacion-mundo-occidental/es/master-historia-formacion-del-mundo-occidental/invencion-imprenta-impacto-historia-1285932066992/GasetaRecerca.html?id=1285961220977> (último acceso: 16 de septiembre de 2019).

significado adecuado.

El diseñador gráfico debe tener entrenamiento y formación en los principios de diseño y no dejar el trabajo de diagramación sólo en un aspecto estético. El ejercicio de comprender los diferentes aspectos de comunicación que implica el ordenar en la página los elementos informativos, requiere de conocimientos y experiencia profesional para poder transmitir de manera más eficiente el mensaje.

La composición debe considerar, principalmente, el ordenamiento armónico de los elementos de la página para que se vea agradable a la vista y sea fácil de recorrer y seguir la lectura. Lo más importante en una página es la información que se quiere transmitir y el diseñador se encarga de tomar las decisiones correctas para hacer su propuesta funcional, atractiva y dinámica.

¹⁸ Daniel Ghinaglia. TALLER DE DISEÑO EDITORIAL Entre corondeles y tipos. Universidad de Palermo, Argentina, edición en PDF, 2009, 21 páginas. https://www.palermo.edu/dyc/encuentro-virtual/pdf/ghinaglia_daniel.pdf (último acceso: 14 de septiembre de 2019).

Luchando por la simplicidad y sencillez elegante

No es nada nuevo que la tendencia hacia la simplicidad en el diseño está vigente desde hace muchos años. De hecho, no muestra signos de desaceleración o desaparición. Se está acostumbrado a ver una estética de diseño más nítida, limpia y despejada. Los diseños simples, limpios y minimalistas ayudan al funcionamiento de estos. El diseño editorial también a cambiado con los avances de la tecnología que va evolucionando día con día. Los libros cuentan con un bloque de texto y un par de imágenes, hoy en día existen distintas tendencias y estilos para crear diseños innovadores atractivos a la vista de la audiencia a las que va dirigido.

La combinación del estilo minimalista con la elegancia de la tecnología precisa da lugar a un número abundante de diseños sofisticados y solo por mencionar algunos, recordamos que el diseño sencillo –pero con un gran carisma– es esencial a la hora de crear marcas neutrales en cuanto al género. La simplicidad, al fin y al cabo, es atemporal, por lo que siempre permanecerá entre las tendencias visuales.²⁰

Una de las tendencias a utilizar para crear una mayor atracción del público es el uso de tipografía, lograr composiciones

²⁰ Verónica Joce. graffica. 2019. <https://graffica.info/6-tendencias-en-diseno-grafico-en-2019/> (último acceso: 16 de septiembre de 2019).



interesantes en base al concepto que se estará trabajando para llegar a comprender el mensaje que se desea comunicar.

El uso de estructuras modulares ayudan a la fácil distribución de información y comprensión de la misma; la unión de estas tendencias y estilos aplicandolas al diseño editorial enriquecen de forma significativa el conocimiento que se adquiere al introducirse al tema que se estará manejando.

La importancia del aprendizaje a temprana edad

Es necesario desarrollar desde muy temprano y enfatizar repetidamente la conciencia de la responsabilidad personal por la lengua, sobre todo en los dominios del hogar, de la comunidad, de la escuela primaria y de la iglesia. Una vez asegurado esto, se puede luchar por invadir otros dominios que son más del espacio de lo público como la educación secundaria, el comercio, la administración de justicia, la administración pública, etc. Para el aseguramiento de un dominio básico como, sobre todo, para su extensión a nuevos dominios, es primordial que la extensión de funciones vaya acompañada de una adecuación de las formas, lo que incluye el desarrollo de un sistema gráfico y de un código también en el medio escrito. Halliday²¹, en cambio, considera que la adecuación de las formas debe venir primero, cuando dice que la noción de desarrollo de una lengua significa enriquecer

²¹ M. A. K. Halliday 1978 (1982). El lenguaje como semiótica social: la interpretación social del lenguaje y del significado. (Traducción de Jorge Ferreiro Santana). México, D.F., etc: Fondo de Cultura Económica.

su gama de funciones sociales, lo cual se logra desarrollando nuevos registros. En realidad, son dos hechos concomitantes: las nuevas funciones fuerzan la creación de nuevas formas; a su vez, puede hacerse un esfuerzo consciente por adecuar las formas, pero nunca si no se da la necesidad social de la nueva función.

En el caso de las lenguas de señas, debido a su carácter tridimensional, no ha resultado fácil ni diseñar ni, sobre todo, difundir un estándar o norma escrita en ninguna lengua de señas. De hecho, el primer intento de poner por escrito una lengua de señas de manera sistemática apareció cuando Stokoe²² simultáneamente publicó sus hallazgos que probaban que la ASL era una lengua natural con reglas que determinan su estructura y propuso un sistema de transcripción que muchos lingüistas aún utilizan.

Parkhurst & Parkhurst²³ examinan varios de los sistemas de transcripción de señas más conocidos: las fotos o ilustraciones, las glosas, el sistema de Stokoe, el sistema HamNoSys (Sistema de Notación de Hamburgo, iniciado por Prillwitz en dicha

²² W. C. Stokoe 1960. Sign language structure: An outline of the visual communication systems of the American deaf. (Serie "Studies in Linguistics, Occasional Papers", 8). Buffalo, N.Y.: University of Buffalo.

²³ S. & D. Parkhurst. 2000. Sistemas de escritura en las L.S. En Confederación Nacional de Sordos de España (CNSE). Equipo de Materiales Curriculares. Apuntes de lingüística de la Lengua de Signos Española. Madrid: CNSE, pp. 273-312.

²¹ Lionel Antonio Tovar, *La importancia del estudio de las lenguas de señas* 18 de octubre 2011, <http://hdl.handle.net/10893/2704> (último acceso: 16 de septiembre de 2019)



Universidad) y la signoescritura (o *sign writing*) proponen una lista de ocho criterios que permiten determinar cuál es el más adecuado para un propósito determinado.²⁴

CAPÍTULO

DEFINICIÓN CREATIVA

9. BRIEF

INSTITUCIÓN

La Asociación de Sordos de Guatemala, denominada por sus siglas ASORGUA, surge por el entusiasmo e iniciativa de un grupo de personas sordas interesadas por establecer mecanismos de bienestar y asistencia social para la comunidad sorda de el país.

DEPARTAMENTO

Departamento de operaciones se dedica impartir cursos de enseñanza de Lengua de Señas. Capacitación a las personas sordas en diferentes temáticas de desarrollo social.

¿QUÉ HACE?

- Promoción de la lengua de señas de Guatemala
- Sensibilización a la población acerca de la sordera.
- Capacitación a las personas sordas en diferentes temáticas de desarrollo social.
- Capacitación en temática educativa para docentes de la República de Guatemala.

¿PARA QUÉ LO HACE?

Impulsa acciones para las personas con discapacidad auditiva, con el propósito de trabajar en programas y proyectos en áreas de educación, salud, situación laboral y recreación para el beneficio de este sector de la población, generando así su integración social.

¿QUÉ RELACIÓN TIENE CON EL DISEÑO GRÁFICO

EDITORIAL?

La enseñanza de lengua de señas requiere de material gráfico editorial, un libro para tener una guía de los temas que abordan en el curso que imparten debe ser diseñado adecuadamente para solventar las necesidades de enseñanza y de la audiencia para facilitar su comprensión. De esa forma aumentar el interés del aprendizaje.

GRUPO OBJETIVO

Hombres y mujeres de 18 a 40 años interesados en expandir sus conocimientos, deseosas de ayudar al prójimo, apoyándoles en un mejor desempeño en la sociedad, brindándoles oportunidades de inclusión.

ESTRATEGIA DE COMUNICACIÓN

Actualmente, el libro de apoyo que utiliza la Asociación de Sordos de Guatemala para impartir el curso de lengua de señas cuenta con ilustraciones a mano que representan las señas de los temas que enseñan, mismos que muestran dificultad de comprensión y por ende el aprendizaje no se desarrolla en su totalidad. Como parte principal del proyecto a desarrollar se desea mejorar el aprendizaje de la lengua de señas. Por esta razón se llevó a cabo el cambio del contenido gráfico interno del libro, se utilizarán fotografías que representen las señas para

una mejor comprensión de las mismas, mejorando así el curso de lengua de señas, creando mayor interés por aprender otras formas de comunicación.

Diseñar las páginas internas pensando en las necesidades de la audiencia, utilizar el 90% del pliego para maquetar las imágenes del contenido y de esa forma colocarlas a un tamaño considerable y evitar la dificultad de comprensión. Aprender lengua de señas es la forma más clara y efectiva de apoyar la inclusión de las personas sordas.

PRODUCCIÓN

Se diseñará y diagramará un libro que contiene 30 capítulos los cuales forman parte del curso básico de la lengua de señas, mismo que se realiza para el mejoramiento del aprendizaje, apoyando de esa forma con la inclusión de las personas sordas.

PRESENTACIÓN

Por medio de un libro físico diseñado adecuadamente para cubrir las necesidades de la audiencia a la cual está dirigido el proyecto, se utilizarán códigos visuales efectivos para un aprendizaje adecuado, de esta forma apoyar tanto a las personas que reciben como a los instructores que las imparten el curso de lengua de señas.



DISTRIBUCIÓN

Los libros de enseñanza de lengua de señas son distribuidos dentro de las instalaciones de la Asociación de Sordos de Guatemala, ya que este es el material que se debe adquirir para el aprendizaje del curso.

PRESUPUESTO

La Asociación de Sordos de Guatemala, gestiona un donativo especialmente para la reproducción de 1000 ejemplares del libro de enseñanza de lengua de señas, como propósito principal del apoyo al aprendizaje, mismo que será entregado en el año 2020.

10. DESCRIPCIÓN DE LA ESTRATEGIA DE LA PIEZA DE DISEÑO

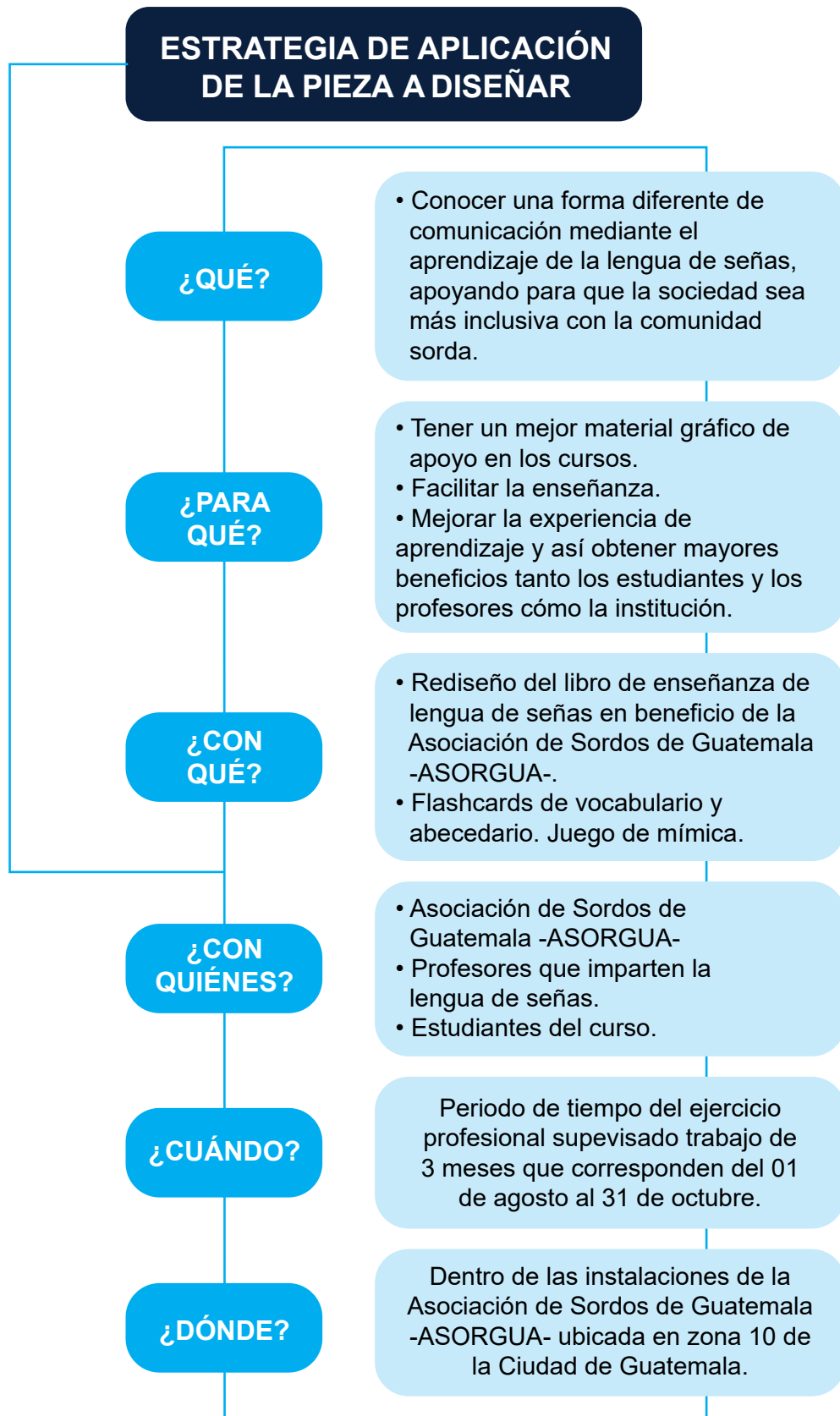

CUADRO COMPARATIVO

PIEZA SELECCIONADA

| PIEZA | VENTAJAS | DESVENTAJAS |
|-------------------------------------|--|---|
| Libro visual educativo | <ul style="list-style-type: none">• Es un material gráfico de gran apoyo, que mejora la experiencia del aprendizaje.• Su formato es acorde a las necesidades del grupo objetivo para que puedan apreciar la información y las fotografías.• Pueden consultarlo cuando lo deseen.• No se necesitan conocimientos electrónicos o diferentes dispositivos para poderlo leer.• Puede contener cuántas páginas sea necesario para abordar todo el tema. | <ul style="list-style-type: none">• Es posible que se dañe con facilidad si no se tiene los cuidados necesarios.• El precio es más elevado.• Es difícil de obtener con facilidad otro ejemplar o reemplazar. |
| Serie de folletos educativos | <ul style="list-style-type: none">• Materiales gráficos que apoyan el aprendizaje.• Su formato puede variar de acuerdo de las necesidades del grupo objetivo.• Pueden consultarlo cuando lo deseen.• Posee una corta cantidad de páginas. | <ul style="list-style-type: none">• La información que se compartirá necesita estar unificada para comprender los temas con mayor facilidad.• Es posible extraviar los folletos por el tamaño.• Existiría más de un tomo que se tendría que reproducir. |
| Guía educativa | <ul style="list-style-type: none">• Material gráfico sencillo que apoya el aprendizaje.• Su formato puede variar de acuerdo de las necesidades del grupo objetivo.• Pueden consultarlo cuando lo deseen.• Posee una corta cantidad de páginas. | <ul style="list-style-type: none">• No es lo suficientemente formal para la enseñanza de un curso completo.• Tendría que resumirse la información que contenga el material. |

11. INSIGHT Y CONCEPTO CREATIVO

INSIGHT

Es una frase que se forma del estudio del grupo objetivo. Se analiza el comportamiento, gustos e intereses. Se busca un factor en común para que sea reconocido de forma colectiva y tenga mayor impacto en la audiencia y de esta forma conmoverlo.

Factores Individuales Psicológicos

Tienen un grado de madurez bastante desarrollada, son responsables, humildes, con gran sentido del humor, con gran actitud de aprender y ayudar al prójimo.

Son de una clase social media-baja, media y media-alta. Su principal fuente de comunicación es por Internet del cual el 97% posee el servicio en sus hogares. Cuentan con redes sociales, dentro de las redes más utilizadas está Whatsapp, Facebook, Instagram, Youtube y Snapchat. Este es un resumen de la información recabada del estudio realizado al grupo objetivo.

Grupos de Influencia

Por el contexto del lugar donde se desarrolla el tema son muy inclusivos con las personas que poseen una dificultad auditiva. En su mayoría conocen a una persona sorda que está cerca de su círculo social, incluso en algunos casos es un familiar. El no poderse comunicar fácilmente con ellos, es de donde surgió la



necesidad que fue la mayor influencia para aprender lengua de señas.

Actitudes, Motivaciones Intereses

Les motiva conocer, convivir y aprender con nuevas personas, poseen una actitud positiva son solidarios y serviciales. La media tiene un gran interés en los temas de salud, educación, música, arte y tecnología.

Frase del Insight

“Me sentí frustrado, cuando conocí a una persona sorda y no pude comunicarme con ella”.

12. CONCEPTO CREATIVO

Descripción de la Técnica

Concepto de Brief + Insight = Concepto Creativo de Comunicación

El desarrollo del concepto de brief se basa en la necesidad principal del cliente, en este caso el de la institución, su principal interés es mejorar la enseñanza de los cursos de lengua de señas. Al aprenderla se apoya en la inclusión de las personas sordas, para que puedan desenvolverse en la industria que deseen y ser independientes.

El insight se basa en las emociones, motivaciones e intereses que posee el grupo objetivo a quienes se dirige el proyecto. investigar a fondo estos aspectos con el fin principal de poder

entrar en el inconsciente del consumidor. Se puede asegurar un proyecto con bases sólidas, las cuales removerá sentimientos que es lo que se necesita para que el proyecto sea efectivo.

Concepto Creativo

*“¡Echémonos la mano! derribemos
las barreras de la comunicación”.*

La mano es la medio o vía por el cuál se comunica una persona sorda con una persona oyente, por medio de la lengua de señas. Echémonos la mano es un llamado al apoyo que necesitan las personas sordas para poder desenvolverse en la sociedad y ser independientes.

“Derribemos las barreras de la comunicación”, cuando una persona oyente aprende la lengua de señas derriba esas barreras, ya no existen limitantes para poderse comunicar con las personas sordas, de está forma se contribuye con la inclusión de la comunidad sorda, que es uno de los intereses principales de la institución.



13. PREMISAS DE DISEÑO

CROMATOLOGÍA

Se propone continuar con la paleta de color institucional que maneja la Asociación de Sordos de Guatemala para mantener el reconocimiento de la misma e identificar los documentos relacionados con la institución.

TIPOGRAFÍA

La tipografía juega un papel importante en el desarrollo de los materiales gráficos. Cada uno de los elementos que lo conforman le da un sentido de encaminamiento al mensaje que se desea transmitir. Es necesario que tenga tanto legibilidad como lecturabilidad.

Debe ser el apoyo de la ilustración, imagen o iconografía que se utilice para la adecuada descodificación del mensaje que se desea comunicar.

La tipografía que se utilizará para el desarrollo del libro de enseñanza de lengua de señas se llama **MONTSERRAT** pertenece a la familia tipográfica de las Sans Serif, por su trazo recto y limpio es acorde para uso exclusivo del desarrollo del proyecto.



RETÍCULA

La estructura de diagramación adecuada para el material gráfico que se utilizará para el diseño del libro es una reticula modular, encaja para el uso de fotografías y contenido, creando mayor orden y comprensión.

ESTILO DE ILUSTRACIÓN / FOTOGRAFÍA / ÍCONOS

Actualmente, cuentan con ilustraciones a mano alzada mismo que carecen de calidad gráfica y dificulta la comprensión. La necesidad principal del curso de enseñanza de lengua de señas es tener un material adecuado y de fácil reconocimiento del movimiento de las manos para representar cada seña.

Por este motivo la Asociación de Sordos de Guatemala propone el uso de fotografías que representan cada una de las señas de los temas que se abordan, de esta forma contribuir a la mejora de la enseñanza y comprensión de los cursos.

Se piensa utilizar una serie de ilustraciones de mayor calidad y legibilidad que representan señas y mensajes básicos de la lengua de señas, como apoyo y contribución de mostrar más atractivo el aprendizaje de la lengua de señas.



TENDENCIA

Una de las tendencias que responde a las necesidades principales del proyecto es un diseño minimalista colocando de forma estratégica cada elemento que compone la pieza gráfica, de la mano con un composición tipográfica para complementar el mensaje que se desea comunicar a la audiencia a quien va dirigido el proyecto.

14. CÓDIGOS VISUALES

CONNOTACIONES DE LOS ELEMENTOS Y ARTICULACIONES VISUALES

Aspecto Estético

El manejo de la paleta de color en conjunto con la tipografía, imágenes e ilustraciones que se utilizarán para la composición reúnen los aspectos necesarios para brindar una pieza gráfica altamente estética y funcional al agrado del grupo objetivo.

Se eligió una tendencia de diseño minimalista, se basa en todo aquello que ha sido reducido a lo esencial y que no presenta ningún elemento sobrante. A través de una composición limpia y estética; contiene un uso creativo del espacio neutro y su retícula. Se opta por crear composiciones amigable y atractiva por medio del diseño tipográfico.



Aspecto Didáctico

Los temas a tratar dentro del libro de enseñanza de lengua de señas fueron analizados y recolectados por la Asociación de Sordos de Guatemala, ya que este curso es de un nivel básico, aborda temas como el abecedario, los números, saludos, frases comunes, la familia, religión, comercio entre otros para iniciar el aprendizaje de la lengua de señas.

Aspecto Morfológico

La función principal de este proyecto es totalmente formativo, se utilizan imágenes figurativas representando cada una de ellas una seña de la lengua de señas de Guatemala. Se utilizaron fotografías fáciles de comprender ya que su único significado es representar de la forma más clara los movimientos de cada seña siendo el contenido principal del libro.

Aspecto Sintáctico

Todos los códigos visuales que se incluyen en la creación de las piezas diseñadas, tienen una función en específico. Algunas de estas son:

Elementos Fotográficos:

La representación de cada seña gana gran valor al ser una imagen, ya que se aprecia con mayor facilidad los movimientos.



Paleta de color

Los colores utilizados para el diseño del libro, crean lealtad con la Asociación ya que su principal interés es crear reconocimiento de la misma por ese motivo se utilizarán los colores institucionales, pantone 282, cyan 100% y negro.

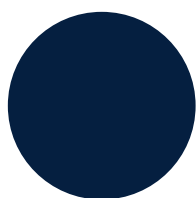

**PANTONE
282 U**

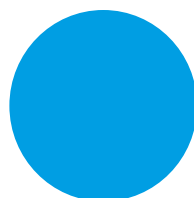

**CYAN
100%**

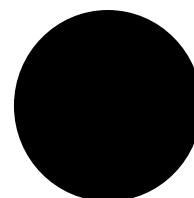

**BLACK
100%**

Tipografía

La tipografía a utilizar es del grupo de las san serif, su morfología contribuye con los aspectos de la alta legibilidad y lecturabilidad que se desea transmitir, aunque el libro posee poca cantidad textual. Su amplia familia asiste en la versatilidad de su manejo dentro del diseño editorial.

MONTERRAT

ABCDEFGHIJKLMNOPQRSTUVWXYZ1234567890!#\$%&@

abcdefghijklmnopqrstuvwxyz1234567890!#\$%&@

Thin

Thin Italic

ExtraLight

ExtraLight Italic

Light

Light Italic

Regular

Italic

Medium

Medium Italic

SemiBold

SemiBold Italic

Bold

Bold Italic

ExtraBold

ExtraBold Italic

Black

Black Italic

Thin

Thin Italic

ExtraLight

ExtraLight Italic

Light

Light Italic

Regular

Italic

Medium

Medium Italic

SemiBold

SemiBold Italic

Bold

Bold Italic

ExtraBold

ExtraBold Italic

Black

Black Italic



Aspecto Semántico

El uso secuencial y estilo repetitivo de las fotografías ayuda a dar un mensaje claro y directo, mismas que fueron editadas con un tratamiento fotográfico en blanco y negro centralizando el interés en el aprendizaje de cada movimiento que representa cada imagen. La unión de cada uno de los elementos que conforma la pieza gráfica refuerza y facilita el aprendizaje de cada alumno y facilita la enseñanza de la lengua de señas de Guatemala.

La decodificación del mensaje contribuye a la inclusión de las personas sordas. El aprendizaje de la lengua de señas derriba las barreras de comunicación que existen entre las personas oyentes y las personas sordas, de esta forma se les apoya para que puedan desenvolverse en un ambiente social, cultural, educativo con total libertad.

VI CAPÍTULO

PROCESO DE PRODUCCIÓN GRÁFICA

15. PREVISUALIZACIÓN

CONCEPTO CREATIVO

“¡Echémonos la mano! derribemos las barreras de la comunicación”.

El concepto creativo hace un llamado al apoyo de la inclusión de las personas sordas por medio del aprendizaje de la lengua de señas, de esta forma ya no existen limitantes para poderse comunicar con las personas sordas.

TENDENCIA O ESTILO DE DISEÑO

La diagramación desarrollada durante todo el proceso de diseño se distribuyó de forma modular; cada fotografía en blanco y negro representa el movimiento de la seña de una palabra, se editaron así, para mantener la concentración en cada una de ellas y evitar distractores, de esa forma comprenderla con mayor facilidad.

TEMA A ABORDAR DENTRO DE LA PIEZA

El libro contiene un curso de enseñanza de lengua de señas nivel básico para quienes desean empezar a aprender una forma diferente de comunicación y apoyar en la inclusión de las personas sordas.

SECCIONES PRINCIPALES DE LA PIEZA DE DISEÑO

LIBRO

- Portada
- Lomo
- Guardas
- Créditos
- Tabla de contenido
- Portadillas
- Páginas Internas
- Contraportada

16. NIVEL DE PRODUCCIÓN GRÁFICA 1

En el primer nivel de visualización se desarrolla una serie de bocetos iniciales de las partes principales de la pieza gráfica que se está realizando, en este caso por ser un proyecto editorial, se definieron propuestas para la portada, páginas de contenido o índice y páginas internas.

PORTADA

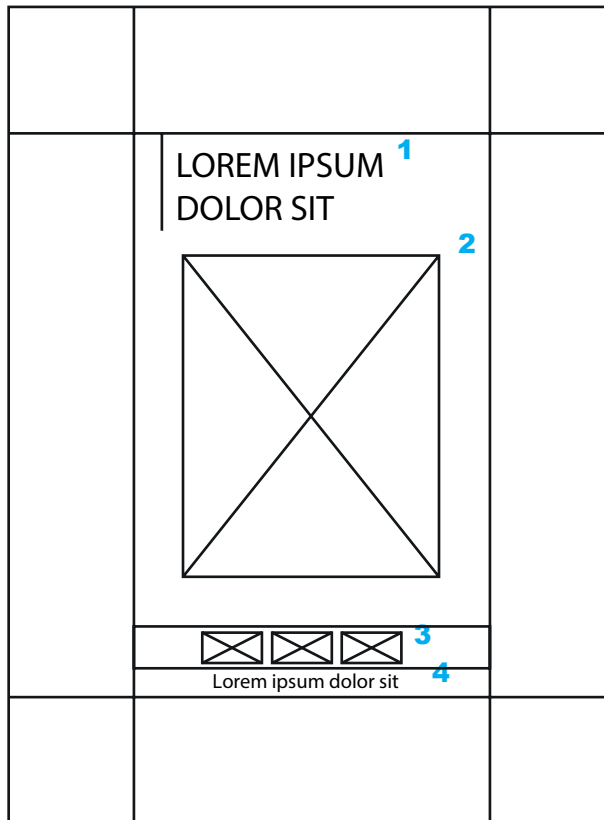

PORTADA A

Se manejó una retícula jerárquica, fondo color blanco con el titular a dos líneas, alineadas a la izquierda. Una imagen al centro sin intervenir con los demás elementos. En la parte inferior central se encuentran los tres logos que las instituciones que apoyan el proyecto, fecha y número de edición del libro.

PORTADA B

Fondo de la portada, una imagen es su totalidad, los elementos se encuentran en una alineación axial, el titular a dos líneas creando mayor enfoque en el texto de lengua de señas, en la parte inferior los logos de las instituciones que apoyan el proyecto, fecha y número de edición.

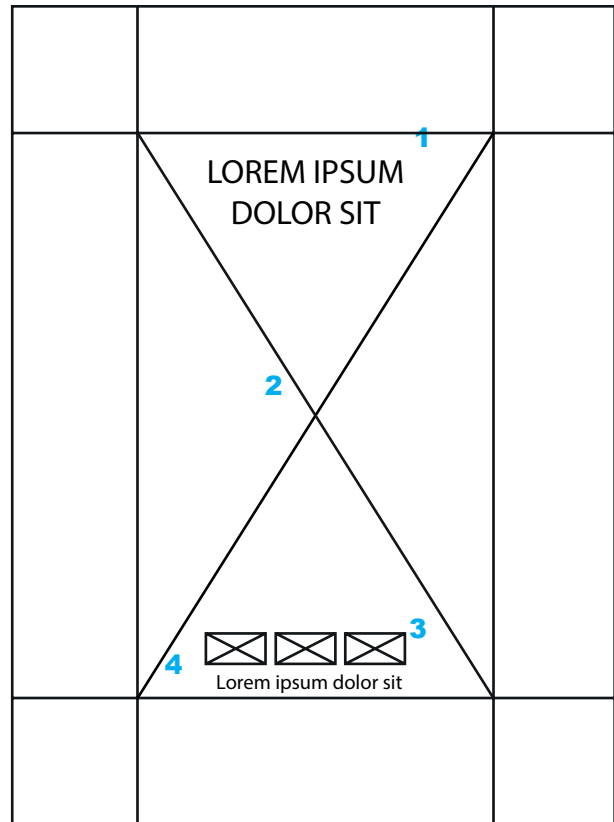

PORTADA C

En esta propuesta se realizó una serie de ilustraciones de manos representando la oración Lengua de señas de Guatemala. Al fondo de las mismas se encuentra el texto "Lengua de Señas" para tener una guía del mensaje y cumple con la idea principal del concepto creativo. En la parte inferior al centro se encuentran los logos correspondientes para el libro. Del lado izquierdo superior la fecha de publicación y número de edición.



TABLA DE CONTENIDO

| LIBRO DE ENSEÑANZA | 4 | | | LIBRO DE ENSEÑANZA |
|---------------------------------------|--------------------|----------|--|--|
| 1 TABLA DE CONTENIDO | 01 == | 2 | | |
| | 02 == | | | 09 == 10 == 11 == 12 == 13 == 14 == 15 == 16 == |
| | 03 == | | | |
| | 04 == | | | |
| | 05 == | | | |
| | 06 == | | | |
| | 07 == | | | |
| | 08 == | | | |
| | | | | |
| | 01 3 | | | 02 |

1. Titular
2. Contenido de página
3. Numeración de página
4. Título del libro

TABLA DE CONTENIDO A

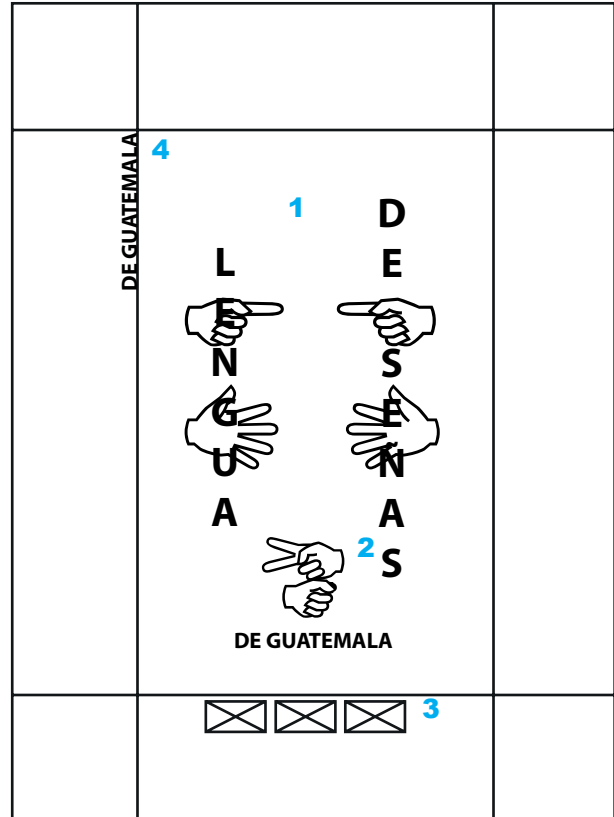
La propuesta de diseño para la tabla de contenido, se construye de una retícula de 4 columnas. Guiados por una barra que lleva le secuencia de la numeración, los tamaños se pensaron para su fácil reconocimiento y atractivo a la vista. El texto se encuentra aún costado del número que responde a lo que se encuentra en la página.

| | | | | | |
|--|---|--------------------|--|---|-----------|
| | TABLA DE ¹ | | | | |
| | CONTENIDO | | | | |
| | ² 01 02 03 | | | 01 02 03 | |
| | 04 05 06 | | | 04 05 06 | |
| | 07 08 09 | | | 07 08 09 | |
| | 01 ³ | LIBRO DE ENSEÑANZA | | LIBRO DE ENSEÑANZA ⁴ | 02 |

1. Titular
2. Contenido de página
3. Numeración de página
4. Título del libro

TABLA DE CONTENIDO B

El diseño de contenido corresponde a una retícula modular. Cada uno de los números de páginas y el tema que abordan llevan una secuencia y orden para su rápida consulta. La ubicación de cada elemento corresponden al concepto creativo que se está manejando.

PÁGINAS INTERNAS

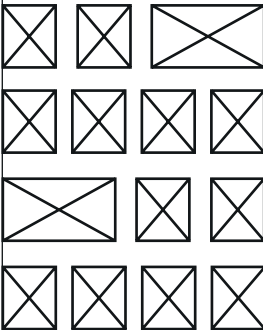
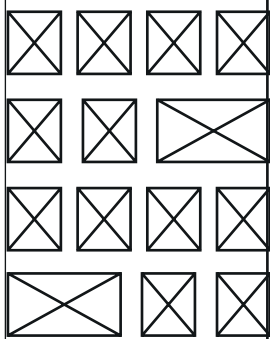
| | | | | | |
|-----------|-------------------|---|--|---|--------------------|
| | | | | | |
| | | 1 | | | 3 |
| | ABECEDARIO | | | | LIBRO DE ENSEÑANZA |
| | 2 |  | |  | |
| 01 | 4 | | | | 02 |

1. Titular
2. Contenido de página
3. Pestaña división de temas
4. Número de página

PÁGINAS INTERNAS A

El manejo de contenido en las páginas internas del libro, es de vital importancia que mantenga un orden. Son imágenes que representan el movimiento adecuado para cada seña. Por la cantidad tan grande de fotografías se decidió utilizar una retícula modular que se adecua a una mejor distribución de cada una de ellas. También se tiene pensado a futuro, colocar material de apoyo por medio de videos, mismos en los que la institución debe trabajar para reforzar los cursos. Al borde de las páginas, se colocará la numeración para su fácil ubicación, ésta tendría secuencia con la diagramación aprobada de la tabla de contenido.

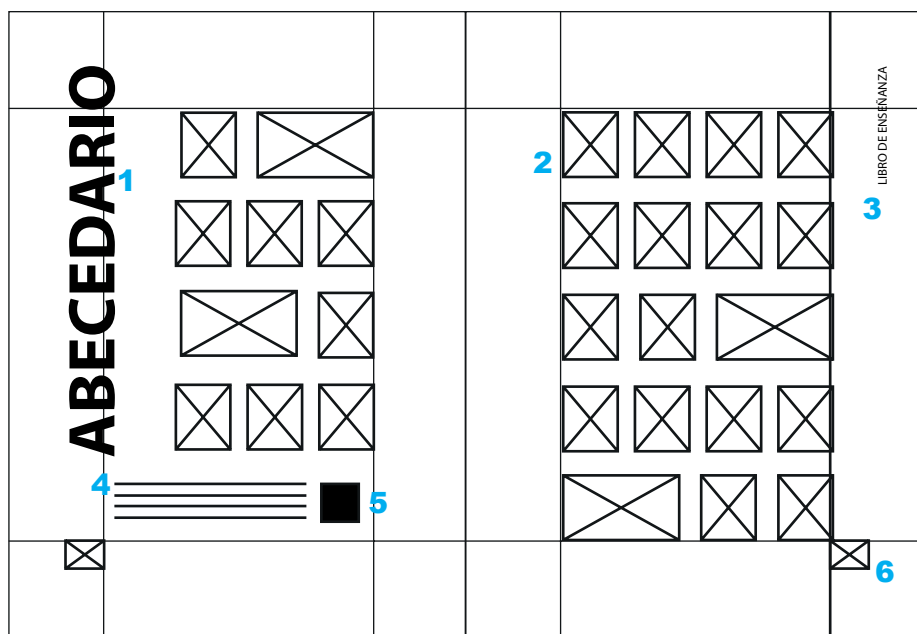

1. Titular
2. Contenido de página
3. Pestaña división de temas
4. Notas en clase
5. Uso de código QR
6. Logo de la institución

PÁGINAS INTERNAS B

Esta propuesta está diseñada con base en una retícula modular con unas pequeñas variaciones de la distribución de los elementos que la componen. El titular se encuentra a un costado en orientación vertical, cuenta con la distribución de fotografías, notas para uso de las personas que reciben el curso y numeración de página.

AUTOEVALUACIÓN

Se debe realizar una autoevaluación y verificar que los elementos que se utilizaron en el nivel de bocetaje respondan de forma adecuada al mensaje que se requiere transmitir al grupo objetivo.

Parte de los criterios que se tomaron en cuenta fueron:

1. Relación del diseño con el concepto creativo.
2. La composición de los elementos es adecuada para el tema que se está tratando.
3. Responde a las necesidades de la institución.
4. Tiene legibilidad y lecturabilidad.
5. Es estéticamente atractivo a la vista.

AUTOEVALUACIÓN PORTADA DEL LIBRO

| | OPCIÓN A | OPCIÓN B | OPCIÓN C |
|-----------|--------------------|--------------------|--------------------|
| 1. | 2 | 3 | 5 |
| 2. | 3 | 4 | 4 |
| 3. | 3 | 4 | 4 |
| 4. | 3 | 3 | 4 |
| 5. | 3 | 4 | 5 |
| | 14pts | 18pts | 22pts |

*Opción seleccionada
Portada C*

AUTOEVALUACIÓN ÍNDICE DE CONTENIDO DEL LIBRO

| | OPCIÓN A | OPCIÓN B | OPCIÓN C |
|-----------|--------------------|--------------------|--------------------|
| 1. | 4 | 4 | 4 |
| 2. | 3 | 4 | 4 |
| 3. | 3 | 4 | 4 |
| 4. | 4 | 4 | 3 |
| 5. | 3 | 5 | 4 |
| | 17pts | 21pts | 19pts |

*Opción seleccionada
Índice de contenido C*

AUTOEVALUACIÓN PÁGINAS INTERNAS DEL LIBRO

| | OPCIÓN A | OPCIÓN B | OPCIÓN C |
|-----------|--------------------|--------------------|--------------------|
| 1. | 4 | 4 | 4 |
| 2. | 4 | 4 | 4 |
| 3. | 4 | 4 | 3 |
| 4. | 4 | 3 | 4 |
| 5. | 4 | 3 | 4 |
| | 20pts | 18pts | 19pts |

*Opción seleccionada
Páginas internas A*

PORTADA SELECCIONADA

La portada seleccionada que responde efectivamente con el concepto creativo e idea principal de las necesidades de la institución es la Portada C. Como portada del libro se adecua a la perfección por el tema que se está tratando, el manejo de la ilustración conjunto con el titular de fondo muestran la esencia de los cursos de lengua de señas.

1. Titular
2. Ilustraciones de señas
3. Logotipos de las instituciones
4. Fecha y Número de edición

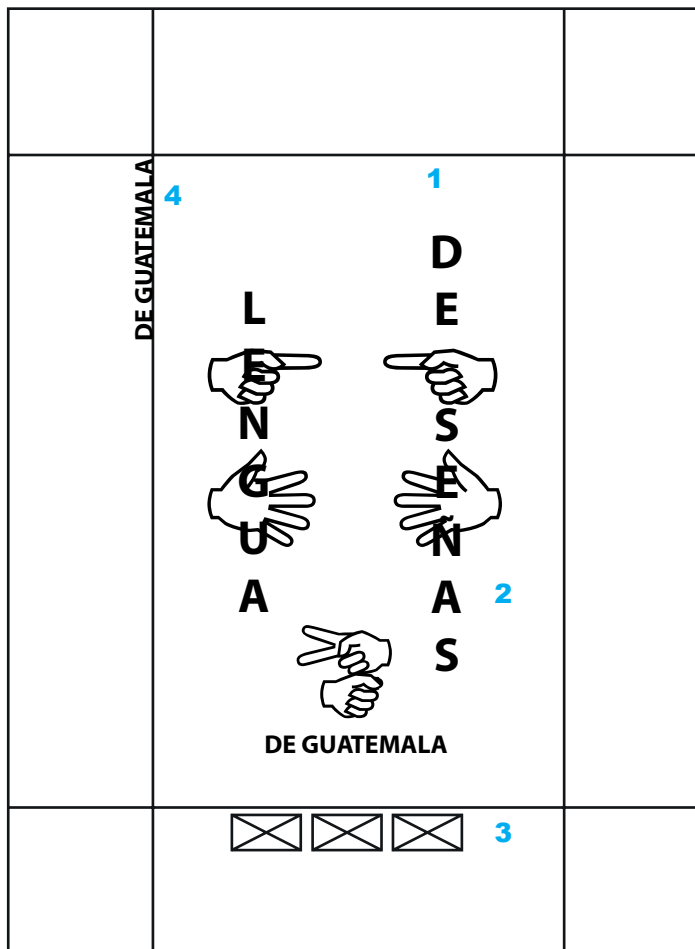

PÁGINAS INTERNAS SELECCIONADAS

El diseño de páginas internas seleccionada que responde efectivamente con el concepto creativo e idea principal de las necesidades de la institución son las Páginas Internas A. El uso de una retícula modular ayuda a la fácil distribución de los contenidos tomando en cuenta el titular y las fotografías que se utilizarán. La separación de cada tema se encuentra identificado con número y título. En los extremos de cada página se colocó pestañas con el nombre del tema que se esta desarrollando en esa página para facilitar su búsqueda y ubicación.

1. Titular
2. Contenido de página
3. Pestaña división de temas
4. Número de página

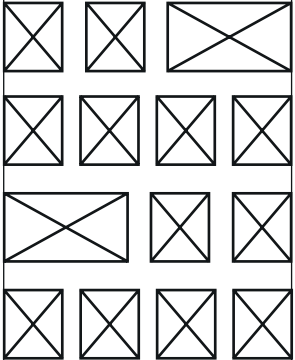
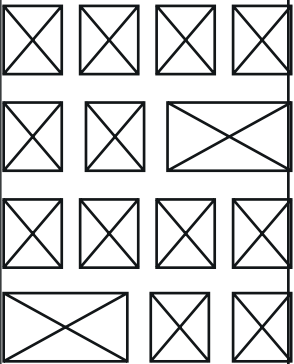
| | | | | | |
|-----------|---|----------|--|--|--------------------------------|
| | | | | | |
| | | 1 | | | |
| | ABECEDARIO | | | | |
| |  | 2 | |  | 3 LIBRO DE ENSEÑANZA |
| 01 | 4 | | | | 02 |

17. NIVEL DE PRODUCCIÓN GRÁFICA 2

En el segundo nivel de visualización se procede a digitalizar los bocetos hechos a mano, realizados en la primera etapa. Estas poseen una visión más completa del proyecto tomando en cuenta las necesidades de la institución y del usuario.

PORTADA

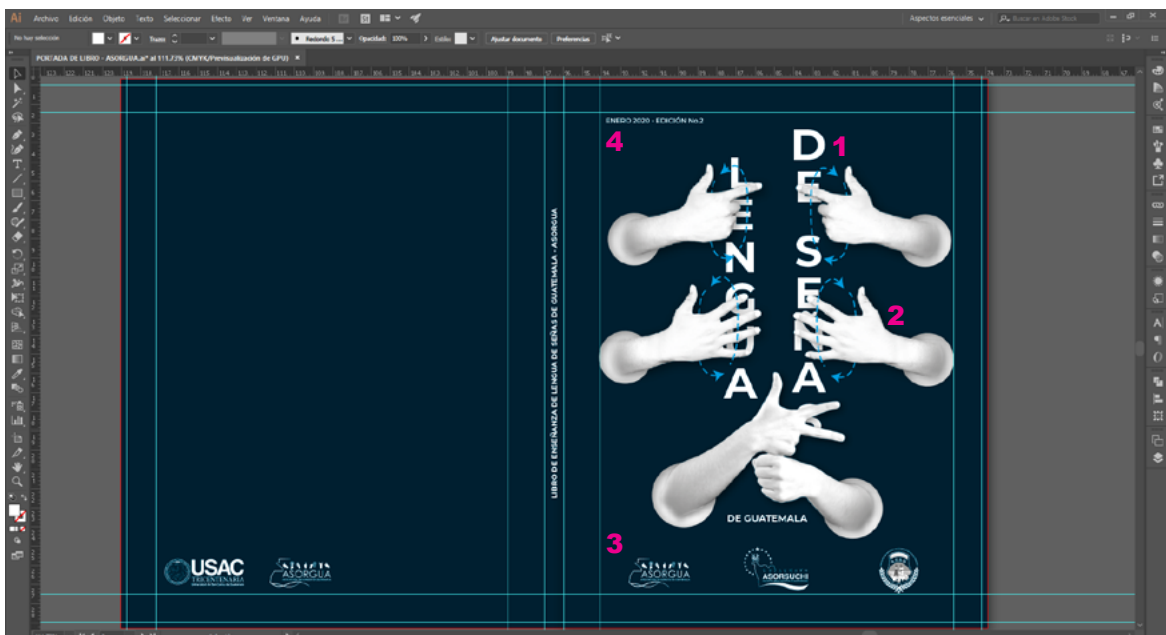

1. Titular del Libro
2. Fotografía
3. Logos de las entidades que son parte del proyecto.
4. Edición y fecha

La portada final se seleccionó al responder adecuadamente al concepto creativo.

El titular de la portada muestra de qué tratará el libro, la lectura vertical del mensaje detrás de las manos representa la

frustración que existe en una persona oyente al conocer a una persona sorda y no poderse comunicar con ella.

Las fotografías representan la seña de cada palabra del titular. Se utilizan en blanco y negro para centralizar el interés en ellas de esa forma minorizar distracciones en el mensaje creando mayor contraste con el color azul oscuro de fondo de la portada.

Los logotipos de las entidades que apoyan el proyecto se colocan en la parte inferior de la página cómo cierre y respaldo del libro de enseñanza de lengua de señas.

Se identifica el número de edición y fecha en que se realizará la reproducción y distribución de esa forma llevar un mayor control del uso del mismo.

El mensaje que transmite la unión de cada uno de los elementos gráficos previamente seleccionados en la portada, hacen referencia al apoyo necesario de la sociedad oyente hacia las personas sordas, sabiendo que en las manos de cada uno de ellos esta el poder de realizar el cambio y derribar las barreras de la comunicación, aprendiendo la lengua de señas.

INDICE DE CONTENIDOS

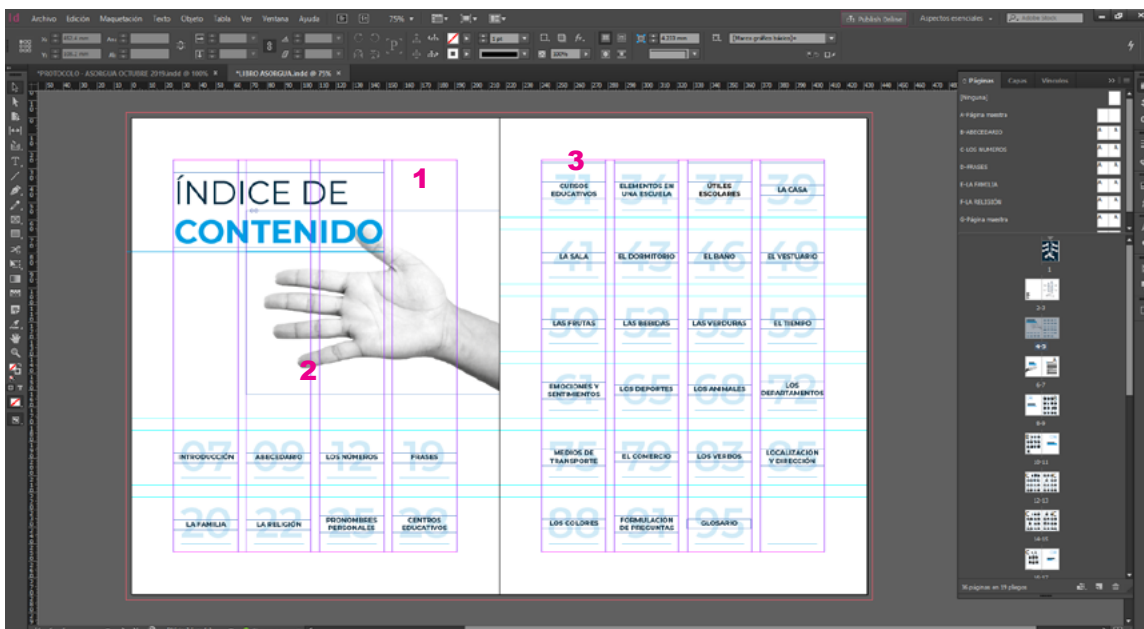

1. Titular
2. Fotografía
3. Contenido del libro

El índice de contenido final se seleccionó por la adecuada distribución del contenido y su efectivo reconocimiento del concepto creativo.

En el titular de la página, se trabajó con un juego de familias de la misma tipografía, para crear un contraste armonioso y atractivo a la vista del usuario.

La fotografía representa la seña del titular, se utiliza de igual forma en blanco y negro para centralizar el interés en ellas, de esa forma aprender la seña con cada titular del libro.

La distribución del contenido de los temas que se impartirán en el curso, se diagramó con una reticula modular para su mejor localización. De esa forma facilitar la ubicación de cada tema ya que en el borde se cuenta con el número de página donde se encuentra.

PÁGINAS INTERNAS



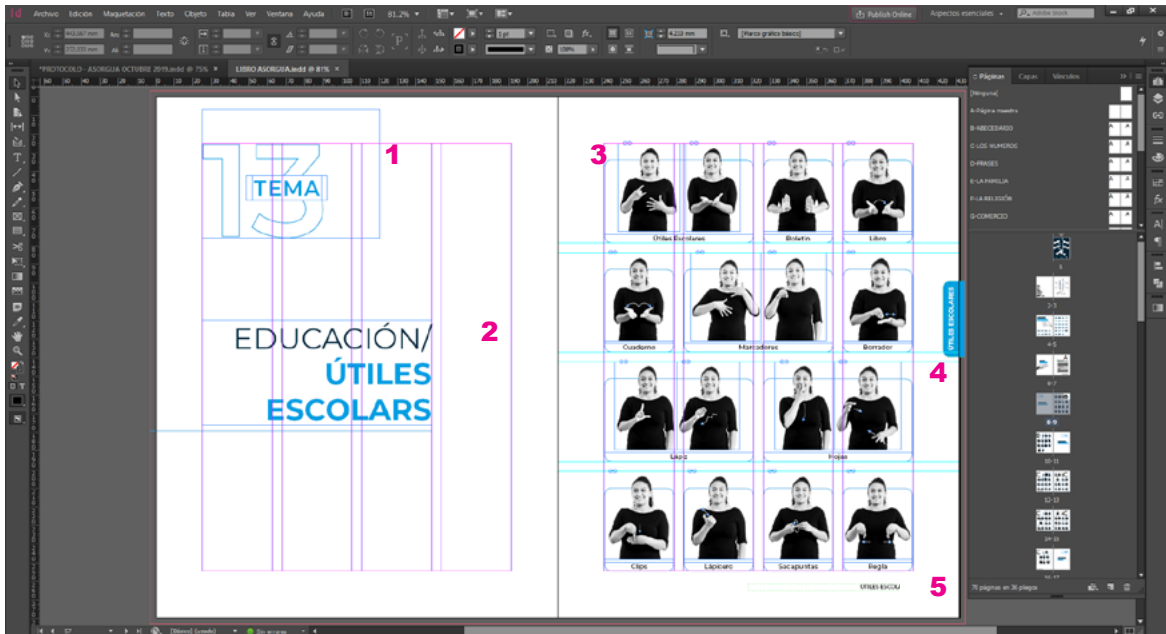

- 1. Número de tema**
- 2. Título del tema**
- 3. Diagramación del contenido del libro**
- 4. Pestañas de fácil ubicación**
- 5. Número de página e identificación de la sección.**

El libro consta de treinta temas que conforman el primer nivel de enseñanza de lengua de señas. Cada tema lleva indicado el número que le corresponde para su fácil ubicación. Los titulares se clasifican por temas y subtemas para facilitar su orden y mejorar su enseñanza.

El contenido de cada uno de estos temas, previamente seleccionados, fueron desarrollados mediante fotografías, mismas que poseen un tratamiento y edición en blanco y negro para mejorar el contraste y comprensión de cada seña

representada. La diagramación del contenido se basa en una retícula modular para su mejor distribución.

Cada página posee una pestaña para ubicar y facilitar su búsqueda con el nombre de cada subtema, se utilizan dos colores intercalados para diferenciar una de cada una. Al igual que la numeración de cada página, las páginas con numeración par contienen escrito el nombre del libro y las páginas con numeración impar contienen el nombre del subtema.

VALIDACIÓN DE LAS PIEZAS GRÁFICAS POR PROFESIONALES DEL DISEÑO GRÁFICO

Se realizó una encuesta tomando en cuenta los puntos principales funcionales en el diseño editorial. La validación con los profesionales se realizó el 8 de octubre, se citaron a 4 profesionales en diferentes especialidades del diseño.

- | | |
|---|--|
| <ul style="list-style-type: none">• Valentina Pimentel Mercadeo/Publicidad 26 Años | <ul style="list-style-type: none">• Mariana Marroquín Branding/Digital/Producto 32 Años |
| <ul style="list-style-type: none">• Diego Valle Diseño para el Aprendizaje 33 Años | <ul style="list-style-type: none">• Emanuel Ortiz Interfaz Digital 30 Años |



La reunión con los profesionales inició con la presentación del proyecto que se está realizando en un tiempo determinado para que cada uno de ellos comprendiera el tema. Se habló del problema que se está tratando, los objetivos principales, también del concepto creativo de comunicación y la toma de decisiones de diseño de las piezas que se están trabajando.

Al finalizar la presentación, se distribuyó entre los profesionales una encuesta para que calificaran todos los aspectos relevantes del diseño. Al finalizar cada uno de ellos dió su punto de vista y aportó un extra para mejorar el proyecto. (Anexo 23)

Con los datos obtenidos de la técnica de validación, se tomaron en cuenta cada uno de ellos y se aplicaron en la pieza gráfica.



RESULTADOS DE LA VALIDACIÓN

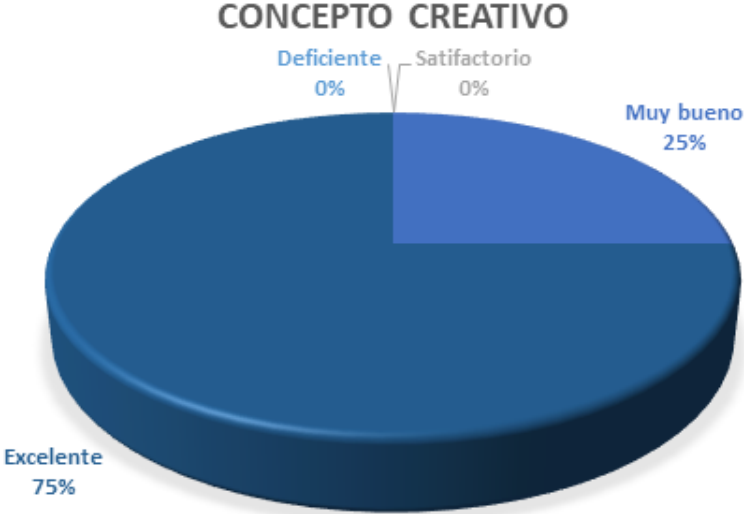

El 75% de los profesionales encuestados califica la comprensión del Concepto Creativo en la Pieza Gráfica como **Excelente**.



El 75% de los profesionales encuestados califica el recorrido visual como **Excelente**.

CROMATOLOGÍA



El 50% de los profesionales encuestados califica el color adecuado para el material gráfico y representa a la institución como **Excelente**.

FUENTE TIPOGRÁFICA



El 75% de los profesionales encuestados califica la tipografía como **Excelente** por su legibilidad y lecturabilidad.

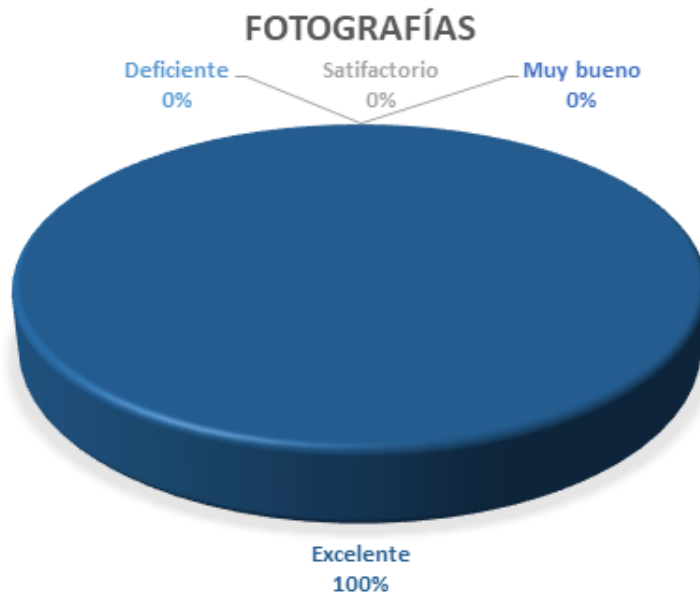

El 100% de los profesionales encuestados califica la edición y tratamiento de cada una de las fotografías como **Excelente**.

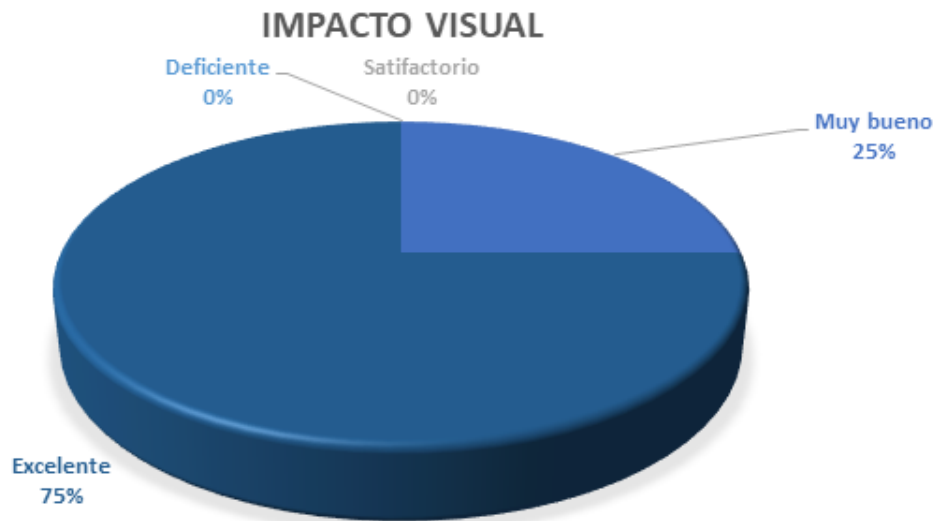

El 75% de los profesionales encuestados califica la memorabilidad del proyecto como **Excelente**.

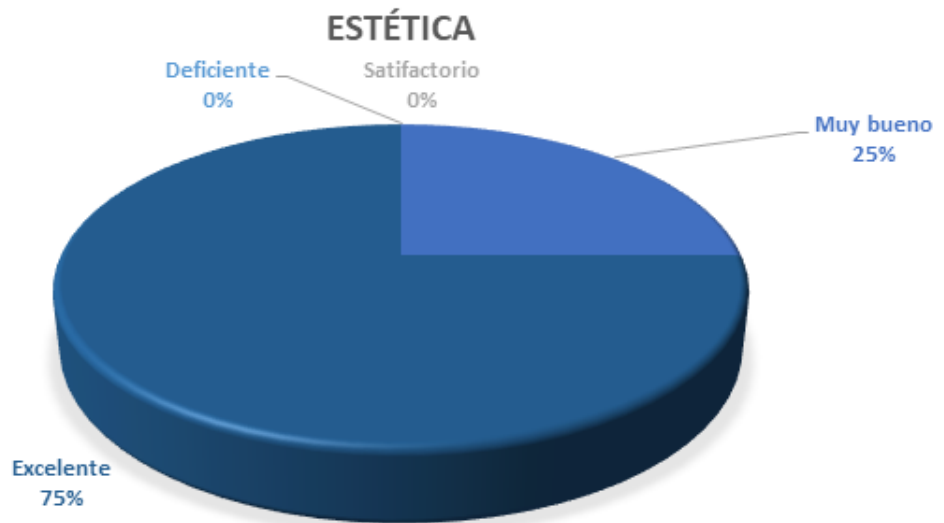

El 75% de los profesionales encuestados califica el diseño editorial en general del libro como **Excelente**.

OBSERVACIONES Y/O COMENTARIOS

Excelente diagramación e impacto visual, limpio y directo. ¡Felicitaciones!

*Valentina Pimentel
Mercadeo/Publicidad*

¡Me encanta, Enhorabuena! quiero aprender lengua de señas.

*Mariana Marroquin
Branding/Digital/Producto*

Muy buen proyecto en cuanto a tema y a ejecución. ¡Felicitaciones!

*Diego Valle
Diseño para el aprendizaje*

Buena solución gráfica, única observación incluir la sección consultada como pie de página.

*Emanuel Ortiz
Diseño Interfaz Digital*

DESCRIPCIÓN Y FUNDAMENTACIÓN DE LA DECISIÓN FINAL



Se tomó la decisión de agregar el nombre de la sección que se está consultando, se colocó como pie de página de esta forma facilitar su ubicación. Según observación de uno de los profesionales.

En el índice de contenido y portada del libro no se realizó ningún cambio, ya que la diagramación, uso de tipografía y fotografía fueron aprobados por los profesionales de diseño.

ÍNDICE DE CONTENIDO



| | | | |
|--------------|-------------|-------------|-----------------------|
| 06 | 08 | 11 | 17 |
| INTRODUCCIÓN | ABECEDARIO | LOS NÚMEROS | FRASES |
| 20 | 27 | 34 | 36 |
| LA FAMILIA | LA RELIGIÓN | EL COMERCIO | PRONOMBRES PERSONALES |

| | | | |
|--------------------------|----------------------|--------------------------------|-----------------------|
| 39 | 41 | 48 | 50 |
| INTERROGACIÓN | VERBOS | EN DONDE SE RECIBEN LOS CURSOS | CURSOS QUE SE RECIBEN |
| 54 | 56 | 61 | 63 |
| LO QUE HAY EN LA ESCUELA | ÚTILES ESCOLARES | LOS COLORES | LA ROPA |
| 66 | 70 | 73 | 77 |
| EMOCIONES Y SENTIMIENTOS | LOS DEPORTES | LAS FRUTAS | BEBIDAS |
| 79 | 82 | 85 | 87 |
| VERDURAS | LA CASA | LA SALA | EL DORMITORIO |
| 89 | 92 | 94 | 97 |
| EL BAÑO | MEDIOS DE TRANSPORTE | LOCALIZACIÓN Y DIRECCIÓN | LOS ANIMALES |
| 102 | 105 | 112 | |
| DEPARTAMENTOS | EL TIEMPO | INTERROGANTES | |



18. NIVEL DE PRODUCCIÓN GRÁFICA 3

En el tercer nivel de visualización se procede a desarrollar el proyecto en su totalidad, con los cambios sugeridos por los profesionales. Este nivel de producción es validado por la institución y el grupo objetivo a quien irá dirigido.

PORTADA



1. Titular del Libro
2. Fotografía
3. Logos de las entidades que son parte del proyecto.
4. Edición y fecha

La portada final seleccionada bajo los criterios estéticos y funcionales basada en la respuesta del grupo objetivo y el común acuerdo con la institución, que responde de forma positiva al concepto creativo que se maneja para dicho proyecto.

ÍNDICE DE CONTENIDOS

ÍNDICE DE ¹ CONTENIDO

2



| | | | |
|--------------|-------------|-----------------------|--------------------|
| 07 | 09 | 12 | 19 |
| INTRODUCCIÓN | ABECEDARIO | LOS NÚMEROS | FRASES |
| 20 | 22 | 25 | 28 |
| LA FAMILIA | LA RELIGIÓN | PRONOMBRES PERSONALES | CENTROS EDUCATIVOS |

| | | | |
|--------------------------|--------------------------|------------------|--------------------------|
| 31 | 34 | 37 | 39 ³ |
| CURSOS EDUCATIVOS | ELEMENTOS EN UNA ESCUELA | ÚTILES ESCOLARES | LA CASA |
| 41 | 43 | 46 | 48 |
| LA SALA | EL DORMITORIO | EL BAÑO | EL VESTUARIO |
| 50 | 52 | 55 | 59 |
| LAS FRUTAS | LAS BEBIDAS | LAS VERDURAS | EL TIEMPO |
| 61 | 65 | 68 | 72 |
| EMOCIONES Y SENTIMIENTOS | LOS DEPORTES | LOS ANIMALES | LOS DEPARTAMENTOS |
| 75 | 79 | 83 | 85 |
| MEDIOS DE TRANSPORTE | EL COMERCIO | LOS VERBOS | LOCALIZACIÓN Y DIRECCIÓN |
| 88 | 91 | 95 | |
| LOS COLORES | FORMULACIÓN DE PREGUNTAS | GLOSARIO | |

PÁGINAS INTERNAS

LOS NÚMEROS



12 | LENGUA DE SEÑAS DE GUATEMALA - ASORCUA

3



5 | INICIACIÓN | 13

LOS NÚMEROS

4

01 ¹ TEMA

INICIACIÓN/ ² ABECEDARIO

3

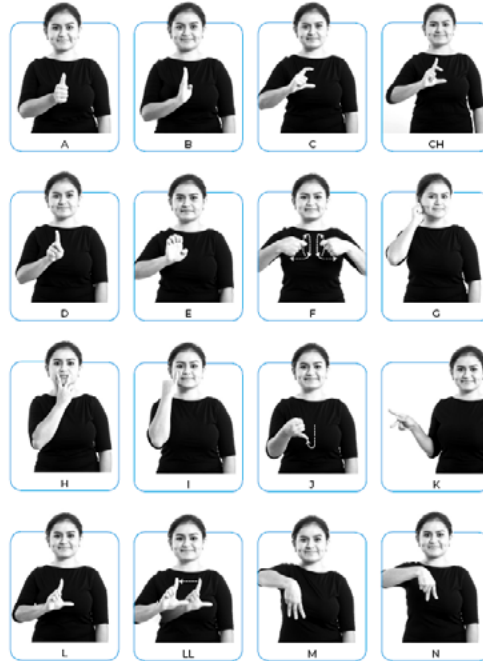

4

5 INICIACIÓN | 9

1. Número de tema
2. Título del tema
3. Diagramación del contenido del libro
4. Pestañas de fácil ubicación
5. Número de página e identificación de la sección.

Las hojas internas finales fueron seleccionadas por la adecuada distribución del contenido que ayudan el reconocimiento de cada seña representada. Facilitando de tal forma la enseñanza de la lengua de señas.

Pestañas e indicadores por página de la sección en que se está actualmente, mismos que ayudan a su fácil ubicación y búsqueda.

VALIDACIÓN DE LAS PIEZAS GRÁFICAS POR LA INSTITUCIÓN (CLIENTE)

Se realizó una encuesta verificando que todas las decisiones de diseño tomadas respondan a las necesidades principales que la institución necesita para mejorar la enseñanza de la lengua de señas, tomando en cuenta el presupuesto con el que cuenta para la distribución del mismo. Se realizó la validación de la funcionalidad del libro con 5 instructores de la lengua de señas.

Se evaluó la distribución de los elementos gráficos en la pieza, el tamaño de los titulares, la facilidad de ubicación de cada tema mediante a la numeración y las pestañas rotuladas en cada página.

El día 19 de octubre se visitaron las instalaciones de la institución y se abordó a los instructores de lengua de señas quienes respondieron la encuesta para validar la funcionalidad y facilidad de enseñanza de la lengua de señas con el nuevo material gráfico. (Anexos 24, 25)

RESULTADOS DE LA VALIDACIÓN

¿LA DIAGRAMACIÓN DEL LIBRO LE ES FUNCIONAL PARA IMPARTIR EL CURSO?

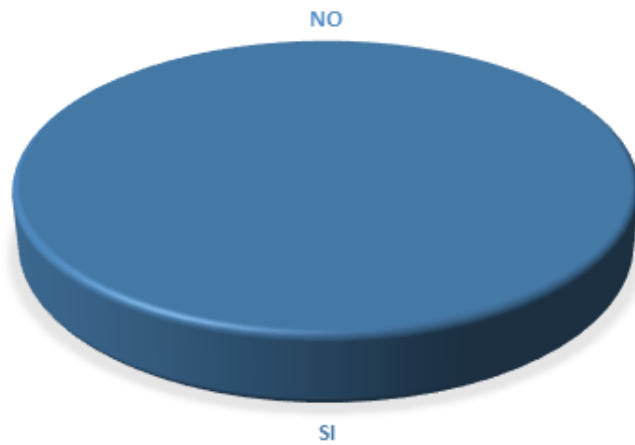

El 100% de los instructores encuestados califican la diagramación como **FUNCIONAL PAR EL CURSO**.

¿EL TAMAÑO DE LOS TITULOS LES PARECE COMPRENSIBLE?



El 100% de los instructores encuestados califican los tamaños de los títulos **COMPRENSIBLES**.

¿LA NUMERACIÓN DE PÁGINAS FACILITA LA LOCALIZACIÓN DE LAS MISMAS?



El 100% de los instructores encuestados califican la numeración de las páginas como **FUNCIONALES Y ÚTILES.**

¿LAS PESTAÑAS POR TEMA FACILITAN SU BUSQUEDA Y UBICACIÓN?



El 100% de los instructores encuestados califican las pestañas de cada página **ÚTILES Y FACILITAN SU UBICACIÓN Y BÚSQUEDA.**

¿EL DISEÑO DEL LIBRO DE LENGUA DE SEÑAS, CUMPLE CON LOS OBJETIVOS PRINCIPALES DEL CURSO?

Sí, es muy funcional

Las fotografías y las señas ayudan al aprendizaje.

Si, todo el libro está muy bien.

Es una herramienta muy importante para promover la inclusión de las personas sordas. mediante la educación de la lengua de señas.

Facilita la enseñanza de lengua de señas.

Se puede observar que el desarrollo del proyecto cumple con los principales objetivos del curso, el ayudar y facilitar la enseñanza de lengua de señas.

¿ALGÚN COMENTARIO POSITIVO DEL LIBRO Ó QUÉ LE AGREGARÍA AL LIBRO PARA COMPLETAR SU PROCESO DE ENSEÑANZA?

Este libro es más funcional, para bien.
¡Muy Bonito!

El libro todo bien, es muy bonito. Revisar algunas señas.

Estamos muy satisfechos del proyecto del libro.

Estamos muy agradecidos con el proyecto. Podría incluirse la historia de la Lengua de señas.

¡Todo bien!

Se puede apreciar que los instructores que imparten el curso están satisfechos por el progreso del libro.

VALIDACIÓN DE LAS PIEZAS GRÁFICAS POR EL GRUPO OBJETIVO (USUARIO)

Se realizó una encuesta tomando en cuenta las necesidades principales del usuario, mejorar y facilitar el aprendizaje de la lengua de señas. Se realizó la validación con 14 alumnos que actualmente están cursando el primer nivel del aprendizaje de lengua de señas a quienes va dirigido este proyecto.

Se evaluó la comprensión del mensaje, la facilidad de lectura y la presentación de la portada del libro. También se evaluó la diagramación del contenido del libro, la lecturabilidad de la tipografía, el reconocimiento rápido y la facilidad de búsqueda de las páginas, así como también, el uso y reconocimiento de cada seña representada en cada una de las fotografías evaluando la comprensión e identificación.

El día 19 de octubre se visitaron las instalaciones de la institución para que los usuarios respondieran la encuesta y de esa forma validar la funcionalidad y comprensión de la pieza gráfica.
(Anexos 26, 27)

RESULTADOS DE LA VALIDACIÓN

¿ENCUENTRA ATRACTIVA LA PORTADA DEL LIBRO?



El 85.7% de los alumnos encuestados califican la portada como **ATRACTIVA**.

CALIFIQUE LA COMPRENSIÓN DEL MENSAJE DE LA PORTADA

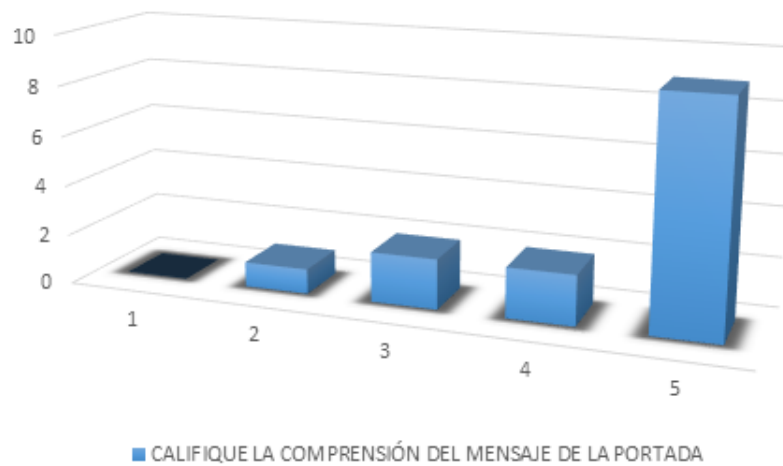

El 64.3% de los alumnos encuestados comprenden el mensaje de la portada.

CALIFIQUE LA FACTIBILIDAD DE LECTURA

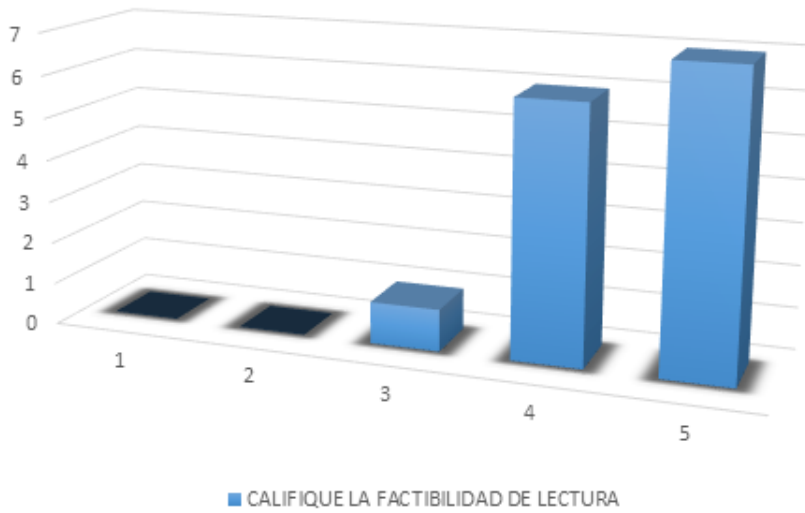

El 50% de los alumnos encuestados califican como factible la lectura de la portada.

¿ENCUENTRA ATRACTIVA LA DIAGRAMACIÓN DE TODO EL LIBRO?



El 100% de los alumnos encuestados encuentran atractiva la diagramación del libro en general.

¿LA NUMERACIÓN DE LAS PÁGINAS FACILITA LA LOCALIZACIÓN DE LAS MISMAS?



El 100% de los alumnos encuestados opinan que la numeración de cada página les facilita su ubicación.

¿EL TAMAÑO DE LOS TÍTULOS LES PARECE ADECUADO?



El 100% de los alumnos encuestados califican el tamaño de los títulos adecuados.

¿LAS PESTAÑAS POR TEMA LES FACILITA SU UBICACIÓN Y BUSQUEDA?



El 100% de los alumnos encuestados opinan que las pestañas de cada página facilitan su ubicación y búsqueda de los temas.

¿LAS FOTOGRAFÍAS SON ENTENDIBLES?



El 100% de los alumnos encuestados comprenden las fotografías.

¿LA FOTOGRAFÍA CONCUERDA CON EL CONTEXTO DE CADA SEÑA?

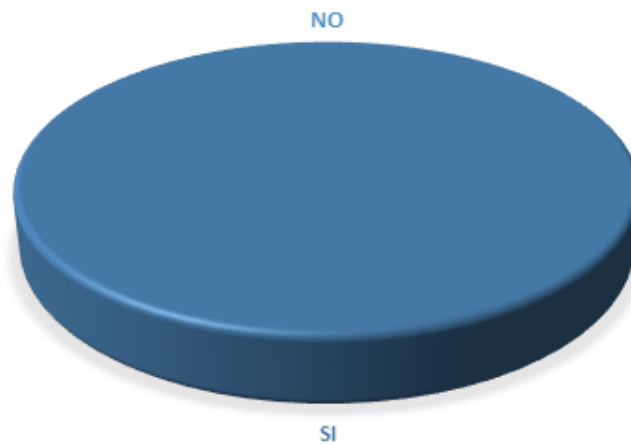

El 100% de los alumnos encuestados opinan que la numeración de cada página les facilita su ubicación.

¿ES FÁCIL COMPRENDER EL MOVIMIENTO DE CADA SEÑA?



El 100% de los alumnos encuestados comprenden el movimiento que representa cada fotografía.

¿SE COMPRENDEN LAS FLECHAS QUE INDICAN EL MOVIMIENTO DE CADA SEÑA?

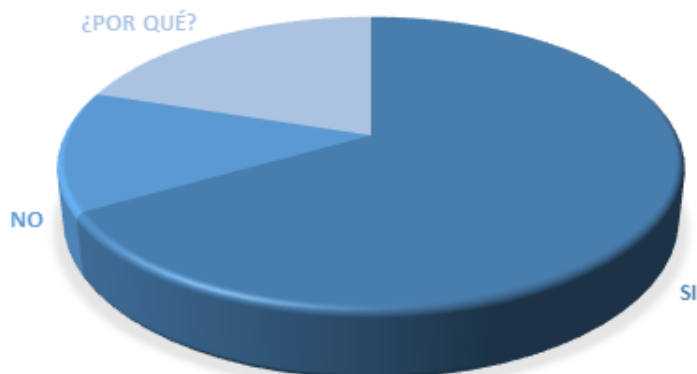

El 83.3% de los alumnos encuestados comprenden las flechas que corresponden al movimiento de cada seña.

El 16.7% opina agrandar más las flechas.

¿ALGÚN COMENTARIO POSITIVO DEL LIBRO Ó QUÉ LE AGREGARÍA AL LIBRO PARA COMPLETAR SU APRENDIZAJE?

¡Hermoso!

Estamos bien

Más flechas

Gracias por interesarte en esta forma de comunicación, es muy importante que todas las personas puedan tener acceso a aprender algo tan básico como comunicarse.

Refleja el concepto y está muy fácil de entender.

Buena la distribución de las imágenes, el diseño del libro está bonito.

Muy sobrio y elegante. El diseño de la portada complica un poco el mensaje de la seña pero está bonita la idea. Le agregaría códigos QR o links para ver videos en Youtube que complementen los temas de haber disponibles en el canal de LENSEGUA.

El diseño de la portada se ve más actualizado. La distribución del contenido se puede comprender mejor. Considero que las flechas estarían mejor más grandes.

La portada se ve mejor, más actualizada. Con la numeración de las páginas es más fácil encontrar el tema. Me gusta y es más fácil cuando se ven las fotografías.

¡Me encanta! sólo pondría en las portadillas de cada capítulo la foto de la seña del título, pero de ahí todo está muy bonito y entendible.

Podría agregar a las flechas numeración para identificar dónde comienza y dónde termina o poner dos imágenes juntas cuando la palabra tenga más de un movimiento, una haciendo el primer gesto y a la par la siguiente. Muy buen trabajo. ¡Adelante!

Las manos describen la comunicación directa en la portada. Las fotografías son bastante claras. ¡Felicitaciones! porque está bastante claras las señas son fáciles de comprender.

DESCRIPCIÓN Y FUNDAMENTACIÓN DE LA DECISIÓN FINAL



Según observación del grupo objetivo, se decidió agrandar y hacer más grueso el trazo de cada flecha que indica el movimiento de cada seña para facilitar su comprensión.

En el índice de contenido y portada del libro no se realizó ningún cambio, ya que la diagramación, uso de tipografía y fotografía fueron aprobados por el grupo objetivo.

ÍNDICE DE CONTENIDO



| | | | |
|--------------|-------------|-------------|-----------------------|
| 06 | 08 | 11 | 17 |
| INTRODUCCIÓN | ABECEDARIO | LOS NÚMEROS | FRASES |
| 20 | 27 | 34 | 36 |
| LA FAMILIA | LA RELIGIÓN | EL COMERCIO | PRONOMBRES PERSONALES |

| | | | |
|--------------------------|----------------------|--------------------------------|-----------------------|
| 39 | 41 | 48 | 50 |
| INTERROGACIÓN | VERBOS | EN DONDE SE RECIBEN LOS CURSOS | CURSOS QUE SE RECIBEN |
| 54 | 56 | 61 | 63 |
| LO QUE HAY EN LA ESCUELA | ÚTILES ESCOLARES | LOS COLORES | LA ROPA |
| 66 | 70 | 73 | 77 |
| EMOCIONES Y SENTIMIENTOS | LOS DEPORTES | LAS FRUTAS | BEBIDAS |
| 79 | 82 | 85 | 87 |
| VERDURAS | LA CASA | LA SALA | EL DORMITORIO |
| 89 | 92 | 94 | 97 |
| EL BAÑO | MEDIOS DE TRANSPORTE | LOCALIZACIÓN Y DIRECCIÓN | LOS ANIMALES |
| 102 | 105 | 112 | |
| DEPARTAMENTOS | EL TIEMPO | INTERROGANTES | |



PROPUESTA GRÁFICA FINAL FUNDAMENTADA

PORTADA FINAL



1. Titular del Libro
2. Fotografía
3. Logos de las entidades que son parte del proyecto.
4. Edición y fecha

Para un mayor impacto visual se utiliza en un 80% de la portada imagen combinada con tipografía, ambos elementos gráficos se traslapan para crear sentido con el concepto creativo “*rompamos con las barreras de la comunicación*”. Como color principal para la portada y contraporta en representación a los colores institucionales de ASORGUA se decidió utilizar azul para crear mayor confianza y fidelidad con la institución.



EDITORIAL



ÍNDICE DE CONTENIDO FINAL



HOJAS INTERNAS FINAL



HOJAS INTERNAS FINAL

138



1. Número de tema
2. Título del tema
3. Diagramación del contenido del libro
4. Pestañas de fácil ubicación
5. Número de página e identificación de la sección.

El diseño de las páginas internas se identifican con pestañas, indicadores de sección y el número de página para su fácil ubicación. La distribución del contenido favorece al instructor para contribuir con la metodología que utiliza para enseñar, de igual forma también apoya el proceso de aprendizaje de los alumnos ya que el uso de fotografías crea mayor fidelidad en los movimientos de cada seña.

19. VISTA PRELIMINAR DE LA PIEZA GRÁFICA

A continuación se presentan imágenes representando las muestras preliminares del proyecto finalizado para poder tener una idea general de como quedará la pieza gráfica.

Este libro fue diseñado para reproducirse de forma impresa, se recomienda utilizar las 2 tintas aplicadas para obtener la pieza final igual a la muestra.

PORTADA Y CONTRAPORTADA DEL LIBRO DE ENSEÑANZA DE LENGUA DE SEÑAS



AUTORES:
 Julio Roberto Bámaca
 Efigio Méndez
 Arq. Venicio Aguilar
 Carlos Matías

COLABORADORES:
 Mauricio Méndez
 Miembros de «ASORGUA»

MODELOS:
 Misheei
 Sergio Pablo Aragón
 Mariana
 Mario Quiché

DISEÑO EDITORIAL:
 Jennifer Carranza

Proyecto del Ejercicio Profesional Supervisado -EPS- de la Universidad de San Carlos de Guatemala.

Libro donado por la Escuela de Diseño Gráfico de la Facultad de Arquitectura a la Asociación de Sordos de Guatemala «ASORGUA».

Prohibida la reproducción y/o distribución de este libro sin el consentimiento de las autoridades a las que pertenece o la de sus autores.

Segunda edición, Guatemala 2.020.



ÍNDICE DE CONTENIDO



| | | | |
|--------------|-------------|-----------------------|--------------------|
| 07 | 09 | 12 | 19 |
| INTRODUCCIÓN | ABECEDARIO | LOS NÚMEROS | FRASES |
| 20 | 22 | 25 | 28 |
| LA FAMILIA | LA RELIGIÓN | PRONOMBRES PERSONALES | CENTROS EDUCATIVOS |

| | | | |
|--------------------------|--------------------------|------------------|--------------------------|
| 31 | 34 | 37 | 39 |
| CURSOS EDUCATIVOS | ELEMENTOS EN UNA ESCUELA | ÚTILES ESCOLARES | LA CASA |
| 41 | 43 | 46 | 48 |
| LA SALA | EL DORMITORIO | EL BAÑO | EL VESTUARIO |
| 50 | 52 | 55 | 59 |
| LAS FRUTAS | LAS BEBIDAS | LAS VERDURAS | EL TIEMPO |
| 61 | 65 | 68 | 72 |
| EMOCIONES Y SENTIMIENTOS | LOS DEPORTES | LOS ANIMALES | LOS DEPARTAMENTOS |
| 75 | 79 | 83 | 85 |
| MEDIOS DE TRANSPORTE | EL COMERCIO | LOS VERBOS | LOCALIZACIÓN Y DIRECCIÓN |
| 88 | 91 | 95 | |
| LOS COLORES | FORMULACIÓN DE PREGUNTAS | GLOSARIO | |

INTRO- DUCCIÓN



Hasta ahora no se ha contado con un manual con el que se pudiera aprender la lengua de señas de Guatemala. El presente es una recopilación de los conceptos expresados por medio de las manos y el gesto, es decir, del vehículo de expresión que utilizan los sordos para comunicarse.

El Comité Pro Ciegos y Sordos de Guatemala, institución pionera en la educación y rehabilitación de las personas con discapacidad auditiva, trabaja desde hace muchos años utilizando la filosofía oralista. Sin embargo en los últimos tiempos, con la creación de nuevos centros de atención en los que se utiliza la Comunicación Total, la lengua de señas cobró particular importancia en la formación de nuevos profesionales. Por ello, la institución ha brindado el apoyo necesario para poner en marcha adicionalmente, cursos de lengua de señas y la elaboración de material de apoyo como este manual.

Si bien es cierto, este documento no contiene todas las señas que existen en las diversas regiones de nuestro país, sí cuenta con un vocabulario básico para iniciarse en el conocimiento del rico catálogo gestual existente.

Si usted está aprendiendo la lengua de señas de los Sordos, este material le será de gran ayuda, pero debo tomar en cuenta que es necesario estar en contacto con personas con discapacidad auditiva, para llevar la práctica sus nuevos conocimientos. Esto le permitirá además conocer diferentes temas relacionados con la cultura de esta población.

Comité Pro Ciegos y Sordos de Guatemala

01 TEMA

INICIACIÓN/ ABECEDARIO

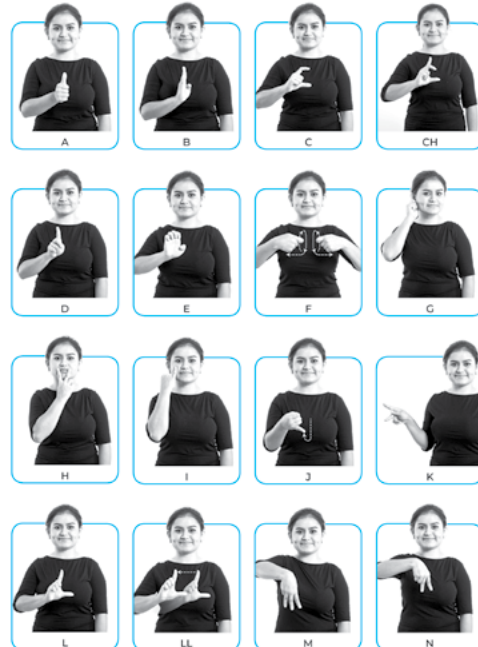

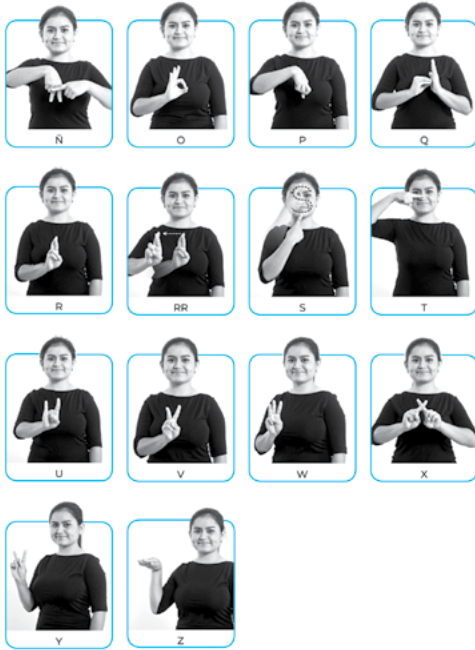

10 | LENGUA DE SEÑAS DE GUATEMALA - ASORQUA

02 TEMA

INICIACIÓN/ LOS NÚMEROS

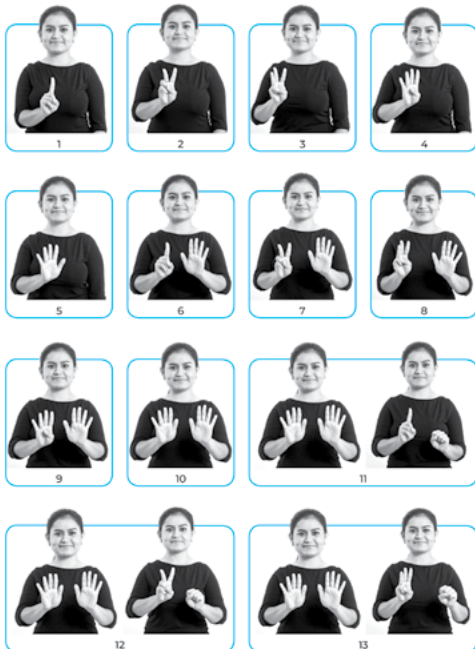

12 | LENGUA DE SEÑAS DE GUATEMALA - ASORQUA

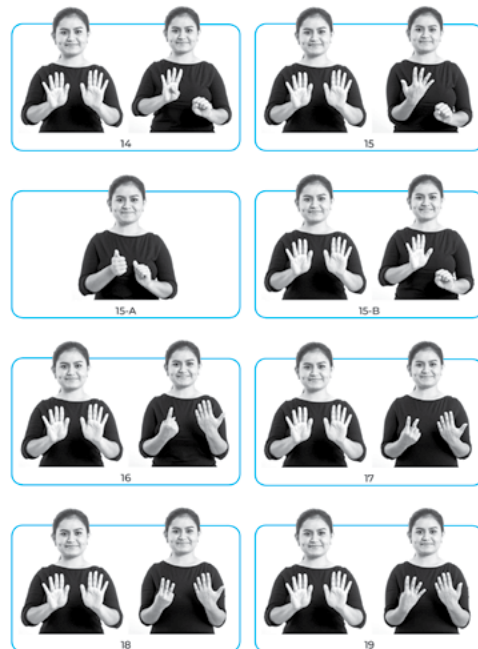

INICIACIÓN | 13



03 TEMA

INICIACIÓN/ FRASES



04 TEMA

SOCIEDAD/ LA FAMILIA

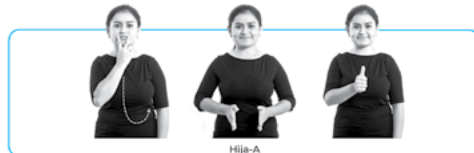
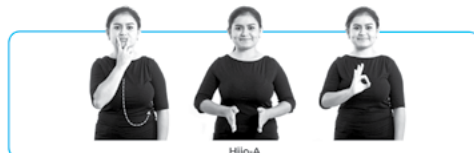
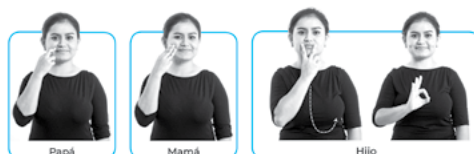

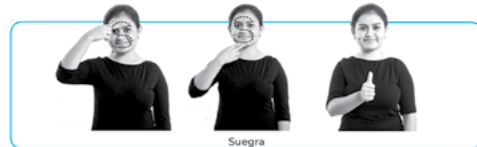



05 TEMA

SOCIEDAD/ LA RELIGIÓN



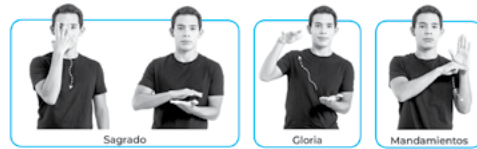

06 TEMA

SOCIEDAD/ COMERCIO



COMERCIO

SOCIEDAD | 35

07 TEMA

GRAMÁTICA / PRONOMBRES PERSONALES



PRON. PERSONALES

PRONOMBRES PERSONALES | 37



03 TEMA

GRAMÁTICA/ INTERROGACIÓN



03 TEMA

GRAMÁTICA/ VERBOS

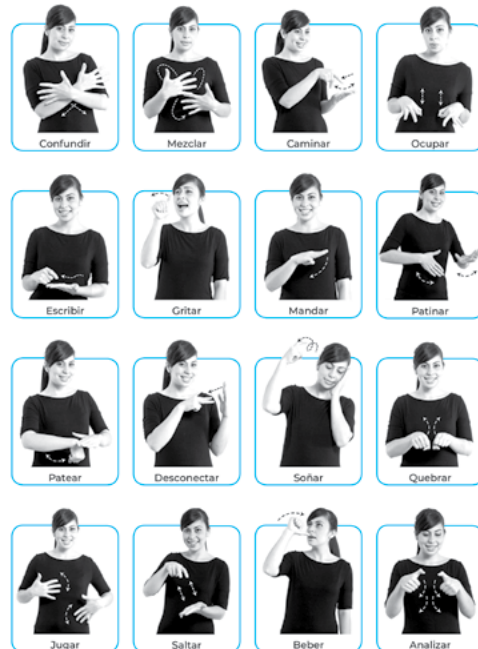
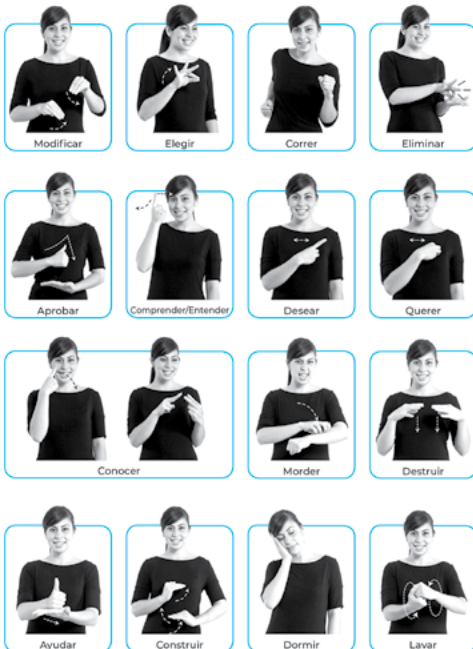



10 TEMA

EDUCACIÓN/ EN DONDE SE RECIBE

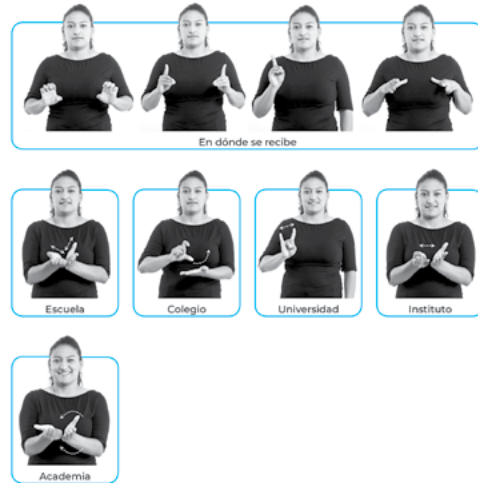

11 TEMA

EDUCACIÓN/ CURSOS QUE SE RECIBEN



CURSOS QUE SE RECIBEN | 51

CURSOS QUE SE RECIBEN



CURSOS QUE SE RECIBEN

12 TEMA

EDUCACIÓN/ LO QUE HAY EN UNA ESCUELA

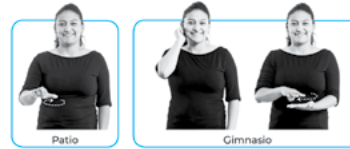

LO QUE HAY EN ESCUELA

13 TEMA

EDUCACIÓN/ ÚTILES ESCOLARS



ÚTILES ESCOLARES



Engrapadora

Sacabocado



Sacagrapas

Ganchos

Pizarrón



Archivo

Yeso



Silla

Escritorio

Goma



Crayón

Exámen

Seminario



Biblioteca

Prácticas

Uniforme



Cuestionario

Ejercicio



Medicina

Pupitres

Profesor

Profesora



Director

Estudiante

Oraciones



Gramática

Palabras

Signos



Vocabulario

Tema

Capitulo

14 TEMA

EDUCACIÓN/ LOS COLORES

15 TEMA

SER HUMANO/ LA ROPA

LOS COLORES



LA ROPA



LA ROPA

16 TEMA

SER HUMANO/ EMOCIÓN Y SENTIMIENTO

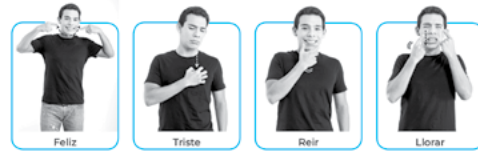

SER HUMANO | 67

EMOCIÓN Y SENTIMIENTO



SER HUMANO | 69

EMOCIÓN Y SENTIMIENTO

17 TEMA

SER HUMANO/ DEPORTE

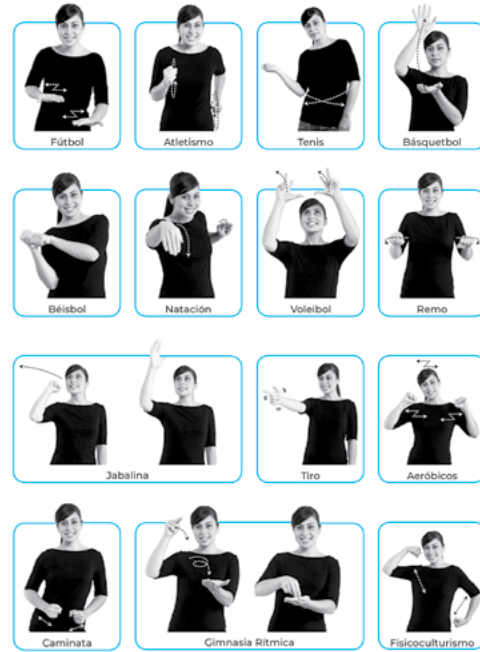

DEPORTE

SER HUMANO | 71



DEPORTE

18 TEMA

ALIMENTACIÓN/ LAS FRUTAS

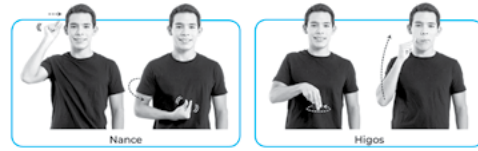

LAS FRUTAS

LAS FRUTAS



LAS FRUTAS

13 TEMA

ALIMENTACIÓN/ BEBIDAS

20 TEMA

ALIMENTACIÓN/ VERDURAS



BEBIDAS



VERDURAS



VERDURAS

21 TEMA

ENTORNO URBANO/ LA CASA



ENTORNO URBANO | 83

LA CASA



LA CASA

22 TEMA

ENTORNO URBANO/ LA SALA



LA SALA

23 TEMA

ENTORNO URBANO/ EL DORMITORIO



EL DORMITORIO

24 TEMA

ENTORNO URBANO/ EL BAÑO



EL BAÑO



EL BAÑO

25 TEMA

ENTORNO URBANO/ MEDIOS DE TRANSPORTE



MEDIOS DE TRANSPORTE

26 TEMA

ENTORNO URBANO/ LOCALIZACIÓN Y DIRECCIÓN



LOCALIZACIÓN Y DIRECCIÓN

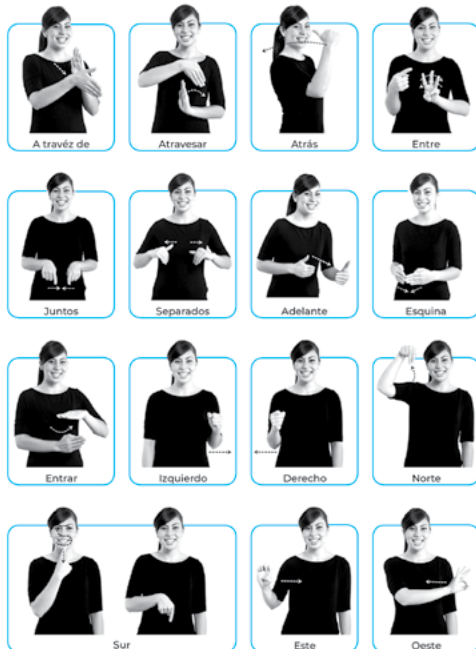

LOCALIZACIÓN Y DIRECCIÓN

27 TEMA

ENTORNO NATURAL/ LOS ANIMALES

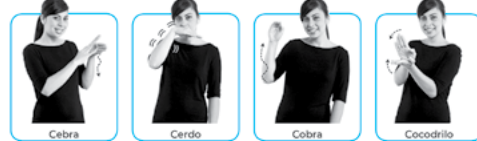

LOS ANIMALES

LOS ANIMALES



LOS ANIMALES

LOS ANIMALES

28 TEMA

ENTORNO NATURAL/ DEPARTAMENTOS



ENTORNO NATURAL | 103

DEPARTAMENTOS



104 | LENGUA DE SEÑAS DE GUATEMALA - ASORQUA

29 TEMA

ENTORNO NATURAL/ EL TIEMPO



Tiempo



Ahora



Ahorita



Ayer

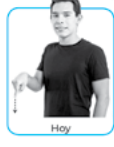

Hoy



Mañana



Todo el día



Toda la noche



Día



Todos los días



Medio día



Media noche



Mes

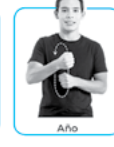

Año



Atardecer

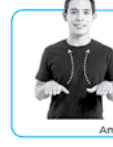

Amanecer



Anochecer



En la mañana

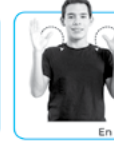

En la noche



En la tarde



Después



Fin de semana



La próxima vez



Hace poco



Nunca



Luego



Para siempre

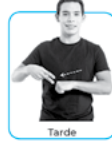

Tarde



Temprano



Tiempo



La semana pasada



Lunes



Martes

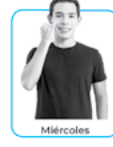

Miércoles

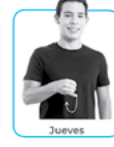

Jueves

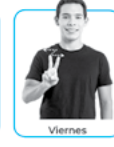

Viernes

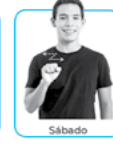

Sábado

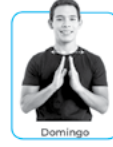

Domingo

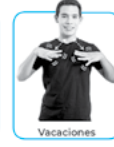

Vacaciones



Feriado



Hasta



Próximo



Durante



Entonces



Semanal



30 TEMA

INTERROGANTES





INTERROGANTES

114 | LENGUA DE SEÑAS DE GUATEMALA - ASORQUA

INTERROGANTES

INTERROGANTES | 115



INTERROGANTES

116 | LENGUA DE SEÑAS DE GUATEMALA - ASORQUA

20. LINEAMIENTOS PARA LA PUESTA EN PRÁCTICA

A continuación, se presentan los lineamientos generales del uso, reproducción y forma de distribución del material gráfico una vez ya realizada la entrega final. Se recomienda a la institución tomar en cuenta estos lineamientos para obtener los resultados propuestos.

PROCESO DE REPRODUCCIÓN

Este libro fue diseñado para apoyo y mejora de la metodología de enseñanza de cada instructor y facilitar el aprendizaje de los interesados en aprender el curso de lengua de señas.

El libro de enseñanza de lengua de señas fue diseñado a dos tintas tomando en cuenta el presupuesto actual de la institución y los colores institucionales que actualmente utilizan el cyan, azul y negro, la súper posición de las tintas cyan y negro crean un tercer color, un azul oscuro, siendo este uno de los colores institucionales que identifica a la Asociación. De esta forma se reducen costos de reproducción.

Existen múltiples materiales, acabados finales, sustratos en los cuáles se puede reproducir el libro. Para un acabado óptimo se recomienda impresión litográfica, las hojas

internas en bond 80 gramos a dos tintas tiro y retiro. La portada y contra portada full color sobre texcote 12, empastado y pegado en caliente.

PROCESO DE PUBLICACIÓN

Esta etapa está a cargo de la institución, el libro es entregado a las personas interesadas en tomar el curso de lengua de señas con un valor económico que la Asociación decide según los gastos realizados. Cada uno de los Instructores de lengua de señas se le hará entrega de un ejemplar físico como material de apoyo a su curso.

COTIZACIÓN



5 calle 14-07 zona 1, Ciudad de Guatemala
Nit.: 8990149-5
tel.: 5534-4581 / 5945-4404 / 5843-9009

COTIZACIÓN No. **04185**

AUTORIZACIÓN Juan C. Ortiz

www.kamaleimpresa.com

Fecha: 18 de noviembre de 2019
Con atención a: Jennifer Carranza
Empresa:
Nit.:
E-mail: 201401252@farusac.edu.gt

Atentamente se le presenta la siguiente cotización

| Cantidad | Descripción | Valor |
|------------------|--|-------------|
| 1000 | Impresión de libro, 125 pág, a dos colores , sobre papel bond 80, portada y contra portada full color sobre texcote 12, empastado y pegado en caliente. | Q 27,000.00 |
| 2000 | Impresión de libro, 125 pág, a dos colores , sobre papel bond 80, portada y contra portada full color sobre texcote 12, empastado y pegado en caliente. | Q 42,000.00 |
| 1000 | Impresión de libro, 125 pág, a un colore , sobre papel bond 80, portada y contra portada full color sobre texcote 12, empastado y pegado en caliente. | Q 21,000.00 |
| 2000 | Impresión de libro, 125 pág, a un colore , sobre papel bond 80, portada y contra portada full color sobre texcote 12, empastado y pegado en caliente. | Q 35,000.00 |
| Total en letras: | | Total |

ESTOS PRECIOS INCLUYEN IVA, FORMA DE PAGO 50% DE ANTICIPO Y EL RESTO A CONTRA ENTREGA SU FECHA DE ENTREGA ES A CONVENIR DE LA EMPRESA Y DEL CLIENTE, EN CASO DE CRÉDITO SE REALIZARÁ DE 15 A 30 DÍAS DESPUÉS DE LA ENTREGA, TENIENDO MULTA DESPUÉS DEL TIEMPO ESTABLECIDO POR AMBAS PARTES.

Firma Cliente

Firma Kamalé

172

21. HONORARIOS

| ACTIVIDAD | COSTO/HORA | HORAS | SUBTOTAL |
|--------------------------------|------------|---------|--------------------|
| INSUMOS | | | |
| Computadora | | | |
| Internet | | | |
| Artículos de librería | Q 50.00 | 1 hr | Q 50.00 |
| Impresiones | Q 100.00 | 1 hr | Q 100.00 |
| Transporte | Q 25.00 | 16 hrs | Q 400.00 |
| SERVICIO TÉCNICO | | | |
| Impresión de dummies | Q 500.00 | 1 hrs | Q 500.00 |
| Depreciación del equipo | Q 10.00 | 520 hrs | Q 5,200.00 |
| Visitas a la Institución | Q 20.00 | 30 hrs | Q 600.00 |
| Internet | Q 05.00 | 60 hrs | Q 300.00 |
| SERVICIO PROFESIONALES | | | |
| Investigación | Q 60.00 | 80 hrs | Q 500.00 |
| Brief institucional | Q 40.00 | 20 hrs | Q 5,200.00 |
| Conceptualización | Q 40.00 | 40 hrs | Q 600.00 |
| Proceso Creativo | Q 50.00 | 60 hrs | Q 300.00 |
| Bocetaje | Q 50.00 | 8 hrs | Q 400.00 |
| Digitalización de la propuesta | Q 75.00 | 40 hrs | Q 3,000.00 |
| Asesoramiento gráfico | Q 50.00 | 20 hrs | Q 1,000.00 |
| Edición fotográfica | Q 100.00 | 40 hrs | Q 4,000.00 |
| Diagramación del proyecto | Q 50.00 | 240 hrs | Q 12,000.00 |
| Validación | Q 50.00 | 9 hrs | Q 450.00 |
| Tabulación de datos | Q 50.00 | 8 hrs | Q 400.00 |
| Correcciones | Q 50.00 | 40 hrs | Q 2,000.00 |
| TOTAL DEL PROYECTO | | | Q 37,000.00 |

VMI

CAPÍTULO

LECCIONES APRENDIDAS

LECCIONES APRENDIDAS

22. GESTIÓN DEL PROCESO

- Se debe llevar un registro escrito de todas las pláticas, toma de decisiones y acercamientos con la institución, para tener un respaldo si en caso en un futuro surge algún inconveniente.
- Tomar en cuenta cualquier tipo de actividades que se llevaran acabo para todos los procesos tanto de investigación como de diseño de los materiales por más pequeños que sean, de esa forma crear con mayor precisión el programa y cronograma de actividades y así poder optimizar los tiempos de trabajo.
- Se debe contar con planes de contingencia ya sea si surgen actividades extracurriculares que no se tomaron en cuenta desde un inicio para evitar retrasos en el desarrollo del proyecto.
- Hablar siempre claro con la Institución para que no surjan malos entendidos, en caso no comprendan algunos procesos ser sinceros y repetir si es necesario hasta que queden claros para las partes que involucran el desarrollo del proyecto.

23. PRODUCCIÓN DEL DISEÑO GRÁFICO

- Realizar un proceso de bocetaje a conciencia, permite desarrollar mejores ideas para los proyectos que se realizan, esto contribuye a la experimentación de ideas innovadoras aplicadas al proyecto bajo un concepto creativo, los cuales resultan funcionales y con una fundamentación sólida.
- Al iniciar a diseñar un proyecto editorial se deben tomar en cuenta los lineamientos que se requieran ya sea porque su reproducción sea impresa o su distribución sea digital. Saber los mínimos de tamaño para uso de una tipografía para que sea legible. Es necesario tener claros los acabados finales que se desean aplicar al material gráfico.
- Calcular el tiempo de producción del material gráfico es de vital importancia para concluir con éxito el proyecto. Es necesario tener un cronograma con cada proceso que se necesite.
- Los avances de las herramientas de edición fotográfica fueron de vital importancia ya que contribuyeron de forma rápida y eficaz el tratamiento de cada una de ellas ayudando a que no hubiera variación de tonalidad u otra característica.



VIII

CAPÍTULO

CONCLUSIONES

CONCLUSIONES

24. LOGROS E IMPACTO

- El nuevo diseño del libro de lengua de señas logra contribuir con la educación; el aprendizaje de la misma hace crecer el conocimiento de las personas oyentes y representa una herramienta más que ayuda y facilita el proceso de comunicación.
- El uso adecuado de las herramientas digitales y aplicando los conocimientos previos de diseño, se llegó a impactar de tal forma que hubo un incremento en el interés de los usuarios por aprender lengua de señas.
- La buena distribución del contenido del libro facilita la metodología de enseñanza de los instructores de igual forma contribuye facilitando el aprendizaje de la lengua de señas.
- Aprender una nueva lengua amplía la visión de la vida, saber que con la lengua de señas se le abren las puertas a un sinnúmero de personas en diferentes ámbitos de

la vida, que necesitan el apoyo de la población hermana para superarse.

- Se debe estudiar la forma de aprendizaje de los usuarios del proyecto y saber interpretar sus necesidades. De esta forma, encontrar la manera adecuada de diseñar el mensaje que se desea transmitir.
- Gracias al cambio de visualización del contenido y la edición adecuada de cada fotografía contribuye a comprender de forma clara y concisa cada una de las señas que representan.

CAPÍTULO IX

RECOMENDACIONES

RECOMENDACIONES

25. A LA INSTITUCIÓN

- Se recomienda tener los editables originales de los documentos que se le trabajan a la asociación para acortar los procesos de trabajo de cada proyecto.
- Facilitar la información y los insumos que se requieran para optimizar el tiempo de desarrollo de los futuros proyectos que se deseen realizar.
- Se recomienda seguir los lineamientos para la puesta en práctica de la reproducción, uso y difusión del material gráfico entregado.

RECOMENDACIONES

26. A ESTUDIANTES DE PROYECTO DE GRADUACIÓN Y EPESISTAS

- Plantear un buen proceso con evidencias de lo investigado esto le agrega credibilidad al proyecto.
- Un buen concepto creativo responde a la necesidad principal de la institución conectándolo a un *insight* que será la respuesta que se espera de la audiencia a quien va dirigido el proyecto.

- Solicitar la información y los insumos con antelación para evitar atrasos en el cronograma de actividades.
- Debe llevar de la mano el desarrollo de cada proceso con la institución, para que sus superiores estén al tanto de todos los avances de cada proyecto para que vean el apoyo que se les está brindando y comprendan la importancia del trabajo que realiza el diseñador gráfico.
- Optimizar los tiempo de trabajo, confiar en los conocimientos previos que se han obtenido a lo largo de la carrera, sólo se deben poner en práctica.

RECOMENDACIONES

27. A LA ESCUELA DE DISEÑO GRÁFICO

- Se recomienda a los diferentes asesores del décimo ciclo de la carrera, tener un orden en las asesorías con un tiempo delimitado para cada estudiante y así evitar que alumnos se queden sin ser atendidos.
- Brindar asesorías online extras ya que las asesorías presenciales no bastan para resolver todas las dudas que surgen en el proceso de desarrollo del proyecto.

FUENTES

CONSULTADAS

FUENTES CONSULTADAS

PUBLICACIONES

ASORGUA. Curriculum de Asorgua 2016. Informatico interno, Guatemala:

Asorgua, 2016.

ESTRADA, LUIS ALBERTO PÉREZ. «CURSO BÁSICO DE LENGUAJE

DE SEÑAS GUATEMALTECO ASISTIDO POR COMPUTADORA .» Tesis

de Graduación Facultad de Ingeniería Universidad de San Carlos de

Guatemala, Guatemala, 2007.

Guatemala, Multivex Sigma Dos. «Definición de Niveles Socio

Económicos.» Estudio Socioeconómico, Guatemala, 2009.

PÁGINAS WEB

Campollo, Lcda. Carlota Escobar. Hago mi Tarea. 25 de abril de 2014.

<https://www.hagomitarea.com/lengua-de-senas-de-guatemala/>

(último acceso: 13 de agosto de 2019)

Conalfa.2017. <http://www.conalfa.edu.gt/> (último acceso: 10 de febrero de

2019).

García, Enrique. Prensa Libre. 10 de noviembre de 2018.

[https://elperiodico.com.gt/nacion/2018/11/10/asignan-q830-millones-a-](https://elperiodico.com.gt/nacion/2018/11/10/asignan-q830-millones-a-ong-de-salud-y-educacion/?fbclid=IwAR27nSukOK7q2B5LR0Z2-BSV0IPe3gS2rwRiIuRXZGZ3329wrr8nXV3X4G8)

[ong-de-salud-y-educacion/?fbclid=IwAR27nSukOK7q2B5LR0Z2-BSV0](https://elperiodico.com.gt/nacion/2018/11/10/asignan-q830-millones-a-ong-de-salud-y-educacion/?fbclid=IwAR27nSukOK7q2B5LR0Z2-BSV0IPe3gS2rwRiIuRXZGZ3329wrr8nXV3X4G8)

[IPe3gS2rwRiIuRXZGZ3329wrr8nXV3X4G8](https://elperiodico.com.gt/nacion/2018/11/10/asignan-q830-millones-a-ong-de-salud-y-educacion/?fbclid=IwAR27nSukOK7q2B5LR0Z2-BSV0IPe3gS2rwRiIuRXZGZ3329wrr8nXV3X4G8) (último acceso: 9 de febrero de 2019).



Guatemala, ASEDES. ASEDES GUATEMALA. s.f.

<http://www.asedesguatemala.org/#> (último acceso: 12 de agosto de 2019).

Ola, Ana Lucía. Prensa Libre. 29 de enero de 2019.

<https://www.prensalibre.com/guatemala/comunitario/guatemala-invierte.poco-en-poblacion-con-discapacidad/> (último acceso: 9 de febrero de 2019).

Palacios, Jacqueline. COMPARTIR SIGNOS. 1 de junio de 2015.

<https://compartirsignos.blogspot.com/2015/06/historia-de-la-sordera.html> (último acceso: 13 de agosto de 2019).

Pérez Porto, Julián. Definición. 2013.

<https://definicion.de/publico-objetivo/> (último acceso: 10 de mayo de 2019).

Toledo, Sebastián. Diario de Centro América. 22 de septiembre de 2017.

https://dca.gob.gt/noticias-guatemala-diario-centro-america/por-las-personas-sordas/?fbclid=IwAR2EHX0GesZps-67T-Tf1J9L6Y-kdSWwktC18Bnshcj_FARgPoC-VDoqoN8 (último acceso: 10 de febrero de 2019).

Xulú, Glenda Marisol. ENTREMUNDOS. s.f.

<http://www.entremundos.org/revista/juventud/educacion-calidad-guatemala/> (último acceso: 09 de enero de 2019).

GLOSARIO

GLOSARIO

Bocetaje: Se trata de una guía que permite plasmar sobre un papel una idea general antes de continuar el trabajo que mostrará un resultado final.

Concepto creativo: Es un conjunto de información recopilada para sintetizar todos los elementos que transmiten la información necesaria y comunicar a nuestro público objetivo el mensaje elegido para una campaña.

Diagramación: Es un oficio del diseño editorial que se encarga de organizar en un espacio, contenidos escritos, visuales y en algunos casos audiovisuales (multimedia) en medios impresos y electrónicos, como libros, diarios y revistas.

Digitalización: El tratamiento, transmisión, almacenamiento y recepción de muchos tipos de información por medio de canales de comunicación y por medio de ordenadores exige que esta información esté en un formato compatible con el ordenador.

Diseñador Freelance: Se llama *freelance* al trabajador que desarrolla su actividad de manera autónoma: es decir, sin una relación fija y de dependencia con un empleador.

Grupo objetivo: El concepto hace referencia a un consumidor representativo e ideal al cual se dirige una campaña o al comprador al que se aspira a seducir con un producto o un servicio.

Pieza gráfica: Una pieza gráfica se refiere a una composición visual en diseño, el cual puede variar en soporte y formato según sus necesidades.

ANEXOS

ANEXOS

Anexo 1

Preguntas para encontrar el problema principal de comunicación.

IDENTIFICACIÓN DEL PROBLEMA

¿Dónde ocurre?

En la asociación de Sordos de Guatemala, dentro del departamento de operaciones e investigación donde imparten cursos de Lengua de señas.

¿Cómo se presenta?

De forma física e interna de la asociación en la dificultad de enseñanza de lengua de señas.

¿Cuáles son sus causas?

Falta de recursos económicos y recursos humanos capacitados para el desarrollo del material didáctico adecuado al grupo objetivo.

¿Cuáles son sus consecuencias?

- Dificultad de comprensión del lenguaje de señas
- Falta de interés en el tema.

¿A qué o quiénes afecta directamente?

- Personas que reciben las clases
- Profesores que imparten las clases
- La asociación por falta de ingresos económicos

¿Cuántos están afectados y en que magnitud?

- **Asociación:** Ingresos económicos que representa cada inscripción
- **Personal interno:** Les es más difícil impartir las clases
- **Alumnos:** complicación en la comprensión de los temas impartidos en cada clase.

¿Desde cuándo y con qué frecuencia?

Cuando iniciaron a impartir las clases de lengua de señas y el desarrollo de las mismas.

Anexo 2

Resumen de los resultados, definición del problema.

DEFINICIÓN DEL PROBLEMA

El Problema:

Dificultad de comprensión y enseñanza del lenguaje de señas.

Definición Conceptual:

Comprensión y enseñanza.

Recursos Disponibles:

Asociación de Sordos de Guatemala (ASORGUA)

Espacio físico y Geográfico:

Departamento de Guatemala, en el área metropolitana, dentro de la asociación.

Tiempo:

Actualmente (ciclo 2019).

Anexo 3

Diferentes técnicas para encontrar el principal problema.

DIAGRAMA DE ISHIKAWA



6'MS

Materiales

No cuentan con presupuesto necesario para pagar servicios de diseño.

Tienen contacto para impresión.

Métodos

Asistencia presencial durante la clase.

Libro de enseñanza.

Talleres mientras impartes la clase.

Mano de obra

Profesores capacitados para impartir los cursos.

Maquinaria

No poseen computadoras para diseño.

No posee cañonera.
Tienen Smartphone.
Infraestructura necesaria.

Medio Ambiente

Pocos lugares brindan clases de lengua de señas.

Falta de inclusión hacia las personas con dificultad auditiva.

Falta de trabajo para las personas sordas.

Medidas para Solventar

Utilizan el libro que poseen para enseñar.

Uso de una pizarra para escribir los temas.

Clases presenciales, los profesores van de la mano con el alumno.

Anexo 4

FODA (Fortalezas, Oportunidades, Debilidades, Amenazas)

FORTALEZAS

Enseñanza del lenguaje de Señas
Cursos impartidos por Sordos especializados
Interpretación en Lengua de Señas de Guatemala

OPORTUNIDADES

Capacitación en Sensibilización
Educación y Salud Preventiva de la Discapacidad Auditiva
Oportunidad Laboral
Recreación
Curso de Lengua de Señas de Guatemala

DEBILIDADES

Poco personal de enseñanza
Asociación poco conocida
No poseen instrumentos tecnológicos adecuados que faciliten la enseñanza tanto para el personal interno (profesores) como para las personas que visitan la asociación (alumnos).

AMENAZAS

Falta de fondos económicos para la fundación.

CONTACTO:

Mauricio Méndez
Coordinador General
Cita jueves 30 de enero 10:30 am

Anexo 5

INSTRUMENTO

ENTREVISTA (ASORGUA)

1. Nombre y Cargo que ejerce
2. ¿Cuál es su función dentro de la asociación?
3. ¿A qué se dedica la asociación?
4. ¿Cuentan con material impreso informático de la Asociación?
5. ¿Vías y/o Medios de comunicación al exterior?
6. ¿Poseen memoria de labores?
7. ¿Cuentan con un departamento de Diseño Gráfico?
8. ¿Qué hacen para solventar las necesidades en el área de Diseño Gráfico?
9. ¿Realizan capacitaciones?
10. ¿Qué tipo de capacitaciones realizan, quienes las imparten y a quiénes se las brindan?
11. ¿Qué actividades realizan en la asociación?
12. ¿De cuántos miembros cuenta la asociación?

Mauricio Méndez

Coordinador General
ASORGUA

Creo y coordina todas las actividades internas y externas de la asociación. Actualmente cuentan con 296 miembros de los cuales 60 son activos, 18 administrativos y únicamente 2 personas asalariadas.

Brindan oportunidad de desarrollo a las personas que poseen una discapacidad auditiva, enseñándoles proyectos manuales como recreación, imparten clases de lengua de señas para personas deseadas de aprender una nueva forma de comunicación, de esta forma ayudan a la asociación y dan la oportunidad a los profesores de trabajar ya que ellos también tienen discapacidad auditiva.

Cuentan con material didáctico pero este no cumple con todas las expectativas para darle una mejora a las clases impartidas, tanto para profesores como para los alumnos.

Anexo 6

Plan de acción para recabar información de la institución,

PLAN DE ACCIÓN

| Aspectos a evaluar | Individuo | Fuente de información /Instrumento | Lugar/Vía | Fecha |
|--|---------------------|------------------------------------|--------------------|------------------------|
| Visita a la Asociación | Coordinador General | Fuente Interna/ Entrevista | ASORGUA | 31/01/2019 10:30 am |
| Información General de la Asociación | Coordinador General | Fuente Interna/ Entrevista | ASORGUA | 31/01/2019 11:15 am |
| Curriculum de la Asociación | Coordinador General | Fuente Interna | Correo Electrónico | 31/01/2019 11:30 am |
| Memoria de Labores | Coordinador General | Fuente Interna | Correo Electrónico | 31/01/2019 11:30 am |
| Dificultades de comunicación en actividades institucionales internas y externas. | Coordinador General | Fuente Interna | Entrevista | 31/01/2019 11:30 am |
| Dificultades de comunicación inmediatas y a largo plazo. | Coordinador General | Fuente Interna | Entrevista | 31/01/2019 11:30 am |
| Acciones realizadas hasta ahora para suplir las dificultades de comunicación. | Coordinador General | Fuente Interna | Entrevista | 31/01/2019 11:30 am |
| Información General de la Asociación | - | Fuente Interna | Fanpage | 02/02/2019 09:00 am |
| Información General de la Asociación | - | Fuente Interna | Página Web | 02/02/2019 09:00 am |

Anexo 6

Plan de acción para recabar información del grupo objetivo.

PLAN DE ACCIÓN

| Aspectos a evaluar | Individuo | Fuente de información /Instrumento | Lugar/Vía | Fecha |
|---|--------------------------|--|-----------|------------------------|
| Realización del instrumento (encuesta) | Jennifer Carranza | Fuente externa / Google Forms* | OFICINA | 22/02/2019 10:00 am |
| Comportamiento del grupo objetivo | Grupo Objetivo (alumnos) | Fuente externa e interna / Observación | ASORGUA | 23/02/2019 10:00 am |
| Metodología de enseñanza | Profesores de Señas | Fuente interna / Observación | ASORGUA | 23/02/2019 10:30 am |
| Características Geográficas | Grupo Objetivo (alumnos) | Fuente interna / Encuesta* | ASORGUA | 23/02/2019 12:00 am |
| Características Sociodemográficas | Grupo Objetivo (alumnos) | Fuente interna / Encuesta* | ASORGUA | 23/02/2019 12:00 am |
| Características Socioeconómicas | Grupo Objetivo (alumnos) | Fuente interna / Encuesta* | ASORGUA | 23/02/2019 12:00 am |
| Características Psicográficas | Grupo Objetivo (alumnos) | Fuente interna / Encuesta* | ASORGUA | 23/02/2019 12:00 am |
| Relación del grupo objetivo con la institución | Grupo Objetivo (alumnos) | Fuente interna / Encuesta* | ASORGUA | 23/02/2019 12:00 am |
| Recolección de datos obtenidos en las encuestas | Jennifer Carranza | Entrevistas físicas | OFICINA | 23/02/2019 02:00 pm |
| Redacción de la información recabada. | Jennifer Carranza | Programa de diseño | OFICINA | 23/02/2019 08:00 pm |
| 1er Asesoría de la información obtenida | Licda. Anggely Cabrera | Fuente de información externa | USAC | 05/03/2019 07:00 pm |
| 2da Asesoría de la información obtenida | Licda. Anggely Cabrera | Fuente de información externa | USAC | 12/03/2019 07:00 pm |

Anexo 8

<https://es.surveymonkey.com/mp/sample-size-calculator/>

Calcula el tamaño de la muestra

Tamaño de la población ?

Nivel de confianza (%) ?

Margen de error (%) ?

Tamaño de la muestra

23

Survermonkey es una aplicación que se utiliza para generar una cantidad de población a quienes se debe encuestar, para obtener información fidedigna con un alto nivel de confianza. También utilizada para realizar encuestas en línea gratis.

Anexo 9 Instrumento para conocer al grupo objetivo.

CONOCIÉNDONOS

Nos encantaría conocer tu opinión sobre cómo podemos mejorar tu experiencia.

*Obligatorio

1. ¿En qué zona de la capital vives? *

2. Género *

Marca solo un óvalo.

- Masculino
 Femenino
 Prefiero no decirlo

3. Edad *

4. Nivel Escolar

Marca solo un óvalo.

- Primaria
 Básicos
 Diversificado
 Universidad

5. Responsabilidad Familiar

Marca solo un óvalo.

- Madre
 Padre
 Hij@

6. Laboras actualmente *

Marca solo un óvalo.

- Sí
 No

7. Tipo de empresa

Marca solo un óvalo.

- Privada
 Pública
 Emprendimiento

8. ¿Qué transporte utilizas a diario? *

Marca solo un óvalo.

- Bus público
 Carro propio
 Moto propia
 A pie
 Otro: _____

9. Tienes Smartphone

Marca solo un óvalo.

- Sí
 No

10. ¿Cuentas con Internet?

Marca solo un óvalo.

- Sí
 No

11. ¿Qué redes sociales utilizas?

Selecciona todos los que correspondan.

- Facebook
 Instagram
 Whatsapp
 Snapchat
 Youtube

12. ¿Con qué frecuencia utilizas las redes sociales?

Marca solo un óvalo.

- 2 o menos horas diarias
 4 horas diarias
 5 o más horas diarias

13. Temas de interés

Selecciona todos los que correspondan.

- Salud
 Ciencia
 Educación
 Arte
 Historia
 Cocina
 Manualidades
 Música
 Deporte
 Tecnología

14. ¿Cada cuánto visitas las instalaciones de ASORGUA?

Marca solo un óvalo.

- No visito ASORGUA
 4 o menos al mes
 5 o más al mes

15. ¿Cada cuánto visitas las redes sociales de ASORGUA?

Marca solo un óvalo.

- 1 vez a la semana
 3 veces a la semana
 5 o más veces a la semana

16. ¿Qué te agrada más de ASORGUA?

Gracias por apoyar este nuevo proyecto a cargo de la Universidad de San Carlos de Guatemala.

Anexo 10

CARACTERÍSTICAS GEOGRÁFICAS

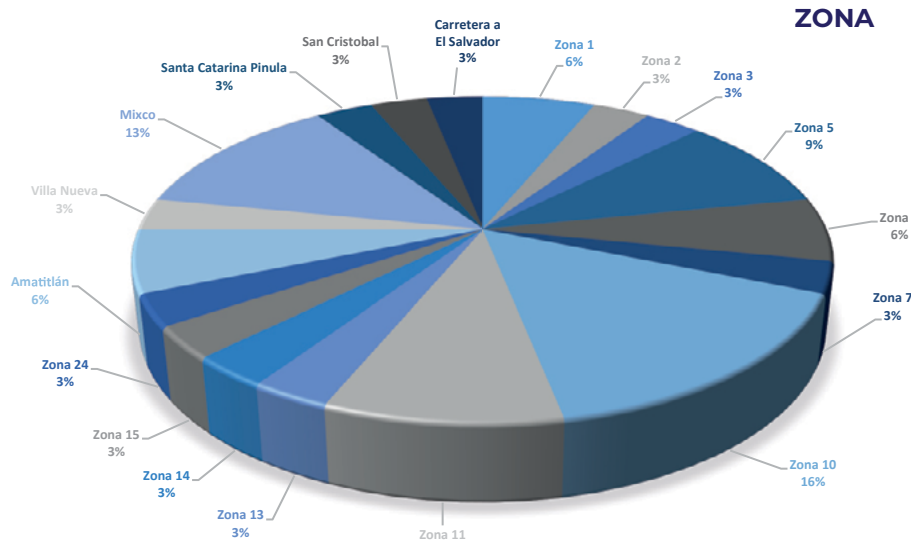

El 16% de nuestro grupo objetivo viven en zona 10, el 13% en mixco, un 9% son de zona 5 y el resto viven en zonas aledañas.

CARACTERÍSTICAS SOCIODEMOGRÁFICAS

Anexo 11

GÉNERO

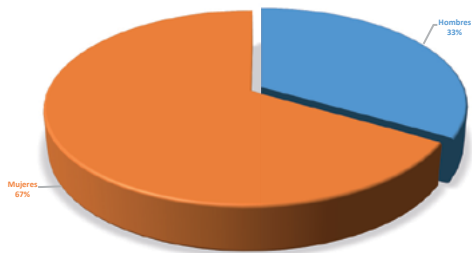

El 67% son mujeres.

Anexo 12

EDAD

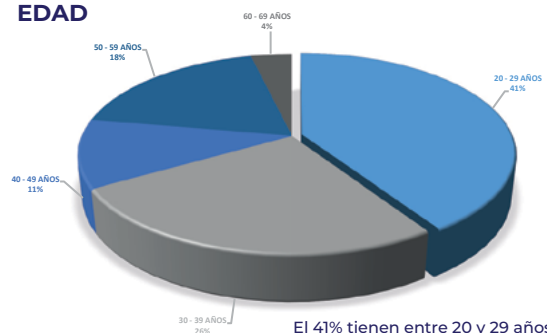

El 41% tienen entre 20 y 29 años.

Anexo 13

EDUCACIÓN

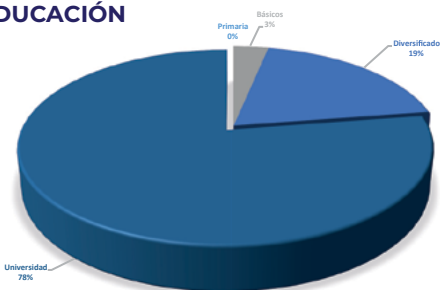

El 78% tienen escolaridad superior (Universidad).

Anexo 14

FUNCIÓN FAMILIAR

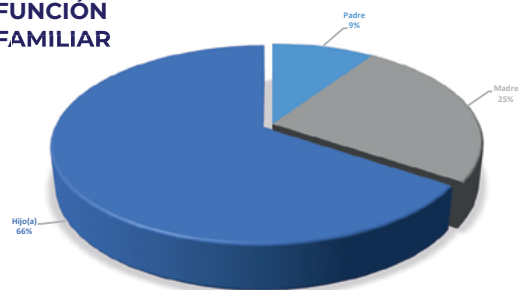

El 66% son hijos/as sin ninguna responsabilidad familiar.

CARACTERÍSTICAS SOCIOECONÓMICO

ESTADO LABORAL

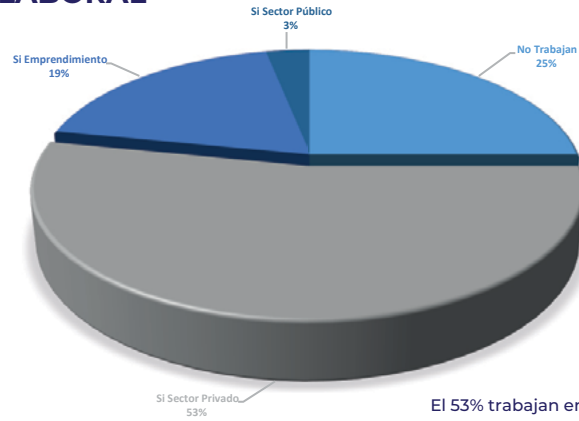

El 53% trabajan en una entidad privada.

MEDIO DE TRANSPORTE

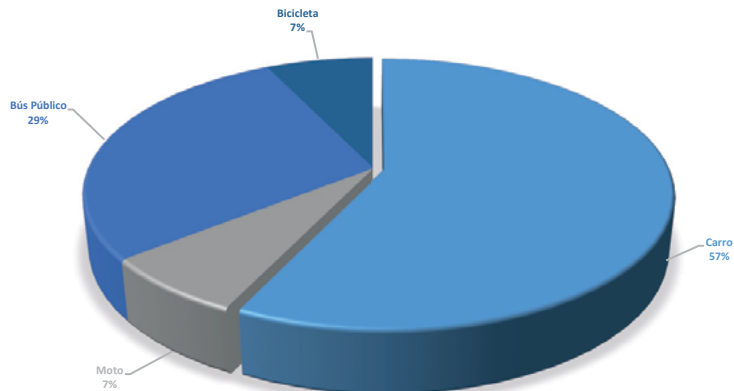

El 57% poseen carro propio para transportarse a diario.

SMARTPHONE

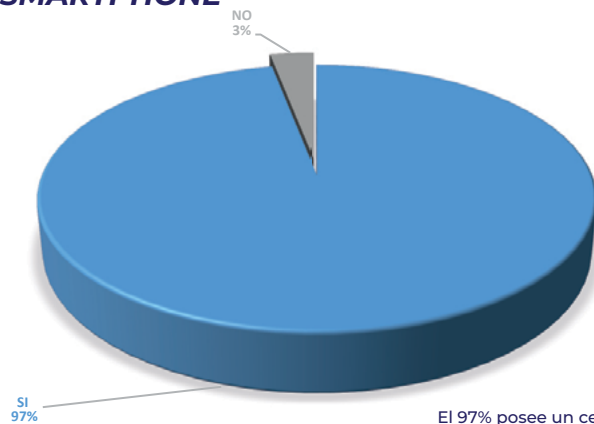

El 97% posee un celular *Smartphone*.

CARACTERÍSTICAS PSICOGRÁFICAS

Anexo 18

USO DE REDES SOCIALES

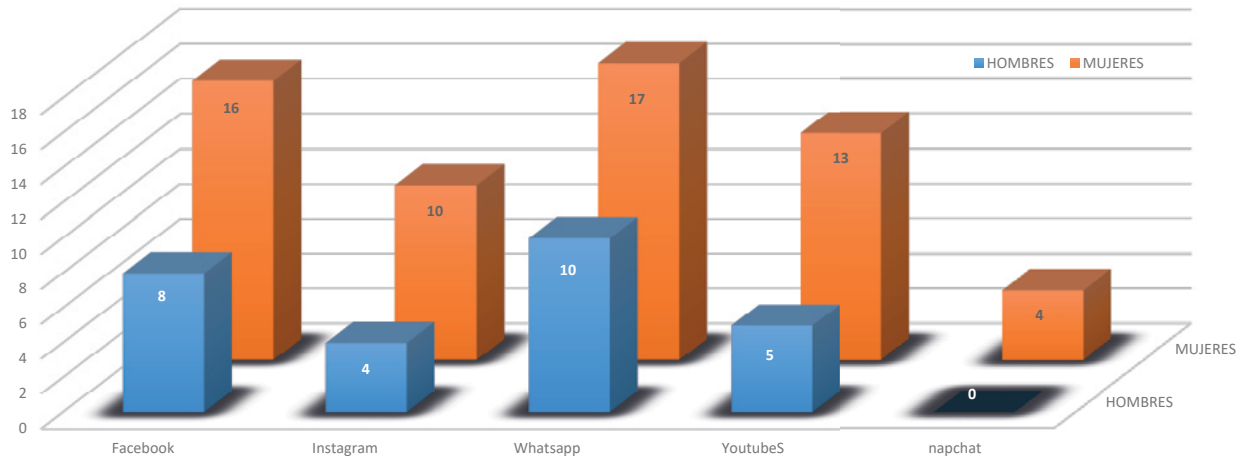

El 81% utilizan la red social whatsapp, el 72% Facebook.

Anexo 19

FRECUENCIA EN REDES SOCIALES

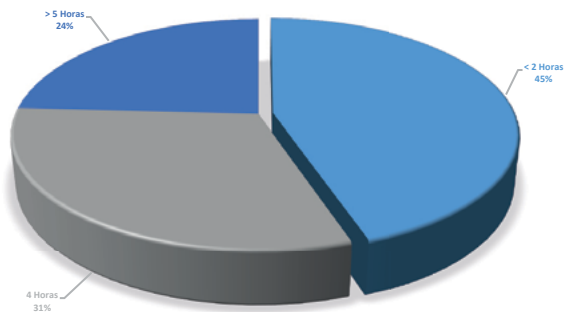

El 55% utiliza las redes sociales 4 o más horas diarias.

Anexo 20

TEMAS DE INTERÉS

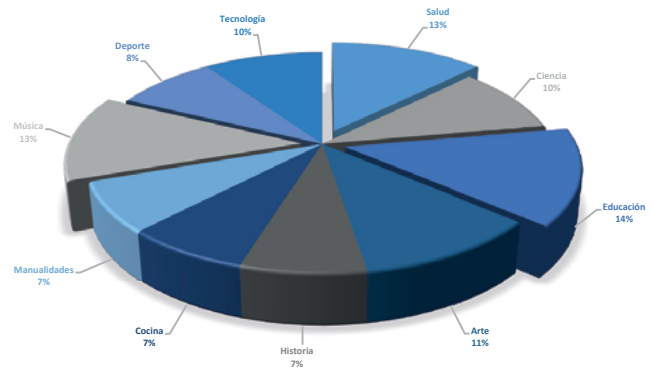

El 40% tienen en común temas de interés como: educación, música y salud.

Anexo 21

VISITA DE LAS INSTALACIONES DE ASORGUA

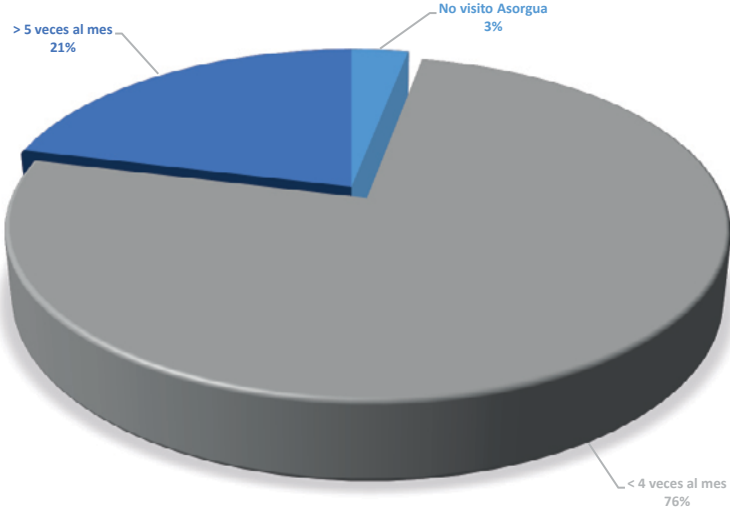

El 76% visita 4 veces al mes visita la institución.

Anexo 22

VISITA DE LAS REDES SOCIALES DE LA ASOCIACIÓN

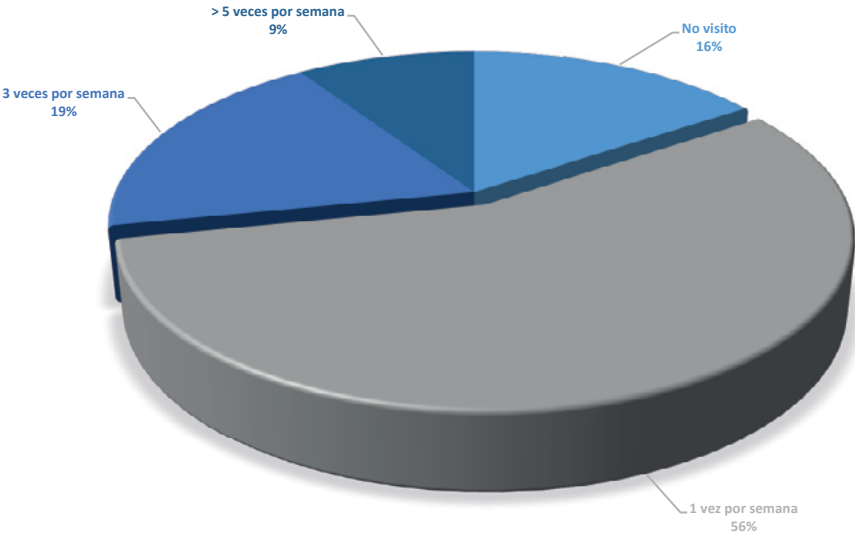

El 56% visita 1 vez por semana la fanpage de la asociación.

Anexo 23 Instrumento de validación por profesionales.

LIBRO DE ENSEÑANZA DE LENGUA DE SEÑAS - ASORGUA-

Instrumento de validación para profesionales del diseño gráfico en Guatemala, con el fin de obtener observaciones y punto de vista de expertos en el tema de diseño, en este caso diseño editorial.

CONCEPTO CREATIVO
 "¡Echémonos la mano! derribemos las barreras de la comunicación".

*Obligatorio

1. Nombre del Profesional *

2. Especialidad en la rama del Diseño Gráfico *

3. Edad *

INSTRUCCIONES

Califique de 1 a 5 los siguientes aspectos que se detallan en el formulario y agregue una pequeña observación si fuera necesaria según su experiencia.

4. CONCEPTO CREATIVO

Marca solo un óvalo por fila.

Deficiente Medio Satisfactorio Muy bueno Excelente
 Comprensión

5. RETÍCULA Y DIAGRAMACIÓN

Marca solo un óvalo por fila.

Deficiente Medio Satisfactorio Muy bueno Excelente
 Recorrido visual

6. CROMATOLOGÍA

Marca solo un óvalo por fila.

Deficiente Medio Satisfactorio Muy bueno Excelente
 Uso adecuado de la paleta de color

7. FUENTE TIPOGRÁFICA

Marca solo un óvalo por fila.

Deficiente Medio Satisfactorio Muy bueno Excelente
 Legibilidad y Lecturabilidad

8. IMÁGENES

Marca solo un óvalo por fila.

Deficiente Medio Satisfactorio Muy bueno Excelente
 Tratamiento de las fotografías

9. IMPACTO VISUAL

Marca solo un óvalo por fila.

Deficiente Medio Satisfactorio Muy bueno Excelente
 Posee memorabilidad

10. ESTÉTICA

Marca solo un óvalo por fila.

Deficiente Medio Satisfactorio Muy bueno Excelente
 Diseño atractivo

11. OBSERVACIONES

Anexo 24 Instrumento de validación para los instructores.

LIBRO DE LENGUA DE SEÑAS - ASORGUA

La Universidad de San Carlos de Guatemala desarrolla el proyecto del Diseño del libro de enseñanza de lengua de señas que imparte la Asociación de Sordos de Guatemala -ASORGUA-

*Obligatorio

INSTRUCCIONES

A continuación encontrará una serie de preguntas por favor responder con toda honestidad. Estas serán de ayuda para mejorar el material gráfico del curso de Lengua de Señas que se entregará a la Asociación de Sordos de Guatemala -ASORGUA-

1. ¿La diagramación del libro, le es funcional para enseñar el curso?

Marca solo un óvalo.

Sí
 No
 Otro: _____

2. ¿El tamaño de los títulos les parece bien? *

Marca solo un óvalo.

Sí
 No
 Otro: _____

3. ¿La numeración de páginas facilita la localización de las mismas? *

Marca solo un óvalo.

Sí
 No
 Otro: _____

4. ¿Las pestañas por tema le facilita su ubicación y búsqueda? *

Marca solo un óvalo.

Sí
 No
 Otro: _____

5. ¿El diseño del Libro de Lengua de Señas, cumple con los objetivos principales del curso de enseñanza? *

6. ¿Algún comentario positivo del libro ó qué le agregaría al libro para complementar su proceso de enseñanza? *

Anexo 25 Instructores de lengua de señas.



Fuente: Elaboración propia



Fuente: Elaboración propia

Anexo 24 Instrumento de validación para el grupo objetivo.

LIBRO DE LENGUA DE SEÑAS - ASORGUA

La Universidad de San Carlos de Guatemala desarrolla el proyecto del Diseño del libro de enseñanza de lengua de señas que imparte la Asociación de Sordos de Guatemala -ASORGUA-

*Obligatorio

INSTRUCCIONES

A continuación encontrará una serie de preguntas por favor responder con toda honestidad. Estas serán de ayuda para mejorar el material gráfico del curso de Lengua de Señas que se entregará a la Asociación de Sordos de Guatemala -ASORGUA-

1. ¿Encuentra atractiva la Portada del libro de Lengua de Señas? *

Marca solo un óvalo.

Sí

No

Otro: _____

2. Califique la comprensión del mensaje de la portada. *

Marca solo un óvalo.

1 2 3 4 5

Difícil de comprender

Fácil de comprender

3. Califique la factibilidad de lectura *

Marca solo un óvalo.

1

2

3

4

5

Difícil lectura

Fácil lectura

4. ¿Encuentra atractiva la diagramación de todo el libro?

Marca solo un óvalo.

Sí

No

Otro: _____

5. ¿Qué le transmite la paleta de color utilizada? *

Marca solo un óvalo.

Sí

No

Otro: _____

6. ¿El tamaño de los títulos les parece bien? *

Marca solo un óvalo.

Sí

No

Otro: _____

7. La numeración de páginas facilita la localización de las mismas? *

Marca solo un óvalo.

Sí

No

Otro: _____

8. ¿Las pestañas por tema le facilita su ubicación y búsqueda? *

Marca solo un óvalo.

Sí

No

Otro: _____

9. ¿Las imágenes son entendibles? *

Marca solo un óvalo.

Sí

No

Otro: _____

10. ¿Es fácil de comprender el movimiento de cada seña? *

Marca solo un óvalo.

Sí

No

Otro: _____

11. ¿La fotografía concuerda con el contexto de cada seña? *

Marca solo un óvalo.

Sí

No

Otro: _____

12. ¿Se comprenden las flechas que indican el movimiento de cada seña? *

Marca solo un óvalo:

Sí

No

Otro: _____

13. ¿Algún comentario positivo del libro ó qué le agregaría al libro para complementar su enseñanza? *

Anexo 27 Alumnos del curso de lengua de señas respondiendo la encuesta de validación del proyecto.



Fuente: Elaboración propia



Fuente: Elaboración propia

Entrega del Material



Fuente: Elaboración propia

Lilian Patricia Guzmán Ramirez

Licenciada en Letras por la USAC
Colegiada activa 7596

patricia.guzman2014@gmail.com
Cel.: 55652717

Guatemala, 10 de noviembre de 2021.

MSc. Arquitecto
Edgar Armando López Pazos
Decano
Facultad de Arquitectura
Universidad de San Carlos de Guatemala

Estimado señor Decano:

Por este medio hago de su conocimiento que he realizado la revisión de estilo, ortografía y redacción del proyecto de graduación **"DISEÑO DE APOYO PARA ALUMNOS Y PROFESORES DEL CURSO DE ENSEÑANZA DE LENGUA DE SEÑAS PARA LA ASOCIACIÓN DE SORDOS DE GUATEMALA – ASORGUA-**" de la estudiante **Jennifer Anai Carranza Dávila** de la Escuela de Diseño Gráfico de la Facultad de Arquitectura de la Universidad de San Carlos de Guatemala, quien se identifica con carné universitario **201401252**, previo a conferírsele el título de Licenciada en Diseño Gráfico.

Luego de las adecuaciones y correcciones que se consideraron pertinentes en el campo lingüístico considero que el proyecto de graduación que se presenta cumple con la calidad técnica y científica requerida.

Sin otro particular me suscribo,

Atentamente,

Lilian Patricia Guzmán Ramirez
LICDA. EN LETRAS
COLEGIADA No. 7596

Lilian Patricia Guzmán Ramirez
Licenciada en Letras

209

Diseño de libro de apoyo para alumnos y profesores del curso de enseñanza de lengua de señas para la Asociación de Sordos de Guatemala -ASORGUA-

Proyecto de Graduación desarrollado por:



Jennifer Anai Carranza Dávila

Asesorado por:

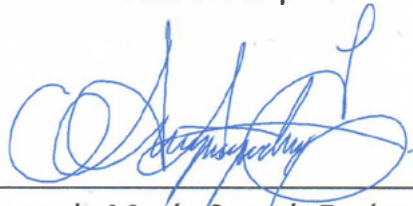

Licda. Anggely María Suceth Enríquez Cabrera

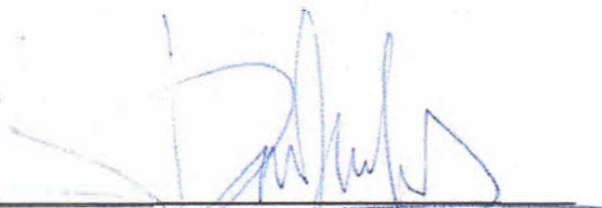

Lic. Francisco Javier Donis Guerrero



Arq. Marco Vinicio Aguilar del Cid

Imprímase:

"ID Y ENSEÑAD A TODOS"



MSc. Arq. Edgar Armando López Rozos
Decano





USAC
TRICENTENARIA
Universidad de San Carlos de Guatemala



ASORGUA
Asociación de Sordos
de Guatemala