

UNIVERSIDAD DE SAN CARLOS DE GUATEMALA
Facultad de Arquitectura
Escuela de Diseño Gráfico

DISEÑO DE SISTEMA DE SEÑALÉTICA

*para resolver necesidades informativas y de orientación del grupo objetivo que asiste a la
Escuela Nacional de Artes Plásticas de Guatemala.*



Proyecto de Graduación desarrollado por:
Trautte Gabriela Ocampo Kirste

Previo a optar el título de:
Licenciada en Diseño Gráfico

Guatemala, agosto del 2018.

UNIVERSIDAD DE SAN CARLOS DE GUATEMALA
Facultad de Arquitectura
Escuela de Diseño Gráfico



La autora es responsable de las doctrinas sustentadas, originalidad y contenido del Proyecto de Graduación, eximiendo de cualquier responsabilidad a la Facultad de Arquitectura de la Universidad de San Carlos de Guatemala.

NÓMINA DE AUTORIDADES

Dr. Byron Alfredo Rabe Rendón

Decano

Arq. Gloria Ruth Lara de Corea

Vocal I

Arq. Sergio Francisco Castillo Bonini

Vocal II

Msc. Arq. Alice Michelle Gómez García

Vocal III

Br. María Fernanda Mejía Matías

Vocal IV

Br. Lila María Fuentes Figueroa

Vocal V

Msc. Arq. Publio Alcides Rodríguez Lobos

Secretario Académico

TRIBUNAL EXAMINADOR

Dr. Byron Alfredo Rabe Rendón

Decano

Licda. Anggely Enríquez Cabrera

Asesora Metodológica

Licda. Carolina Aguilar

Asesora Gráfica

Licda. Erika Grajeda

Tercer Asesora

Msc. Arq. Publio Alcides Rodríguez Lobos

Secretario Académico

AGRADECIMIENTOS

- ◇ A Dios, por TODO.
- ◇ A mi familia, quienes son lo mejor de mí.
- ◇ A mi mamá por desvelarse y madrugar conmigo durante todos estos años, por preguntarme siempre: ¿nena, te falta mucho?. Ya te podés dormir temprano y hoy si: ya terminé.
- ◇ A mi papá, quien desde niña me enseñó lo importante que es estudiar, ya que es lo único que no tiene precio y nadie te puede quitar. Gracias porque por vos es que heredé eso y muchas cosas más.
- ◇ A mi hermano, por ser mi “experimento” en cada proyecto que hice y ver si entendía. Por no entender nunca (desventajas de ser ingeniero supongo). Gracias por enseñarme mate y cosas de números cuando lo necesité. Y sobre todo por oírme contar cada proyecto que hice a pesar que no entendías nada.
- ◇ A mis amigos, Mario y Cinthia por todo lo que vivimos en esta etapa de nuestra vida, sin duda le dieron el “toque” a la Universidad.
- ◇ A la Universidad, la Tricentaria quien me brindó la oportunidad de poder formarme como una profesional y poder devolver a la sociedad con mi trabajo todo lo que ella me brindó durante la carrera. Por ser la casa de estudios donde conocí a amigos y catedráticos que estarán presentes por el resto de mi vida.
- ◇ A la Escuela de Diseño, la cual me formó, guió, alentó y enseñó durante estos 5 años de la carrera.
- ◇ A los catedráticos, que aportaron muchas cosas buenas a mi vida y que compartieron todos sus conocimientos para que pudiera llegar a ser una profesional al igual que ellos.
- ◇ A la institución, quien me abrió las puertas apoyándome y estando dispuestos a nuevas propuestas y brindándome los insumos que necesité.

01

12-18

INTRODUCCIÓN

Problema
Justificación
Objetivos del proyecto

02

19-34

PERFILES

Perfil de la organización y servicios que brinda
Perfil del grupo objetivo

03

35-44

PLANEACIÓN OPERATIVA

Flujograma del proceso
Cronograma del proyecto

04

45-56

MARCO TEÓRICO

Relevancia social de contenido a comunicar
Funcionalidad, ventajas y desventajas de las piezas a diseñar
Incidencia del Diseño Gráfico en el contexto del proyecto

05

57-87

DEFINICIÓN CREATIVA

Descripción de la estrategia de la aplicación de la pieza a diseñar
Concepto creativo
Propuesta de códigos visuales

06

88-179

PROCESO DE PRODUCCIÓN GRÁFICA

Nivel 1 de visualización
Nivel 2 de visualización
Nivel 3 de visualización
Descripción y fundamentación de las piezas

07

180

**LECCIONES
APRENDIDAS**
Proceso de gestión
Producción de DG

08

184

CONCLUSIONES
Logro
Impacto

09

188

RECOMENDACIONES
Para los que realicen un proyecto
de señalética
Para los catedráticos
Para la institución

10

192

BIBLIOGRAFÍA

11

194

GLOSARIO

12

195

ANEXOS

El siguiente proyecto presenta la evidencia del estudio y diseño de un Sistema de Señalética que tiene como objetivo principal el guiar y ubicar al grupo objetivo que asiste a la Escuela Nacional de Artes Plásticas “Rafael Rodríguez Padilla”.

CAPÍTULO 1

INTRODUCCIÓN

PROBLEMA

JUSTIFICACIÓN

OBJETIVOS

En el siguiente capítulo se presenta el problema identificado, así como también los objetivos del proyecto.

PROBLEMA

Actualmente existe desinformación sobre la ubicación de las distintas áreas de la Escuela Nacional de Artes Plásticas que son: área verde, área de parqueo, salones, talleres y área administrativa, esto se debe a que no se cuenta con un sistema de señalética que oriente y guíe de manera efectiva al grupo objetivo que asiste a la ENAP.

Ante el problema se hace surge la intervención del diseñador gráfico, para diseñar un sistema de señalética con el propósito de facilitar la ubicación de salones, talleres y demás áreas de las instalaciones de la Escuela Nacional de Artes Plásticas de la Ciudad de Guatemala.

Dicho sistema de señalética será fundamental para que el grupo objetivo logre ubicarse en las instancias de la ENAP y pueda llegar a su destino sin ninguna dificultad.

JUSTIFICACIÓN

Trascendencia del proyecto

Para la Escuela Nacional de Artes Plásticas es importante proporcionar oportunidades de campo en integración laboral artística al alumno y que se proyecte desde ya como profesional valorando adquisitivamente su trabajo, esto mediante sus cursos y talleres dentro de las instalaciones de la Escuela por lo que es importante generar un sistema de señalética adecuado para el grupo objetivo ya que se beneficiarán tanto a los jóvenes estudiantes, docentes, personal administrativo y público visitante.

Para fortalecer las instalaciones de la ENAP se diseñará un sistema de señalética el cual tendrá como objetivo el orientar y guiar al grupo objetivo con un diseño que se apropie a la esencia de la Escuela.

De no contar con la intervención de diseño gráfico, el grupo objetivo año tras año seguirá siendo afectado por la falta de un sistema que le permita poder orientarse dentro de las instalaciones de la ENAP. La importancia de un sistema de señalética tendrá una doble función: orientar al grupo objetivo y a su vez le aportará identidad visual a las instalaciones de la ENAP.

Incidencia del diseño gráfico

Mediante un sistema de señalética se podrá solucionar el problema que afecta al grupo objetivo de no poder ubicarse en las estancias, para ello será fundamental que el sistema sea muy puntual y directo para que pueda cumplir su objetivo de guiar y orientar sin mayor dificultad. Este sistema se basará en la propia identidad y esencia la Escuela.

De no contar con un sistema de señalética el grupo objetivo seguirá teniendo la dificultad de llegar a su destino cada vez que se encuentre en las instancias de la ENAP.

Factibilidad de proyecto

Recursos humanos

Se cuenta con la colaboración del Director de la Escuela quien será el encargado de velar por el cumplimiento de las normas establecidas. Asimismo con un supervisor (Director general) que será el encargado de velar porque mi proyecto se lleve a cabo. También se cuenta con profesionales en el área de diseño gráfico y arquitectura quienes aportarán retroalimentación al proyecto y a su validación.

Recursos de espacio

Se cuenta con la sede que se encuentra en 6a av. 22-00 zona 1. Lado Sur, Centro Cultural “Miguel Ángel Asturias”. Vías de acceso, 6a av. 24 calle zona 4.

Recursos de infraestructura

El equipo que servirá para realizar el proyecto será personal, ya que en el lugar no cuentan con un equipo apropiado.

Recursos económicos

La ENAP será la encargada de gestionar los medios necesarios para el proceso de reproducción del proyecto final.

OBJETIVOS

Objetivo general

Contribuir con la Escuela Nacional de Artes Plásticas de la Ciudad de Guatemala en la labor que realiza de formar artistas profesionales de la plástica, a través de una educación sistemática, planificada y orientada a desarrollar una madurez intelectual mediante un sistema de señalética que tenga como función el orientar y guiar al grupo objetivo.

Objetivo de diseño

Diseñar un sistema de señalética que tenga como función principal el orientar al grupo objetivo dentro de las instancias de la ENAP mediante señales orientadoras, informativas, reguladoras y direccionales. Todas ellas con un diseño que refleje la esencia de la identidad visual de la Escuela.

Objetivo específico de comunicación

Guiar y orientar al grupo objetivo que asiste a la Escuela Nacional de Artes Plásticas de la Ciudad de Guatemala a través de un sistema de señalética para el área verde, área de parqueo, salones, talleres y área administrativa que sea propio y contenga su identidad.

CAPÍTULO 2

PERFIL DE LA

INSTITUCIÓN

PERFIL DEL

GRUPO OBJETIVO

En el siguiente capítulo se presenta el perfil de la Escuela Nacional de Artes Plásticas “Rafael Rodríguez Padilla”. También se detallan aspectos demográficos y psicológicos para conocer al grupo objetivo primario y secundario.

PERFIL DE LA ORGANIZACIÓN

Escuela Nacional de Artes Plásticas “Rafael Rodríguez Padilla” (ENAP)

Historia

La Academia de Bellas Artes fue fundada el 10 de mayo de 1920, a cargo del director, Rafael Rodríguez Padilla. En la trayectoria de la ENAP, han conformado además, como directivos el maestro Humberto Garavito, el escultor Rafael Yela Günther y Julio Dubois.

También, dirigieron la Escuela don Rodolfo Valladares y don Ovidio Rodas Corzo, don Alberto Zamudio, don Antonio Tejeda Fonseca y el licenciado José Mata Gavidia.

Y en 1957, con don Roberto González Goyri, quien realizó un trabajo con gran éxito debido a un ambiente de tranquilidad política. Después del maestro González Goyri fue nombrado director, don Pedro Arce y Valladares a quien sucedió en 1964, don Max Saravia Gual.

En el año de 1947, el Gobierno del presidente doctor Juan José Arévalo Bermejo, acordó reorganizar la Escuela, cambiado el nombre de Academia por el de “Escuela Nacional de Artes Plásticas” y el *7 de mayo de 1990, como homenaje a su fundador, se amplía el nombre a Escuela Nacional de Artes Plásticas “Rafael Rodríguez Padilla”*.

Un dato importante fue que a los cincuenta años de la fundación de la escuela, se otorgaron diplomas a los primeros egresados, ya que anteriormente no existía este acuerdo con el gobierno.

En la década de 1950 se formó un grupo de estudiantes de la Escuela Nacional de Artes Plásticas, con una sólida formación en las corrientes más modernas de la plástica. Ellos realizaron diversas obras importantes con las que participaron en exposiciones representativas. Entre los personajes más destacados están: Rodolfo Abularach, Gilberto Hernández, Elmar René Rojas, Marco Augusto Quiroa.

En el año 1954, se destacaron: Manolo Gallardo, y Roberto Cabrera. En los años de 1955, Enrique Anleu Díaz. En 1958, José Oscar Barrientos. De la Asociación de Estudiantes de los años 1960 surgió la idea de dar a conocer la Escuela de Artes Plásticas, así como también velar por la creación artística y de diversas becas para alumnos con talento.

Desde entonces, surgieron innovaciones artísticas para Guatemala con técnicas de esgrafiados texturales; el color y temática popular; obras de protesta, dibujo y textura; la introducción de lo matérico y las obras de tendencia informalista. Efraín Recinos, con su particular técnica de laca, plástico, metal y otros. Rodolfo Abularach, un maestro reconocido por sus creaciones con el esgrafiado y el collage. Haroldo Robles y Oscar Barrientos, poseedores de gran fuerza en el tratado de la forma en las esculturas. Este grupo de estudiantes salió a diversos países, y fueron distinguidos como el “Círculo Valenti” en 1963 y en 1969, se formó el grupo “Vertebra” integrado por Roberto Cabrera, Marco Augusto Quiroa y Elmar René Rojas, a partir de ese momento surgen nuevas tendencias hacia la expresión del arte guatemalteco.

En 1970, se integraron los artistas como Ramón Ávila, Luis Ortiz y Enrique Anleu Díaz. Es así como los artistas más notables han aportado innovaciones en la plástica guatemalteca. Y con orgullo se reconoce que son egresados de la ENAP.

En el período de 1960 a 1970, se llevó a cabo la planificación de la construcción de un edificio apropiado para la escuela, y de mayo de 1971, ya contó con un espacio administrativo, con mobiliario y aulas-talleres artísticos. Max Saravia y Dagoberto Vásquez, concluyeron la obra con éxito.

Actualmente, la Escuela se encuentra rodeada de un ambiente agradable, que además, cuenta con renovadas aulas y equipo moderno para Dibujo, Pintura, Escultura, Grabado, Cerámica, Fotografía y Laboratorio de Computación. Es así, como la historia de la ENAP, ha trascendido a pesar de situaciones en las que se ha visto clausurada. Con los esfuerzos logrados de maestros, alumnos y personas, instituciones a fines, la escuela ha perdurado 92 años y declarada Patrimonio Cultural de la Nación por el Acuerdo Ministerial No. 404-2008.

En abril del año 2008, se efectuó una reunión general de claustro, por iniciativa del maestro Mario Roberto Serrano Vives, para que la Escuela Nacional de Artes Plásticas “Rafael Rodríguez Padilla” fuera declarada Patrimonio Cultural de la Nación y junto al director Sergio Rolando López se realizó la petición formal ante el Ministerio de Cultura y Deportes. El licenciado Jerónimo Lancerio Chingo quien llevó a cabo la investigación con los procedimientos legales para que en el Congreso se determinara y se emitiera el acuerdo solicitado:

“El 23 de junio de 2008, la ENAP fue declarada “Patrimonio Cultura de La Nación” por el Acuerdo Ministerial No. 404-2008”.

Tipo de Institución

Institución gubernamental que depende del Ministerio de Cultura y Deportes de Guatemala. El Marco legal que abarca la institución es sostenido bajo reglamentos y acuerdos internos que la amparan como entidad Nacional.

Ubicación Geográfica

6a av. 22-00 zona 1. Lado Sur, Centro Cultural “Miguel Ángel Asturias”. Vías de acceso, 6a av. 24 calle zona 4.

Teléfono de la institución

2253-4872

Correo electrónico de la institución

artesplasticasenaprrp@gmail.com

Filosofía de la institución

- ◆ El ser humano es un ser social, con características e identidad propia, con capacidad para transformar el mundo y la vida, capaz de construir un futuro diferente y trascender el aquí y el ahora.
- ◆ Tiene capacidad de elección para ser libre y responsable y desarrollar su voluntad creadora y transformadora.
- ◆ Formación de artistas profesionales de alto nivel académico en la rama de las artes visuales.



Objetivos de la institución

- ◇ Diseñar y desarrollar Programas académicos (Currículo de cursos específicos, Planes y Programas de estudio), acorde a los estándares de calidad y demanda de las Artes Plásticas contemporáneas, y consecuente con las diferentes culturas a nivel nacional y mundial y tiempo al que pertenecen.

- ◇ Aplicación de métodos sistemáticos, científicos, técnicos especializados y actualizados que promuevan la motivación y experimentación del estudiante para una mejor armonización en las actividades estudiantiles y proyectar la mejor expresión de las Artes Plásticas en beneficio de nuestra cultura en general.
- ◇ Proporcionar oportunidades de campo en integración laboral artística al alumno y que se proyecte desde ya como profesional valorando adquisitivamente su trabajo.
- ◇ Impulsar la impartición de talleres educativos, por medio de profesionales relacionados al Arte, y que compartan sus conocimientos con los alumnos para capacitarlos y darles un mejor nivel de educación artística para que asuman con capacidad cualquier gestión cultural.
- ◇ Impulsar estudios paralelos que capaciten al estudiante para que desarrollen de la mejor manera sus tareas de investigación y aplicación en su gestión cultural con proyección artística comunitaria.
- ◇ Propiciar entre el personal docente, el desarrollo de experiencias de formación y actualizaciones pedagógicas y didácticas, que eleven el nivel de capacidad educativa para lograr una docencia en excelencia y atender las aspiraciones y necesidades formativas de las y los estudiantes de la Escuela Nacional de Artes Plásticas “Rafael Rodríguez Padilla.
- ◇ Promover dentro del estudiantado, valores de compromiso con los procesos socioculturales e históricos que benefician el desarrollo cultural de Guatemala, dentro de un espíritu de responsabilidad y excelencia académica en la búsqueda del perfeccionamiento de la riqueza de las expresiones artísticas.

IDENTIDAD VISUAL



Logotipo actual de la ENAP.

ENAP 

Para alumnos de plan diario de 1ero. a 5to. grado inscritos en el 2017

Expo Colectiva

Por el 97 Aniversario de nuestra casa de estudios, tema y técnica libre, todos los alumnos podrán participar con un máximo de 2 obras de las diferentes categorías, deben estar debidamente enmarcadas ó en paspartú de cartón ilustración negro, las obras pasarán por curaduría de las cuales solo 20 serán seleccionadas.

Categorías:
Dibujo | Pintura | Fotografía | Grabado | Cerámica | Escultura



Fecha de entrega de obras
viernes 28 de abril
de 13:00 a 17:00 Hrs.
Con la maestra de Diseño

Inauguración de exposición
Martes 2 de Mayo
13:00 Horas

ESCUELA NACIONAL DE ARTES PLÁSTICAS
"RAFAEL RODRIGUEZ PADILLA"
Patrimonio Cultural de la Nación



EXPOSICIÓN DE MAESTROS

Mayra Ola-Wendy Ramírez
Verónica Guillén-Luz Anillos
Fabiola Aguirre-Yarlim Barrios
Fernando Valdiviezo
Samuel Escobar- Santos Laroj
Gandhi Ponce-Miguel Grave
Diego Juárez- Luis González
Vida García- Emerson Chicol
Edgar Avendaño

LIBRE CREATIVIDAD
RUMBO AL CENTENARIO

VIERNES
4 NOVIEMBRE
10 AM

Centro Cultural Real Palacio de los Capitanes Generales
CIUDAD DE LA ANTIGUA GUATEMALA

AL 27 NOVIEMBRE

REAL PALACIO | GUATEMALA | ESCUELA NACIONAL DE ARTES PLÁSTICAS "RAFAEL RODRIGUEZ PADILLA"

Imágenes recuperadas de: <https://www.facebook.com/enapguatemala/photos/>



Página oficial de Facebook



Post de Facebook

PERFIL DEL GRUPO OBJETIVO

PRIMARIO

Jóvenes de la comunidad educativa de la ENAP

Características geográficas

Región: El grupo objetivo está principalmente conformado por ciudadanos de la Ciudad de Guatemala.

Población: 2.110,100 hab

Tamaño de ciudad

metropolitana: 2126 km

Densidad: 4722,76 hab/km

Características sociodemográficas

Edad: 18 a 25 años

Sexo: Ambos

Educación: Diversificado

Clase social: Media baja C

Tamaño de familia: Mediana

Generación: Millennials

Estado civil: Solteros o unidos

Religión: En su mayoría profesan la religión católica y evangélica

Nacionalidad: Guatemalteca

Características socioeconómicas

El grupo objetivo pertenece al nivel medio tiene un ingreso mensual personal de 1,500.00 a 3,000.00 quetzales. Esto solamente los que trabajan, ya que algunos solamente estudian.

Características psicográficas

Jóvenes artistas cuya pasión y motor de vida es el arte. Están deseosos por expresar sus sentimientos, emociones, miedos, pensamientos e ideas a través del arte. Como hobbies tienen escuchar música, pintar, leer, ver películas, escribir, salir con sus amigos y familia y por su puesto mejorar su técnica en el diferente ámbito. Tiene el deseo de ser una persona libre ya que rechaza el control de otros.



Personalidad: Es extrovertido o introvertido. Se preocupa más por su futuro ya que quiere poder ser parte de una mejor sociedad y así tener una mejor calidad de vida. Es amigable y le importan sus seres queridos. Son comunicativos, participativos y dinámicos.

Estilo de vida: Son jóvenes que siempre están a la vanguardia e intentan estar a la última en cuanto a tecnología. Se comunica constantemente con amigos y familiares a través de las redes sociales como Facebook, Twitter e Instagram. Los fines de semana le gusta despejarse e ir a centros de recreación y compartir con sus amistades.

Valores: Se identifica con valores como: Honestidad, humildad, respeto, tolerancia, igualdad y responsabilidad.

Cultura visual: Les gusta leer y estar informados sobre lo que sucede en el país y a nivel global. Cuentan con redes sociales como Facebook y lo utilizan como modo de comunicación con sus amigos y familiares y para mantenerse actualizados. Ven la publicidad de las calles como carteles de los autobuses públicos, Mupis de las paradas de autobús, vallas y publicaciones de Facebook.

Características conductuales

Ocasiones: Cuando se dirige a sus clases en la ENAP.

Beneficio: Uno de los beneficios que obtiene es el de la enseñanza-aprendizaje.

Frecuencia: De lunes a viernes para recibir sus clases y talleres.

Disponibilidad: Está disponible a ir a cursos y talleres con tal de mejorar su técnica.

Actitud: Positiva y energética, es entusiasta y le gusta aprender nuevas cosas.



PERFIL DEL GRUPO OBJETIVO

SECUNDARIO

Personas que asisten a las exposiciones

Características geográficas

Región: El grupo objetivo está principalmente conformado por ciudadanos de la Ciudad de Guatemala.

Población: 2.110,100 hab

Tamaño de ciudad

metropolitana: 2126 km

Densidad: 4722,76 hab/km

Características sociodemográficas

Edad: 18 a 55 años

Sexo: Ambos

Educación: Diversificado y universitario

Clase social: Media alta B+

Tamaño de familia: Mediana

Generación: X/Y

Estado civil: Solteros, casados o divorciados

Religión: En su mayoría profesan la religión católica y evangélica

Nacionalidad: Guatemalteca

Características socioeconómicas

El grupo objetivo pertenece al nivel medio tiene un ingreso mensual personal de Q3,500.00 a Q5,000.00.

Características psicográficas

Personas cuyo interés y pasión es el arte. Les gusta estar actualizados en cuanto al arte guatemalteco y a la cultura nacional. Asisten con frecuencia a exposiciones, obras teatrales, eventos culturales, etc.

Personalidad: Es extrovertido o introvertido. Se preocupa por el progreso del país y por que se le de valor al arte nacional. Es amigable y le importan sus seres queridos. Son comunicativos, participativos y dinámicos.

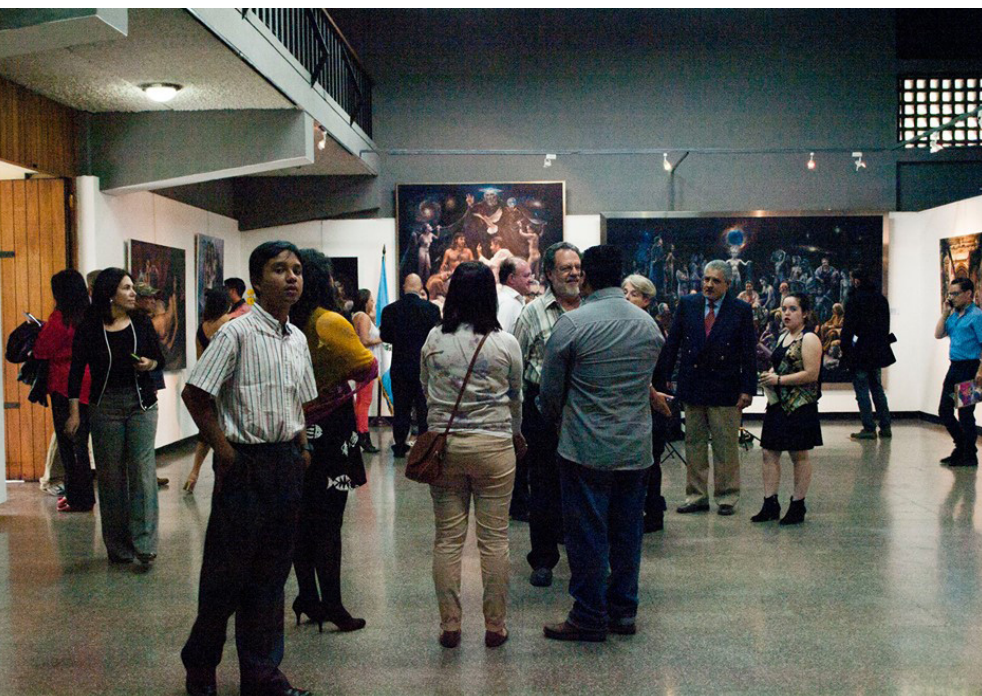

Estilo de vida: Es una persona que se mantiene actualizada en cuanto a noticias nacionales e internacionales. Se mantiene atento de sus redes sociales como publicaciones de Facebook, es por esta vía que se entera de las próximas exposiciones o eventos de arte. Los fines de semana le gusta despejarse e ir a centros de recreación y compartir con sus amistades.

Valores: Se identifica con valores como: Honestidad, humildad, puntualidad, respeto, tolerancia, igualdad y responsabilidad.

Cultura visual: Les gusta leer y estar informados sobre lo que sucede en el país y a nivel global. Cuentan con redes sociales como Facebook y lo utilizan como modo de comunicación con sus amigos y familiares y para mantenerse actualizados. Ven la publicidad de las calles como carteles de los autobuses públicos, Mupis de las paradas de autobús, vallas y publicaciones de Facebook.



Características conductuales

Ocasiones: Cuando asiste a exposiciones en la ENAP.

Beneficio: Uno de los beneficios que obtiene es el conocer a jóvenes artistas.

Frecuencia: Cuando asiste a exposiciones en la ENAP.

Disponibilidad: Está disponible a ir a exposiciones y talleres sobre arte.

Actitud: Positiva y energética, es entusiasta.

Esta personas tienen una relación con la institución de interés personal, ya que mediante sus gustos ven en ella un centro de aprendizaje, conocimiento cultural y recreación.

CAPÍTULO 3

PLANEACIÓN

OPERATIVA

En el siguiente capítulo se fijan procesos y tiempos para realizar el proyecto. Se crea un flujograma que corresponde al proceso creativo y un cronograma que indica en qué tiempo se realizará cada fase.

FLUJOGRAMA DEL PROCESO



PROCESO CREATIVO proyecto de graduación



Visita a ENAP

1. Explicación en qué consistirá el Sistema de Señalética a realizar.
2. Definir la áreas que formaran parte del Sistema de Señalética.
3. Petición de los planos de la institución.
4. Petición del listado de nombres de salones y talleres de ENAP.
5. Firma de Acta de apertura.
6. Tomar fotografías de todas las áreas (parqueo, verde, salones, talleres y administrativa).
7. En la proxima reunión mencionar sobre la definición creativa del proyecto.

Insumos

Acta de apertura
Carro
Gasolina para carro:
Q. 50.00

Tiempo

Visita a la institución:
4 horas

TOTAL: 1 día



Definición creativa

1. Estrategia de comunicación (para qué, con qué, qué, con quiénes, cuándo y cómo).
2. Desarrollo creativo.
 - Mapa de empatía
 - Spice / poems
3. Asesoría en la USAC.

Insumos

Papel, lápiz,
marcadores y
computadora.
Carro
Gasolina para carro:
Q. 50.00

Tiempo

18 horas

TOTAL: 4 días



NO

SI



Visita a ENAP

1. Explicación sobre la estrategia de comunicación a seguir.
2. Firma de Acta semanal.
3. Mostrar avances.

Insumos

Acta de semanal
Computadora
Carro
Gasolina para carro:
Q. 50,00

Tiempo

4 horas

TOTAL: 1 día

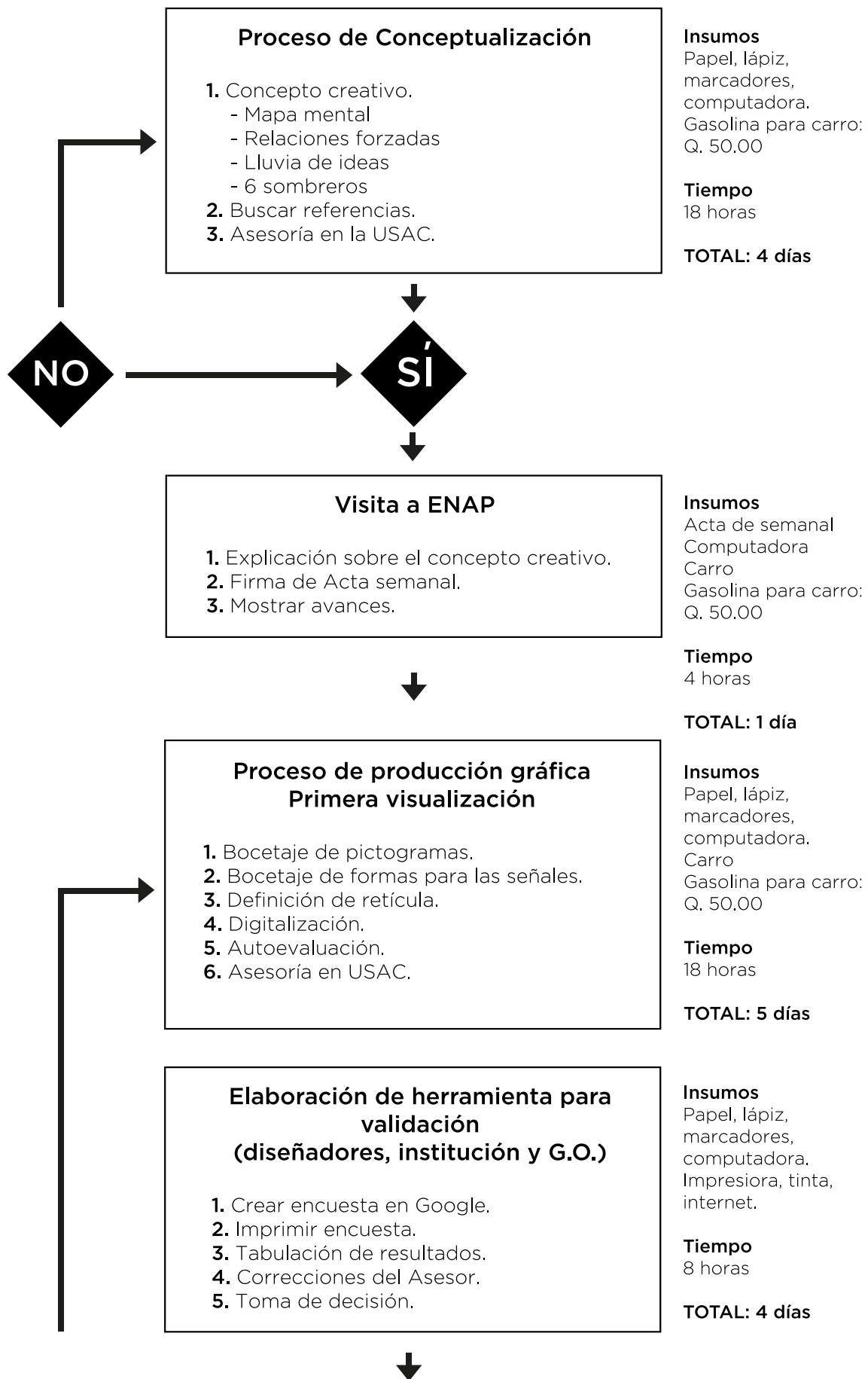

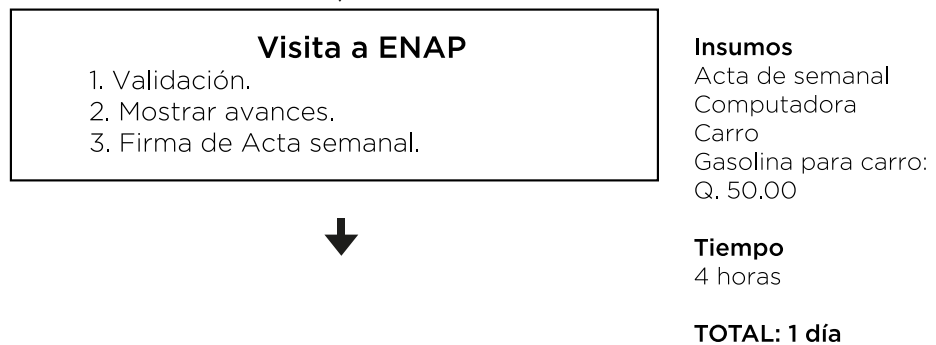
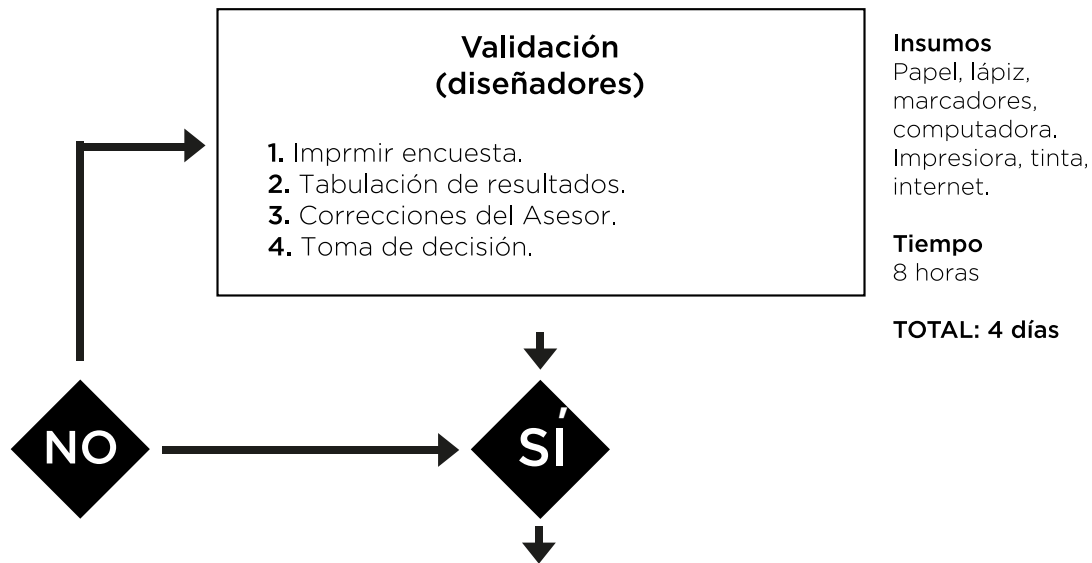
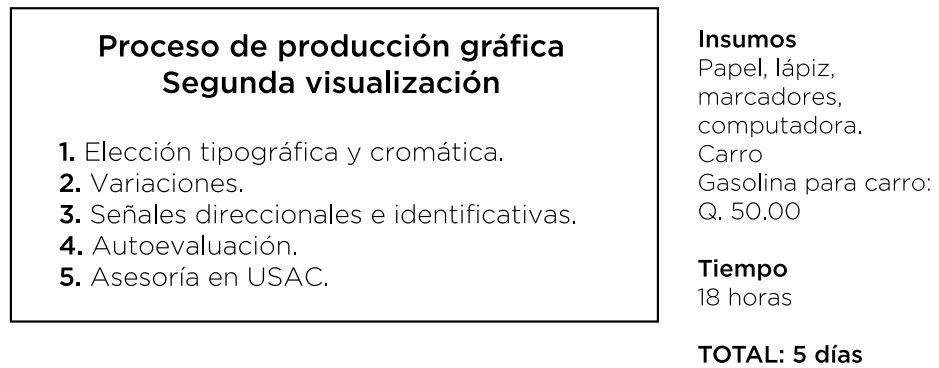
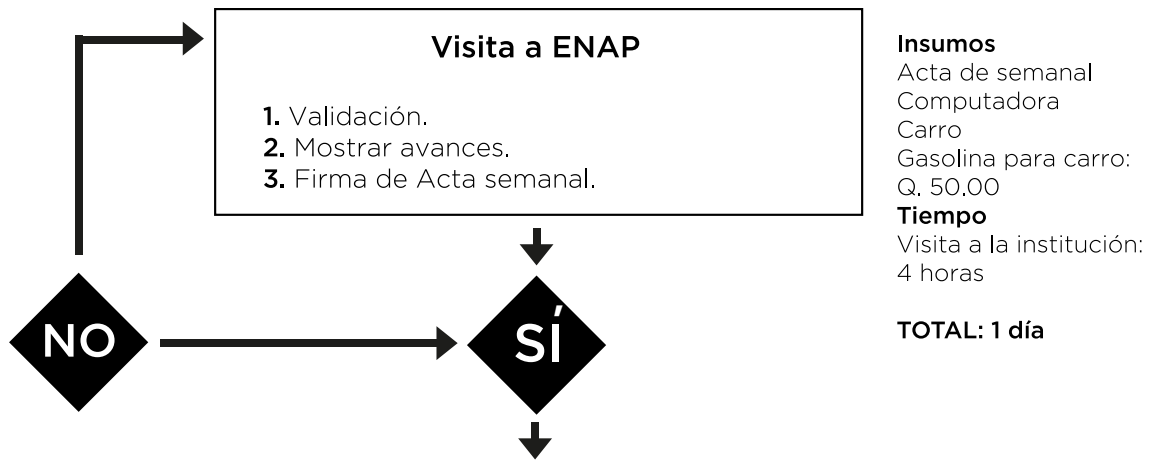

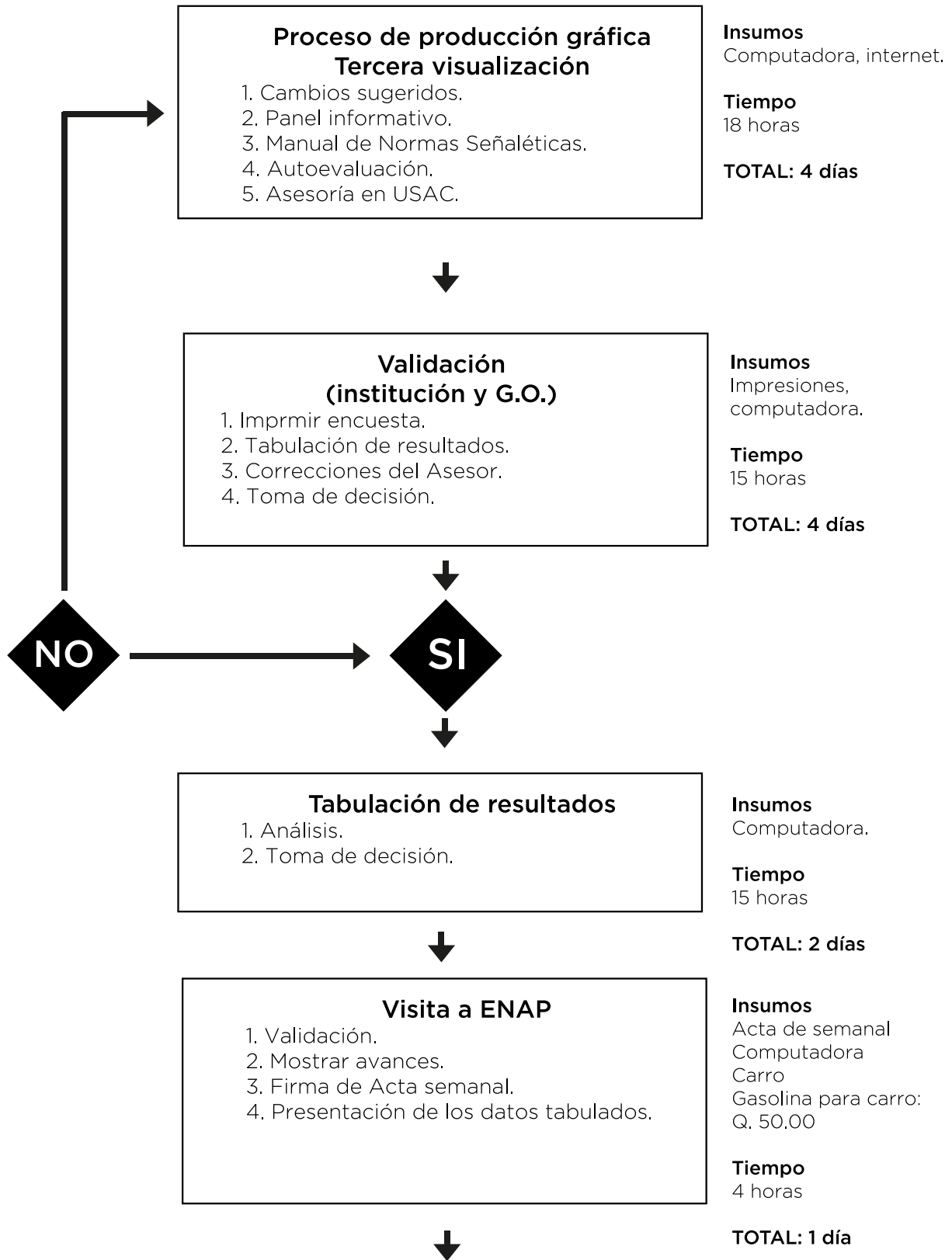

Detalles preliminares

1. Últimas asesorías con los asesores.
2. Diseño y diagramación de la Presentación final.
3. Preparar los rtes finales en CD para la entrega a la institución.
4. Redacción del informe de Proyecto de Graduación.

Insumos

Computadora, impresiones, CD.

Tiempo

15 horas

TOTAL: 3 días



Presentación final con la institución y asesores

1. Presentación en la Universidad y en la institución.
2. Entrega de material a la institución.
3. Entrega del informe final.

Insumos

Computadora y USB.

Tiempo

4 horas

TOTAL: 1 día



CRONOGRAMA DEL PROYECTO

08

Agosto

L	M	M	J	V	S	D
	1	2	3	4	5	6
7	8	9	10	11	12	13
Definición creativa						
14	15	16	17	18	19	20
Proceso de conceptualización						
21	22	23	24	25	26	27
Primera visualización						
28	29	30	31			

09

Septiembre

L	M	M	J	V	S	D
				1	2	3
4	5	6	7	8	9	10
Validación						
11	12	13	14	15	16	17
Segunda visualización						
18	19	20	21	22	23	24
Validación						
25	26	27	28	29	30	
Tercera visualización						

10

Octubre

L	M	M	J	V	S	D
						1
2	3	4	5	6	7	8
Tabulación de datos						
9	10	11	12	13	14	15
Detalles preliminares			Diseño de presentación			
16	17	18	19	20	21	22
Presentación						
23	24	25	26	27	28	29
30	31					

Visita a la institución

CAPÍTULO 4

MARCO

TEÓRICO

En el siguiente capítulo se presenta la dimensión social y ética de la situación actual, así como también la dimensión estética y funcional del proyecto de diseño.

Dimensión social y ética

Según Joan Costa, “la señalética estudia las relaciones entre los signos de orientación en el espacio y el comportamiento de los individuos. Responde a la necesidad de orientación de la movilidad social y los servicios públicos y privados. Se aplica al servicio de los individuos, a su orientación en un espacio a un lugar determinado, para la mejor y la más rápida accesibilidad a los servicios requeridos y para una mayor seguridad en los desplazamientos y las acciones”. (Costa, 1987, p. 112).

Un sistema de señalética tiene una gran importancia, ya que su objetivo principal es el de guiar, orientar y organizar al grupo objetivo que asista a cierto establecimiento. Por lo cual este sistema debe de ser apto y especializado para el grupo al que va dirigido, esto se logra gracias a aspectos de diseño como lo son la tipografía, el color, el estilo, etc. Todo este conjunto de elementos son los que aportan identidad visual a la señalética.

Es por ello que hoy en día se puede decir que la señalética es un elemento prácticamente obvio y necesario en cualquier espacio público o privado, se puede decir que forma parte de su identidad y estilo. Cuando se habla de identidad se refiere a dos tiempo, la primera identidad cultural que es aquella que encierra un sentido de pertenencia a un grupo social con el cual se comparten rasgos culturales, como costumbres, valores y creencias. La identidad no es un concepto fijo, sino que se recrea individual y colectivamente y se alimenta de forma continua de la influencia exterior.

De acuerdo con estudios antropológicos y sociológicos, la identidad surge por diferenciación y como reafirmación frente al otro. Aunque el concepto de identidad trascienda las fronteras (como en el caso de los emigrantes), el origen de este concepto se encuentra con frecuencia vinculado a un territorio. “La identidad cultural de un pueblo viene definida históricamente a través de múltiples aspectos en los que se plasma su cultura, como la lengua, instrumento de comunicación entre los miembros de una comunidad, las relaciones sociales, ritos y ceremonias propias, o los comportamientos colectivos, esto es, los sistemas de valores y creencias (...) Un rasgo propio de estos elementos de identidad cultural es su carácter inmaterial y anónimo, pues son producto de la colectividad” (González Varas, 2000: 43). Y por otra parte identidad visual que hace referencia a todas aquellas características de una determinada cultura, abarca desde las creencias, costumbres, comportamientos, tradiciones, valores que posee una cierta comunidad que permiten que sean identificados del resto.

La señalética es muy importante ya que es “existencial” por naturaleza, es un sistema instantáneo e inequívoco de información por medio de señales visuales o mensajes espaciales de comportamiento, este no se impone, no pretende persuadir, convencer, inducir o influir en las decisiones de acción de los individuos. Sirve a éstos para orientar y orientarse a sí mismo en función de sus motivaciones.

En el período de 1960 a 1970, se llevó a cabo la Joan Costa (1989) menciona que la señalética se aplica al servicio de los individuos, a su orientación en un espacio o un lugar determinado, para la mejor y más rápida accesibilidad a los servicios requeridos y para una mayor seguridad en los desplazamientos y las acciones.

La señalética funciona selectivamente, silenciosamente, discretamente por el principio de pequeñas causas, grandes efectos.

Como resumen de señalética se puede decir que:

- ◇ La comunicación señalética es efecto de la movilidad social, de la complejidad implícita de nuestra época y de la profusión de servicios que ello genera en función de los individuos.
- ◇ La señalética es una disciplina técnica que se aplica a la morfología espacial, arquitectónica, urbana, y a la organización de los servicios y del trabajo.
- ◇ Su finalidad es la información, la cual se quiere inequívoca e instantánea.
- ◇ Su funcionamiento implica la interacción automática de mensajes visuales que afectan a individuos, y actos de comportamiento en reacción a estos mensajes.
- ◇ Su sistema comunicacional se compone de un código universal de señales, signos y un procedimiento técnico que se establece previamente por medio de un programa de diseño.

Cuando se habla de señalética muchas veces se tiende a confundir con señalización. Sin embargo, no es lo mismo. Señalización es un sistema más cerrado, invariante, concluso prácticamente, que siempre serán variables del sistema existente.

Estas situaciones problemáticas son bien conocidas y están tipificadas en un listado estadístico de problemas que se repiten indefinidamente como por ejemplo: paso de peatones, stop, precaución, doble vía, bus, peligro, etc. La señalización incorpora elementos que, por ser estandarizados, crean un efecto uniforme, indiferenciado e incluso despersonalizado desde el punto de vista de la identidad e imagen propia. No es imaginable un sistema de señalización especial para cada país, cada región, cada ciudad, cada pueblo, enfrentando el razonamiento estético a la razón de ser de la señalización.

Y por otra parte la señalética es una serie más evolucionada de sistemas de información y orientación en el espacio y en las cosas. Los espacios de señalética son diferentes a los espacios abiertos de la circulación vial, del mismo modo que son también diferentes los problemas que se plantean en ambos casos y necesidades de información. Señalética es un lenguaje desarrollado de signos específicos y también el conjunto de criterios para su concepción y aplicaciones, cuya característica principal es la adaptación a problemáticas precisas, siempre relativamente diferentes.

En Guatemala, actualmente existen 17 escuelas de arte y academias de danza y 11 conservatorios de música. 10,511 personas son beneficiadas de estos programas artísticos culturales. Dentro del proceso de desarrollo que ha tenido la cultura de Guatemala, la creación del Ministerio de Cultura y Deportes, en el año 1986, constituyó un muy importante acontecimiento. Éste sentó sus bases en una infraestructura, desarrollada a partir de los grupos artísticos oficiales, por medio de la Dirección General de Bellas Artes y en el patrimonio arqueológico e histórico, que durante muchos años estuvo a cargo del Instituto de Antropología e Historia. Ambas direcciones fueron dependencias del Ministerio de Educación.

El 1 de Julio de 1921 se inauguran las nuevas instalaciones con una exposición encabezada por el maestro Rodríguez Padilla, en un local dentro del cual anteriormente funcionaba como Central de Telégrafos; esta nueva sede contaba con un espacio más amplio para sus estudiantes, el cual se distribuía en ocho salones, un vestíbulo y patio; la sede tuvo que ser trasladada por la construcción del Congreso de la República.

Bajo el mandato del presidente Juan José Arévalo en 1947 se cambia el nombre Academia de Bellas Artes a Escuela Nacional de Artes Plásticas. No fue hasta el 7 de mayo de 1990 se le agrega el nombre de su fundador quedando así como Escuela Nacional de Artes Plásticas “Rafael Rodríguez Padilla”, en forma de homenaje. Por último el 23 de junio de 2008, la ENAP fue declarada “Patrimonio Cultura de La Nación” por el Acuerdo Ministerial No. 404-2008. Actualmente ENAP recibe cada año a futuros artistas que enriquecen la cultura de nuestro país.

La Escuela Nacional de Artes Plásticas tiene como objetivo el proporcionar oportunidades de campo en integración laboral artística al alumno y que se proyecte desde ya como profesional valorando adquisitivamente su trabajo, esto mediante sus cursos y talleres. Por ello es importante apoya a la Escuela con algo que le ha hecho falta durante estos años y es un sistema de señalética que sea propio y personalizado para las necesidades de la misma. La falta de un sistema de señalética ha ocasionado que muchos de los estudiantes y visitantes tenga dificultad a la hora de orientarse dentro de sus instalaciones. Tanto áreas verdes, áreas de parqueo, salones, talleres y el área administrativa carece por completo de señalización. Esto afecta principalmente a estudiantes de primer ingreso. Por ello es de suma importancia la comunicación visual en un espacio ya sea cultural o no, para orientar, guiar y organizar a las personas ubicadas en el. (La Importancia de una buena Señalética, 2016).

En el caso de la Escuela Nacional de Artes Plásticas se podrá tomar en cuenta otro aspecto a la hora de tener que diseñar un sistema de señalética y es que este sistema debe de cumplir con su identidad visual y su identidad corporativa. La orientación comunicacional es doblemente informativa, ya que transmite información señalética e información de la identidad. También es persuasiva en consecuencia, en la medida que está reforzando una identidad, una imagen. La presencia de los mensajes de identidad ya no es discreta sino que es notable: de ahí la incorporación de los signos de identidad a toda clase de medios y no sólo al medio señalético. Cuando la identidad corporativa se difunde por el medio señalético, los efectos del programa se enriquecen reuniendo: la función de identificación-diferenciación, el comportamiento señalético, la función de la imagen de marca y el procedimiento estético. Ciertos sistemas de información, como el señalético y de identidad, dan respuesta adecuada a algunos de estos problemas inherentes a la integración y el desenvolvimiento de los individuos en un medio saturado que se caracteriza cada vez más por la complejidad.

Es fundamental conocer el espacio, la esencia y valores que definen a la Escuela para que el sistema de señalética sea efectivo y cumpla su objetivo principal. Este sistema se adaptará a las características del entorno; este sistema reforzará la imagen y la identidad de la Escuela. Estos aspectos no solo cumplirán con su deber de orientar y guiar al grupo objetivo que asiste a la ENAP, sino también a facilitarán el acceso a los servicios y le aportarán más valor cultural con su imagen en base a su esencia como Patrimonio de la Nación.

Dimensión estética y funcional

En base al estudio realizado del grupo objetivo e institución se pudo definir los aspectos de diseño que más se acoplan a sus características las cuales se desglosan de la siguiente forma.

Tendencia de diseño

La Bauhaus refleja una estética funcional donde las líneas rectas y la geometría más estricta hallaban su lugar.

“La forma sigue a la función”.

Buscaba la unión entre el uso y la estética.

La Bauhaus fue la escuela alemana artística en la que se unificaron la arquitectura las artes plásticas y la artesanía, ejerció enorme influencia en la arquitectura contemporánea, generando muchas posibilidades de expresión como en las artes gráficas e industriales y el diseño de escenografías y vestuario teatrales. Fue fundada en Weimar en 1919 por el arquitecto Walter Gropius quien unió las antiguas escuela Superior de arte del Gran Ducado y la escuela de Artes y Oficios, dando así origen a la Bauhaus estatal de Weimar, en la que la principal intención era la simplicidad de la forma reduciendo el objeto a la mera funcionalidad.

Se remonta al siglo XX, periodo en donde comienzan las devastadoras consecuencias que la creciente industrialización, primero en Inglaterra y posteriormente en Alemania, tuvo en las condiciones de vida y en la producción de los artesanos y la clase obrera. Un cambio en las estructuras sociales, gracias al progreso tecnológico, proletarizando grandes sectores de la población. Inglaterra se convirtió en el siglo XX, en la potencia industrial más prominente de Europa, estando en la cabeza de los adelantos técnicos y culturales entrando a los 90's.



Póster para la exposición de la Bauhaus, Joost Schmidt, 1923.

Características de la Bauhaus:

- ◇ Uno de los principios básicos de la escuela era formar un movimiento de artistas con plena conciencia social e intelectual, formar jóvenes artistas que no cayeran en lo típico. Persegúan la armonía entre arte e industria. Lograr una cultura del pueblo y para el pueblo era una meta común en los movimientos culturales de la época que pretendían innovar.
- ◇ Unión de arte y funcionalidad Esta fusión es elemental porque hace que el artista ya no sea una entidad aislada, sino que entra a la sociedad como un personaje útil, interviene directamente en ella.
- ◇ En Bauhaus se enseñaba a crear. El trabajo manual era la base del artista. Gropius incitaba a sus alumnos a probar con distintos materiales, a conocer sus propiedades, manejarlos y adoptar el que más le acomodara.
- ◇ Consideraban las formas y los colores básicos representaban un precio industrialmente más económico, por lo que las formas del círculo, el cuadrado y el triángulo fueron tomadas como puntos de partida.

El uso de formas geométricas y tipografías simples que tiene como base la Bauhaus se acopla a las necesidades del grupo objetivo. Esto mediante el diseño de pictogramas a base de formas geométricas que aportarán mayor legibilidad a la señal. En conjunto con una tipografía que sea fácil de leer toda la Señalética tendrá una fácil y rápida lectura.

Ilustración flat

Es una tendencia actual en el diseño gráfico que más que moda se ha convertido en un enfoque de diseño basado en la mayor usabilidad y legibilidad para el usuario.

Ocampo, D. (2017). Es un estilo de diseño que se basa en el uso de un número reducido de elementos decorativos y la aplicación de colores sólidos o planos, evitando el uso de degradados, sombreados, biselados u otro tipo de efectos, quizá como respuesta al uso de excesivo de estos en el diseño gráfico de la última década. Una ventaja de este tipo de ilustración es que al ser representaciones geométricas y matemáticas se pueden ampliar hasta el infinito y más allá sin perder un ápice de calidad y manteniendo los contornos siempre limpios y perfectos, nunca pixelados.

Además de ofrecer un aspecto limpio, estético y agradable, la ilustración Flat o plana hace que se pueda jugar con un color sólido junto con el color del soporte de la señal creando así un mejor contraste.



Imagen recuperada en:
<http://www.fontscape.com/explore?JHX>

Cromatología

Colores Sustractivos (CMYK)

El modelo CMYK (siglas de *Cyan*, *Magenta*, *Yellow* y *Key*) es un modelo de color sustractivo que se utiliza en la impresión en colores. Permite representar una gama de colores más amplia que este último, y tiene una mejor adaptación a los medios industriales. Este modelo se basa en la mezcla de pigmentos de los siguientes colores para crear otros más:

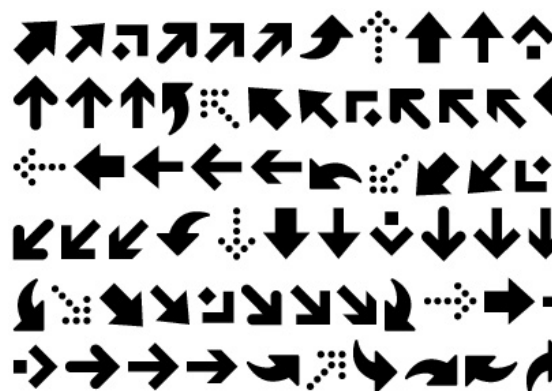
- ◇ $C = \text{Cyan}$ (Cian)
- ◇ $M = \text{Magenta}$ (Magenta)
- ◇ $Y = \text{Yellow}$ (Amarillo)
- ◇ $K = \text{Black o Key}$ (Negro)

La mezcla de colores CMY ideales es sustractiva (puesto que la mezcla de cian, magenta y amarillo en fondo blanco resulta en el color negro). El modelo CMYK se basa en la absorción de la luz. El color que presenta un objeto corresponde a la parte de la luz que incide sobre éste y que no es absorbida por el objeto.

Colores complementarios

Debido al limitado rango de colores que es disponible en la historia del arte, y a la influencia de Goethe con su libro *Teoría de los colores* de 1810 (Modelo de color RYB), muchos artistas emplean de forma tradicional pares de colores complementarios para crear armonías de color. Los pares más importantes, según dicho modelo (entre color primario y un secundario RYB), son:

- ◇ Amarillo y violeta
- ◇ Azul y anaranjado
- ◇ Rojo y verde

Los colores verde, naranja y violeta surgen de la mezcla de los colores sustractivos restantes (amarillo + azul = verde, amarillo + rojo = naranja, azul + rojo = violeta). Cuando dos colores complementarios se mezclan en iguales proporciones producen un color neutro gris o marrón. El empleo de colores complementarios es importante en el desarrollo estético de los colores así como en el diseño gráfico de logos de compañías y de minoristas. Cuando se colocan juntos dos colores complementarios, el contraste entre ambos hace que parezcan más brillantes.

Tipografía

La tipografía de Palo seco, también llamada san serif, es la antítesis de la tipografía romana, pues presenta un estilo aparentemente limpio, funcional y aséptico. Dicho de otro modo, es la tipografía por excelencia de la lectura, si bien es cierto y está demostrado, que para las familias tipográficas de palo seco un corte a media altura dificulta mucho su lectura ya que no permite discernir bien los caracteres. No obstante, al tener tan amplia variedad de matices y estilos, la monotonía que presentan, desaparece en muchos casos.

Las letras de palo seco se usan normalmente para titulares pero no para cuerpos o bloques de texto grandes; los remates ayudan a guiar la mirada a través de toda la línea de texto; la falta de gracias en los tipos de letra de palo seco obliga a esforzar mucho más la vista al leer grandes bloques de texto. Sin embargo, cuando se lee con tipos de letra palo seco en una pantalla, la pixelación logra que estas se vean mucho más limpias que las tipografías con remates, por lo que es mucho más recomendable utilizar bloques de texto con tipos de letra sin remates en las pantallas.

Dependiendo del soporte donde se muestren los textos, es conveniente utilizar o no el tipo de letra sin remates. Así, en un formato digital, donde el ojo humano debe leer sobre una pantalla iluminada, emplearemos un tipo de letra de palo seco para evitar sobrecargar o cansar la vista y facilitar la lectura. Por el contrario, si el soporte es papel, la elección correcta será una tipografía con remates.

ABCDEFGHIJKLMN
OPQRSTUVWXYZÀ
ÅÊÏÕabcdefghijklmn
opqrstuvwxyzàåéîõ&
1234567890(\$£.,!?)

Retícula modular

Una retícula o grilla es una herramienta de estructuración y organización del espacio y de los elementos que componen una pieza tipográfica.

Toda retícula y grilla debe estar previamente decidida con un criterio claro. Esto es: en base a la idea general, se plantea la grilla y luego se la usa para diseñar.

Permite obtener orden, legibilidad y funcionalidad.

Una pieza tipográfica con una retícula o grilla de base es mucho más clara y armónica que una que no la tiene.

La retícula es un sistema ortogonal de planificación que parcela la información en fragmentos manejables. Sitúa los elementos en un área espacial dotada de regularidad, lo que los hace accesibles; los lectores saben dónde encontrar la información que buscan, porque las uniones entre las divisiones verticales y las horizontales actúan como señales indicativas para su localización.

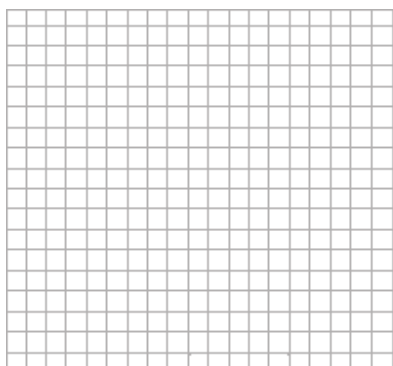

Variaciones de la retícula básica

En cuanto a sus variaciones, existen muchos tipos de estructuras de repetición, habitualmente derivadas de la retícula básica.

- ◇ Cambio de proporción
- ◇ Cambio de dirección
- ◇ Deslizamiento
- ◇ Reflexión
- ◇ Combinación
- ◇ Divisiones ulteriores
- ◇ Retícula triangular
- ◇ Retícula hexagonal

Este tipo de retícula permiten un mayor juego de formas, esto a la hora de crear los pictogramas permite que los infragsignos a utilizar sean más originales y fuera de lo común permitiendo seguir múltiples patrones.

CAPÍTULO 5

DEFINICIÓN

CREATIVA

En el siguiente capítulo se crea la estrategia de diseño y el concepto creativo. Se proponen códigos visuales a seguir con la elaboración de la pieza de diseño.

ESTRATEGIA DE APLICACIÓN DE LA PIEZA A DISEÑAR

Sistema de Señalética

¿Qué?

Por medio de un Sistema de Señalética se informará sobre la ubicación de los salones, talleres y otras áreas de la Escuela Nacional de Artes Plásticas.

¿Para qué?

Con el Sistema de Señalética se logrará que el grupo objetivo pueda orientarse y ubicarse dentro de la ENAP. El objetivo principal será el de guiar de una forma efectiva al grupo objetivo. Dicho Sistema también aportará identidad al lugar mediante un concepto de diseño que represente a la Escuela.

¿Con qué?

Mediante un Sistema de Señalética personalizado según las necesidades del grupo objetivo.

En paralelo a ello se realizará un Manual de identidad que consistirá en la elaboración de piezas básicas para un material corporativo, así como piezas promocionales. Este “brandbook” servirá para seguir manteniendo la misma línea gráfica en un futuro para la implementación de nuevos materiales.

La Escuela necesita también que se de a conocer a través de un trifoliar una Exposición que se realizará en septiembre, este evento también se lanzará por medio de redes sociales (Facebook) para que más gente pueda asistir a ella.

¿Con quiénes?

El proyecto servirá para que el grupo objetivo se vea beneficiado a la hora de lograr con su objetivo principal que es el de poder orientarse y ubicarse dentro de las instalaciones sin mayor dificultad. Los involucrados y acotes en el proceso es el personal de la Escuela (Director general, profesores, secretarías, personal de mantenimiento, etc.).

Los principales beneficiarios serán los estudiantes que asisten a la ENAP y los beneficiarios secundarios serían los visitantes que asisten a las exposiciones, así como también los familiares y amigos del grupo objetivo principal.

¿Cuándo?

Dicho proyecto se realizará en un período de 540 horas de trabajo, las cuales se dividen en dos meses y medio (Agosto- Octubre).

¿Dónde?

Ciudad de Guatemala.

Instalaciones de la Escuela Nacional de Artes Plásticas (áreas verdes, de parqueo, área administrativa, salones y talleres) y Universidad de San Carlos de Guatemala.

CUADRO COMPARATIVO

MATERIALES	VENTAJAS	DESVENTAJAS
SISTEMA DE SEÑALÉTICA	<p>Fácil y rápida ubicación de salones y talleres.</p> <p>El G.O. no necesita ayuda para orientarse.</p> <p>Aporta identidad a la ENAP.</p> <p>Es un material que perdura.</p>	<p>La reproducción sino se tiene el suficiente patrocinio puede resultar con un costo elevado.</p> <p>Si el Manual de normas señaléticas no está bien explicado puede llegar a ser mal interpretado.</p> <p>De no ser reproducido en un material de calidad podría llegar a deteriorarse rápido.</p>
MANUAL DE NORMAS SEÑALÉTICAS	<p>Es un material que servirá durante mucho tiempo.</p> <p>En el se encuentra toda pauta para la reproducción del programa de señalética.</p> <p>Está muy bien explicado para que cualquier persona pueda entenderlo de forma correcta.</p>	<p>Puede llegar a extraviarse.</p> <p>Su reproducción dependiendo el acabado del Manual puede llegar a tener un costo elevado.</p>
MANUAL DE IDENTIDAD	<p>Aporta identidad a la ENAP.</p> <p>Los materiales que se reproduzcan en un futuro llevarán una misma línea gráfica.</p> <p>Dentro de la Escuela cada área podrá identificarse con el material.</p>	<p>De no entenderse bien el Manual los materiales podrán tener una distinta línea gráfica.</p> <p>Su reproducción dependiendo el acabado del Manual puede llegar a tener un costo elevado.</p>

CONCEPTO CREATIVO

Proyección artística

FACTORES INDIVIDUALES PSICOLÓGICOS

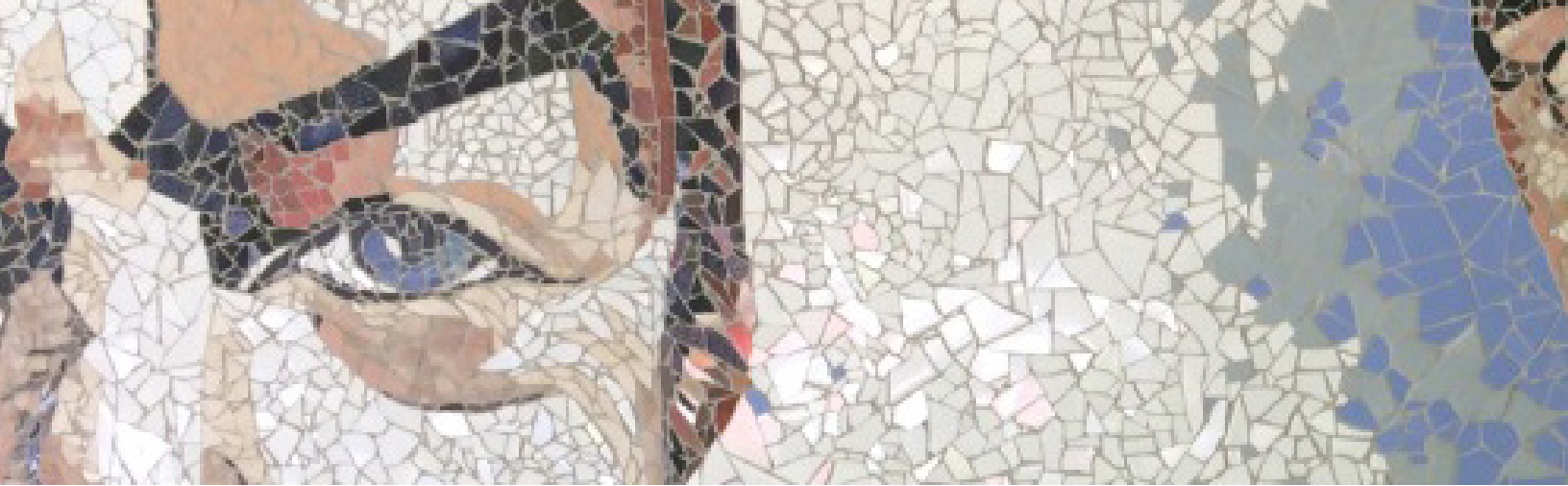

CULTURA

El grupo objetivo pertenece a la cultura guatemalteca (chapina).

Son personas hogareñas, ya que disfrutan estar en su casa al lado de su familia.

ESTATUS

La clase social a la cual pertenece el grupo objetivo es media-baja.

Tienen un N.S.E. C+

FACTOR AFECTIVO

Le da importancia a su familia y amigos cercanos, comparte mucho con ellos.

Es una persona entusiasta, extrovertida y energética.

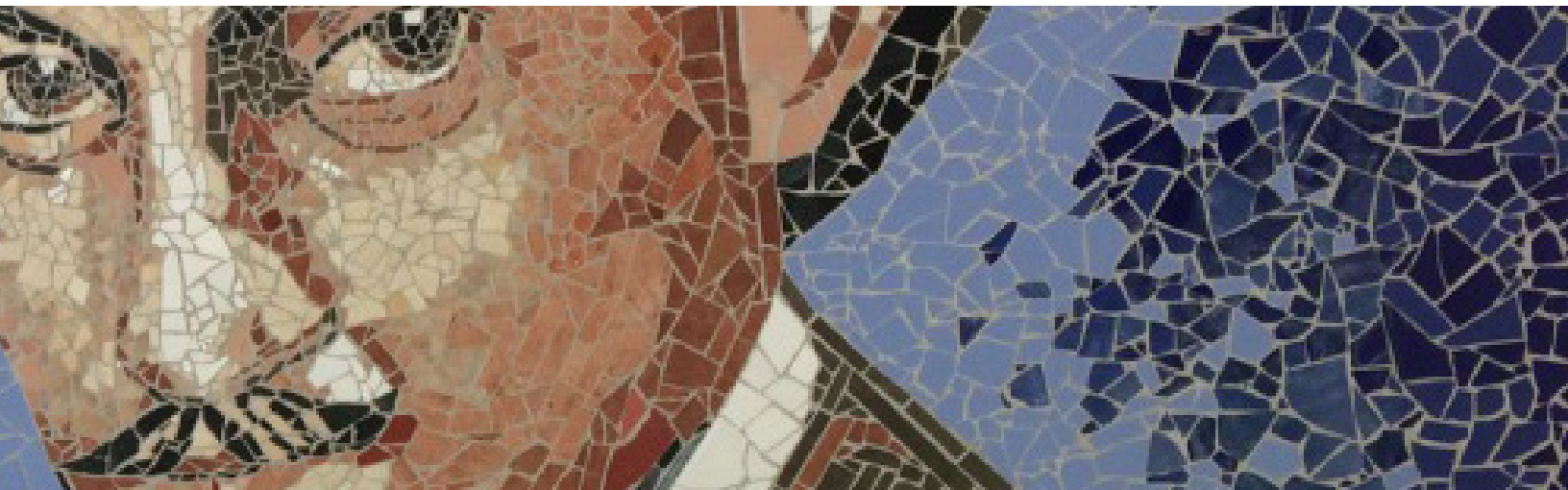

NECESIDAD

Necesita marcar la diferencia como artista. Estar en el medio artístico es de suma importancia. Conocer a su competencia le motiva a mejorar cada día.

MASIFICACIÓN

Una forma de expresarse es mediante su vestimenta, pierciengs, tatuajes y colores fuera de lo común en el cabello. Escucha música no comercial.

TECNOLOGÍA

Necesita estar constantemente informado a través de las redes sociales como Facebook, Instagram y Twitter. Cuenta con un Smarth Phone para estar conctado en todo momento.

PERTENENCIA

Forma parte de grupos de Facebook en los cuales la mayoría de personas son conocidos o amigos. Asiste a talleres artísticos para mejorar su técnica así como también a diplomados, concursos y exposiciones relacionadas con el tema.

GRUPOS DE INFLUENCIA

FAMILIA Y AMIGOS

Pasa los fines de semana con su familia y en las noches sale a pasear con sus amigos. Están constantemente conectados con ellos por medio de redes sociales.

Disfrutan el tiempo al lado de su familia, ya que consideran a esta como el motor de su vida.

Tiene gustos muy similares con sus amigos en cuanto a música, entretenimiento, tradiciones, etc.

GRUPOS SOCIALES

Es una persona que se involucra en talleres, exposiciones y otras actividades que tengan relación con el arte. En redes sociales sigue a artistas internacionales y también comparte su trabajo en plataformas como Behance para llegar a ser reconocido.

MEDIOS DE COMUNICACIÓN

Tiene una amplia cultura visual, ya que le gusta leer y siempre están conectados e informados sobre qué está pasando en el mundo. Ve muchas referencias visuales, ya que esto le sirve para mejorar y practicar su técnica y así definir su propio estilo.

INTERESES, MOTIVACIONES Y ACTITUDES

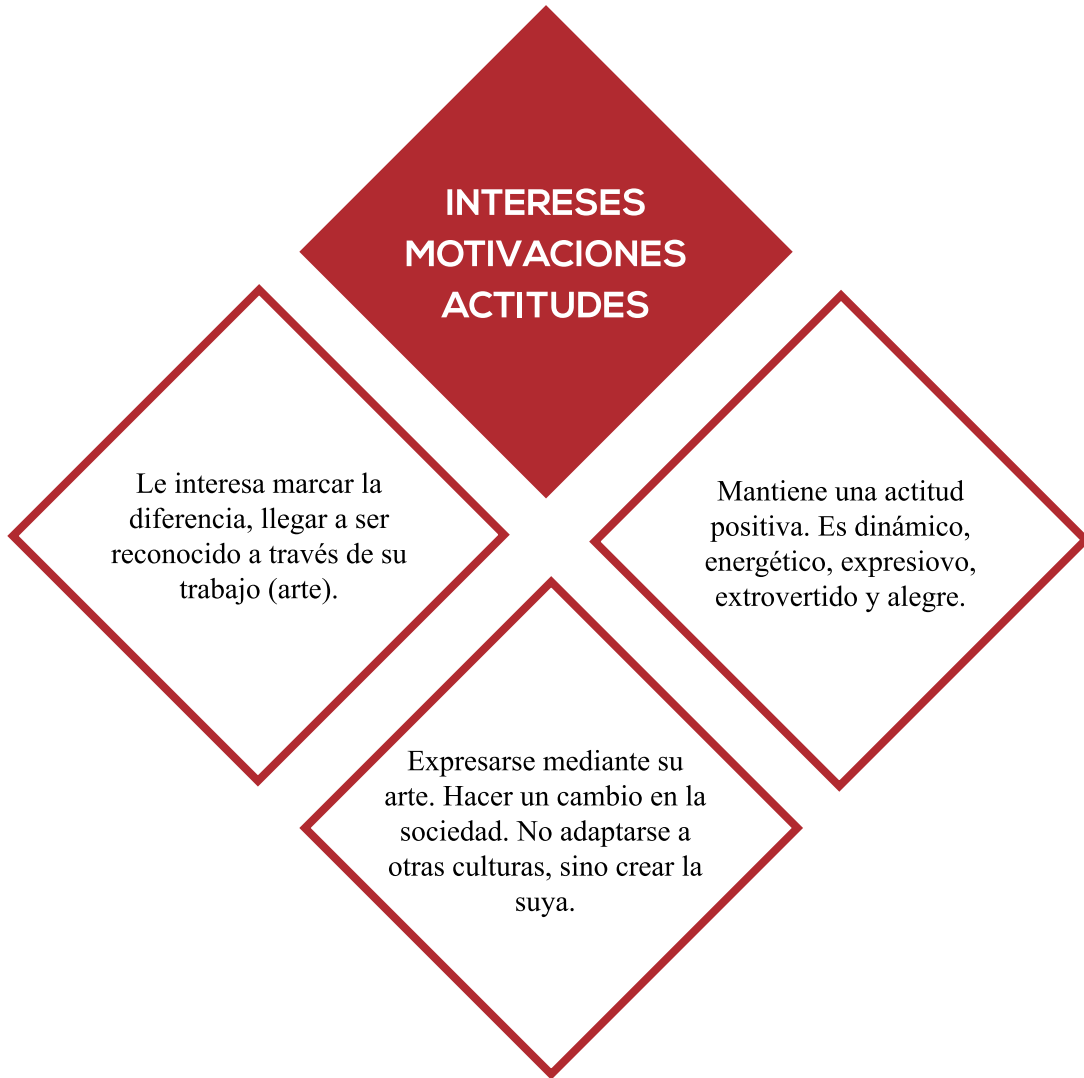

INSIGHT

“Somos artistas nacionales con una proyección internacional”.

TÉCNICA DE LAS 6W's

A través de la técnica de las 6W se encuentra el concepto creativo que servirá como fundamento para la realización de la pieza visual a realizar.

Las 6W son: Who (Quién), What (Qué), Where (Dónde), When (Cuándo), Why (Por qué) y How (Cómo).

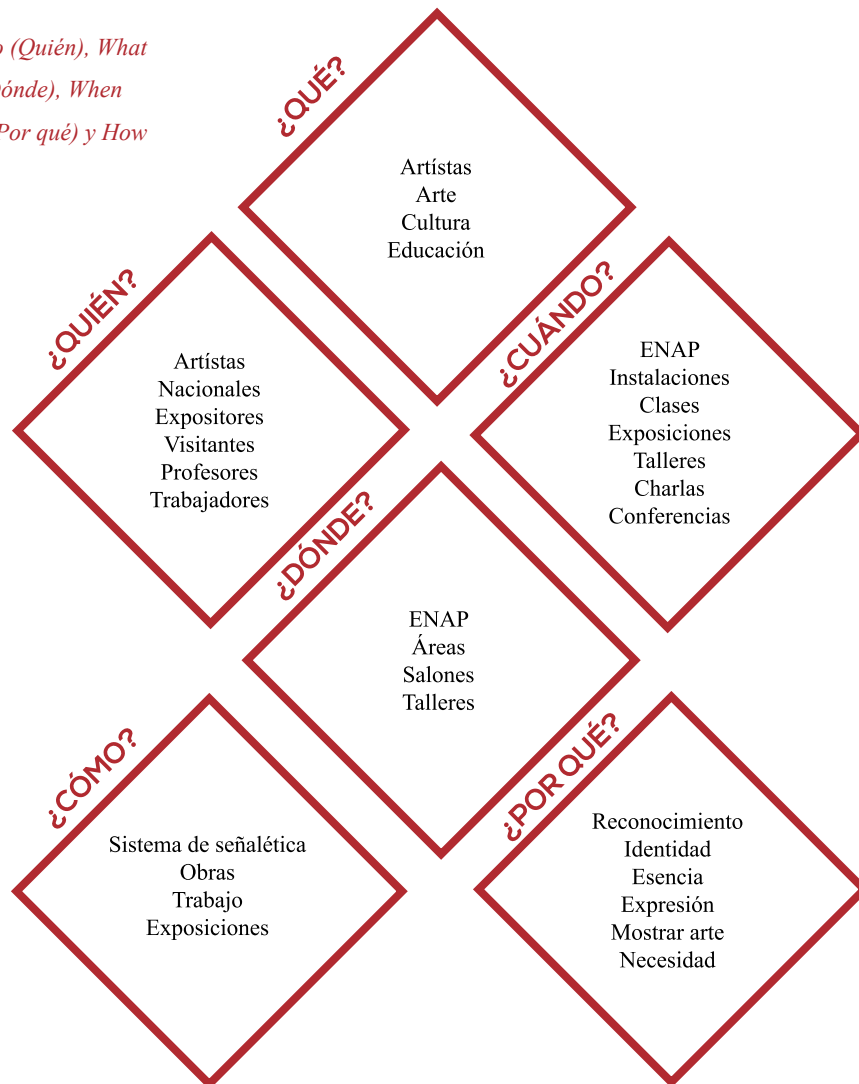

CONCEPTO CREATIVO

“Proyección artística”.

PROPUESTA DE CÓDIGOS VISUALES

Connotaciones de los elementos y articulaciones

Aspecto estético

La Bauhaus fue la escuela alemana artística en la que se unificaron la arquitectura las artes plásticas y la artesanía, ejerció enorme influencia en la arquitectura contemporánea, generando muchas posibilidades de expresión como en las artes gráficas e industriales y el diseño de escenografías y vestuario teatrales. Fue fundada en Weimar en 1919 por el arquitecto Walter Gropius quien unió las antiguas escuela Superior de arte del Gran Ducado y la escuela de Artes y Oficios, dando así origen a la Bauhaus estatal de Weimar, en la que la principal intención era la simplicidad de la forma reduciendo el objeto a la mera funcionalidad.

Uno de los principios de la Bauhaus era que

“La forma sigue a la función”.

La Bauhaus buscaba la unión entre el uso y la estética.



Imagen recuperada de:
<https://i.pinimg.com/>

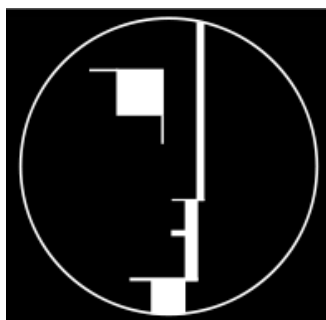

Logotipo de la Escuela Bauhauss



Imagen recuperada de:
<https://i.pinimg.com/>

Aspecto didáctico

Según Joan Costa, “la señalética estudia las relaciones entre los signos de orientación en el espacio y el comportamiento de los individuos. Responde a la necesidad de orientación de la movilidad social y los servicios públicos y privados. Se aplica al servicio de los individuos, a su orientación en un espacio a un lugar determinado, para la mejor y la más rápida accesibilidad a los servicios requeridos y para una mayor seguridad en los desplazamientos y las acciones”. (Costa, 1987, p. 112).

Sistema de señalética

Un sistema de señalética tiene una gran importancia, ya que su objetivo principal es el de guiar, orientar y organizar al grupo objetivo que asista a cierto establecimiento. Por lo cual este sistema debe de ser apto y especializado para el grupo al que va dirigido, esto se logra gracias a aspectos de diseño como lo son la tipografía, el color, el estilo, etc. Todo este conjunto de elementos son los que aportan identidad visual a la señalética.

La señalética es “existencial” por naturaleza.

Como resumen de señalética se puede decir que:

- ◇ La comunicación señalética es efecto de la movilidad social, de la complejidad implícita de nuestra época y de la profusión de servicios que ello genera en función de los individuos.
- ◇ La señalética es una disciplina técnica que se aplica a la morfología espacial, arquitectónica, urbana, y a la organización de los servicios y del trabajo.
- ◇ Su finalidad es la información, la cual se quiere inequívoca e instantánea.
- ◇ Su funcionamiento implica la interacción automática de mensajes visuales que afectan a individuos, y actos de comportamiento en reacción a estos mensajes.
- ◇ Su sistema comunicacional se compone de un código universal de señales, signos y un procedimiento técnico que se establece previamente por medio de un programa de diseño.

Señalización VS Señalética

Señalización

Es un sistema más cerrado, invariante, concluso prácticamente, que siempre serán variables del sistema existente.

Estas situaciones problemáticas son bien conocidas y están tipificadas en un listado estadístico de problemas que se repiten indefinidamente como por ejemplo: paso de peatones, stop, precaución, doble vía, bus, peligro, etc.

La señalización incorpora elementos que, por ser estandarizados, crean un efecto uniforme, indiferenciado e incluso despersonalizado desde el punto de vista de la identidad e imagen propia. No es imaginable un sistema de señalización especial para cada país, cada región, cada ciudad, cada pueblo, enfrentando el razonamiento estético a la razón de ser de la señalización.



Imagen recuperada de:
<https://3.bp.blogspot.com/>



Imagen recuperada de:
<http://www.rubikservice.com>



Imagen recuperada de:
<http://es.avanti-avanti.com/proyectos/proyecto-de-senaletica>

Señalética

Es una serie más evolucionada de sistemas de información y orientación en el espacio y en las cosas. Los espacios señaléticos son diferentes a los espacios abiertos de la circulación vial, del mismo modo que son también diferentes los problemas que se plantean en ambos casos y necesidades de información.

Señalética es un lenguaje desarrollado de signos específicos y también el conjunto de criterios para su concepción y aplicaciones, cuya característica principal es la adaptación a problemáticas precisas, siempre relativamente diferentes.

Clasificación de señales según su objetivo

- ◇ Orientadoras: tienen como objetivo el de situar a los individuos dentro de un entorno específico.
- ◇ Informativas: estas están en cualquier lugar del entorno e informan los servicios que ofrece dicho entorno.
- ◇ Direccionales: son específicos de circulación, como por ejemplo flechas, prohibiciones de paso, etc.
- ◇ Identificativas: estas confirman la ubicación, son para espacios abiertos.
- ◇ Regulatoras: son para proteger a los usuarios contra el peligro por ejemplo: preventivas, restrictivas y prohibitivas.
- ◇ Ornamentales: estas son adornos que a su vez identifican un lugar como lo son las banderas, o esculturas.



Señal orientadora



Señal orientadora

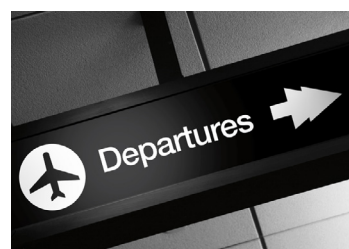

Señal direccional



Señal identificativa



Señal reguladora - prohibitiva



Señal ornamental

Clasificación de señales según su colocación

- ◇ Adosada: es la que está unida indirectamente al muro mediante tornillos o adhesivo.
- ◇ Autotransporte: esta se sostiene por sí sola mediante la fijación al piso o tubos cilíndricos.
- ◇ Banda: es igual que la de bandera solo que esta permanece fija al techo.
- ◇ Bandera: es la que se ensambla indirectamente mediante otro elemento como un ángulo, perfil o ranura.
- ◇ Colgante: esta señal permanece colgada de arriba hacia abajo.
- ◇ Estela de directorios: es una señal con volumen que informa sobre solo directorios.
- ◇ Tijeras: es una señal doble, normalmente se utiliza de forma provisional.
- ◇ Rótulo de caja: es una señal con forma de caja de luz interior.
- ◇ Pantalla terminal de datos: es una pantalla electrónica que anuncia información.
- ◇ Exhibidores reflectores de luz: sistemas electrónicos de exhibición en donde se forma por medio de discos de color que responden a una corriente eléctrica.
- ◇ Cristal liquido: estas señales son para leerse a distancias cortas y contienen tipografía digital.
- ◇ Cátodo frío: estas son tubos vidrio que contienen gas de color, mas conocidas como neón.

Materiales de las señales

- ◇ Madera
- ◇ Plástico
- ◇ Metal
- ◇ Cerámica
- ◇ PVC (policloro de vinilo)
- ◇ PS (poliesterol o poliestereno)
- ◇ PC (policarbonato)
- ◇ PP (poliproileno)
- ◇ Vidrio acrílico

SISTEMA DE SEÑALÉTICA

Según su objetivo

Orientadoras
Informativas
Direccionales
Identificativas
Reguladoras
Ornamentales

Según su colocación

Adosada
Autotransporte
Banda
Bandera
Colgante
Estela de directorios
Tijeras
Rótulo de caja
Pantalla terminal de datos
Exhibidores reflectores de luz
Cristal líquido
Cátodo frío

Materiales

Madera
Plástico
Metal
Cerámica
PVC (policloro de vinilo)
PS (poliesterol o poliestereno)
PC (policarbonato)
PP (poliproileno)
Vidrio acrílico

Cromatismo señalético

El uso del color en los sistemas de señales de orientación obedece a diferentes criterios: criterio de identificación, de contraste, de integración, de connotación, de realce, de pertenencia a un sistema de la identidad corporativa o de la imagen de marca. El color es un factor de integración entre señalética y medio ambiente, pero la integración tiene diferentes matices. El sistema cromático señalético debe de armonizar con el medio ambiente, interiorismo, estilo de la decoración especialmente en lugares donde se debe respetar el carácter institucional, artístico, cultura, etc.



Imagen recuperada de:
<http://www.elodiestephan.com/portfolio/palette-ateliers-paris-design-paris-2014-2015/>

Tipografía señalética

Las tipografías utilizadas en señalética corresponden a las premisas de visibilidad e inteligibilidad inmediatas. Así una clasificación tipográfica basada en la mayor simplicidad formal y la máxima inteligibilidad, se suprimen sucesivamente los caracteres cuyos terminales presenten adornos, los excesivamente abiertos y los excesivamente cerrados y compactos, los que solamente poseen letras mayúsculas, etc.

Las tipografías mas aptas para el uso señalético son aquellas que ofrecen, en primer lugar, un índice mas alto de legibilidad, y por tanto, una mayor concreción forma y rapidez de lectura, gracias al equilibrio adecuado entre las proporciones de sus trazos. En segundo lugar, y como consecuencia de lo que anterior, las tipografías que poseen un carácter mas neutro, esto es, con las mínimas connotaciones estilísticas y expresionistas.



Imagen recuperada de:
<http://graffica.info/wp-content/uploads/03-Ronald-Shakespear-nomenclador.jpg>

Aspecto morfológico

Función

Su función será informativa ya que el sistema de señalética tiene como objetivo principal en informar al grupo objetivo dónde se encuentran las distintas áreas de una institución.

Y por otra parte tendrá una función expresiva, esta se re ejara a través del concepto y la línea gráfica a seguir. Expresando así la identidad de la institución.

Abstracción

La abstacción indica que la imagen no tiene parecido con la realidad, puede ser producto de la imaginación. Las señales de trá co son denominadas arbitrarias y las imágenes producidas por la fantasía se llaman surrealistas. Las que no tienen ningún tipo de representación en la realidad son las llamadas pinturas abstractas.

Simbología

El objetivo básico de la simbología es el poder hacer llegar una idea o información de una persona a otra a través de una combinación de signos o emblemas visuales, encargados de transmitir sentidos o sentimientos a las personas, y de este modo se puedan descifrar dependiendo del contexto del mismo o de la cultura a la cual pertenezca.



Imagen recuperada de:

http://images.adsttc.com/media/images/586a/5bb3/e58e/ce8c/0500/0083/slideshow/BeFunky_Collage.jpg?1483365276

Aspecto sintáctico

Cromatología

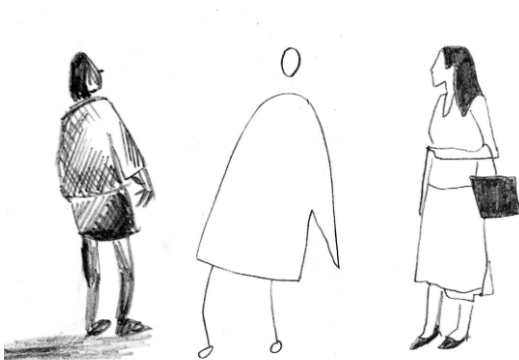
En la teoría del color se dice que dos colores son denominados complementarios, si al ser mezclados en una proporción dada, el resultado de la mezcla es un color neutral (gris, blanco o negro). Desde una perspectiva perceptual de los modelos de colores, los colores neutros: blanco, gris y negro caen en un eje central del espacio de colores, y los colores complementarios estarían a un lado u otro de este eje, opuestos los unos con los otros. Por ejemplo, en el espacio de colores HSV, los colores complementarios (tal y como se definen en HSV) caen opuestos los unos con los otros en las secciones verticales.

En la mayoría de los colores complementarios, solo se consideran los colores saturados, los más brillantes. Sin embargo, bajo las definiciones formales, el brillo y la saturación son factores a tener en cuenta, de igual manera. En el espacio CIE 1931, un color de una longitud de onda «dominante» puede ser mezclada con otra cantidad particular de longitud de onda “complementaria” para producir un color neutral (gris o blanco). En la teoría del color moderna, de la cual se desprenden los modelos (aproximadamente complementarios) RGB y CMY(K), los colores primarios, así como los colores secundarios, se emparejan de la siguiente forma:

- ◇ Rojo y cian (rojo cian) (donde el cian se entiende como una mezcla óptica entre el azul y el verde)
- ◇ Verde y magenta (verde magenta) (donde el magenta es una mezcla de rojo y azul)
- azul y amarillo (azul amarillo) (donde el amarillo es una mezcla entre el verde y el rojo).

Colores cálidos

Como norma general, los colores cálidos son todos aquellos que van del rojo al amarillo, pasando por naranjas, marrones y dorados. Para simplificar, suele decirse que cuanto más rojo tenga un color en su composición, más cálido será.

Son los colores del fuego, de la pasión, del atardecer, de las hojas en otoño... Este tipo de tonos, además de la sensación térmica, transmiten cercanía, intimidad, energía, calidez, etc.



Colores fríos

Por otro lado, los colores fríos son todos los colores que van desde el azul al verde pasando por los morados.



La aplicación de colores complementarios aportará un efecto visual agradable. A parte de esto al ser llamativo la señal será visualmente más reconocible dentro de las instalaciones de la Escuela. Mediante los colores se crearán códigos visuales, los cuales tendrán distinto significado según cada señal.

Tonalidad

La tonalidad, hace referencia a la posición del color dentro del espectro, ej. rojo, naranja, poma amarillo, verde, azul, índigo o violeta. Los colores sin embargo, forman una progresión continua, por lo que se representan en forma de un círculo, llamado rueda cromática. Este círculo, que forma la parte superior del cilindro tridimensional, está dividido en 24 sectores, identificados con una letra del alfabeto.



Saturación

La saturación de un color, corresponde a la intensidad o “riqueza” del mismo. Cuanta mayor intensidad de color, más alto grado de saturación. Cuanto menos saturación, el color parece más apagado. El grado de saturación es de nido por la distancia del eje central a la superficie externa del cilindro, y se expresa en números en una escala de 00 hasta 99.+

Luminosidad

El grado de luminosidad es de nido por la distancia entre 00 y 99, a lo largo del eje central/vertical. El negro, representa el mínimo de luminosidad, y tiene el código 00, mientras que el blanco se sitúa en la parte superior, con el código 99.

lavender #E39FF6	lilac #B660CD	amethyst #A45EE5	purple #A32CC4	jam #66042D
periwinkle #BD93D3	orchid #AF69EE	heather #9B7CB8	magenta #A10559	mulberry #4C0120
iris #9866C5	mauve #7A4A88	boysenberry #620436	sangria #4D0F28	raisin #290916
violet #710193	grape #663047	plum #601A36	eggplant #311432	wine #2C051A

Tipografía

Raleway es una tipografía de palo seco diseñado en un solo peso fino. Presenta tanto el estilo antiguo y los números de alineación, las ligaduras estándar y discretionales, un conjunto bastante completo de diacríticos, así como una alternativa estilística inspirada en tipos de letra sin-serif más geométricos que el juego de caracteres predeterminado neogrotesco inspirado.

Raleway

Esta fuente tipográfica aporta una lectura fácil ya que se puede jugar con altas y bajas para generar más jerarquía.

Raleway Thin
Raleway ExtraLight
Raleway Light
Raleway Regular
Raleway Medium
Raleway SemiBold
Raleway Bold
Raleway ExtraBold
Raleway Heavy

Taller de Cerámica
"Haroldo Robles"

Taller de Escultura
"Dagoberto Vázquez"

Taller de Escultura I
"Oscar Barrientos"

Variaciones de la retícula básica

En cuanto a sus variaciones, existen muchos tipos de estructuras de repetición, habitualmente derivadas de la retícula básica.

- ◇ Cambio de proporción
- ◇ Cambio de dirección
- ◇ Deslizamiento
- ◇ Reflexión
- ◇ Combinación
- ◇ Divisiones ulteriores
- ◇ Retícula triangular
- ◇ Retícula hexagonal

Retícula modular

Una retícula o Grilla es una herramienta de estructuración y organización del espacio y de los elementos que componen una pieza tipográfica.

Toda retícula y grilla debe estar previamente decidida con un criterio claro. Esto es: en base a la idea general, se plantea la grilla y luego se la usa para diseñar.

Permite obtener orden, legibilidad y funcionalidad. Una pieza tipográfica con una retícula o grilla de base es mucho más clara y armónica que una que no la tiene.



Imagen recuperada en:
<https://es.slideshare.net/maroslo/06-pauta-modular>

Aspecto semántico

Significado connotativo

Significado connotativo en cuanto a los pictogramas, ya que estos serán abstracciones de objetos, acciones o lugares reales. Acompañado de texto reforzará el significado de cada pictograma por lo que se le puede dar un significado denotativo.

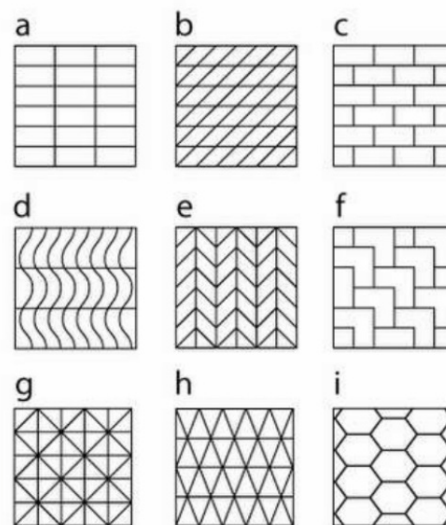
Pictograma

Marion Diethelm en su libro “Signo, señal y símbolo” menciona que pictograma es aquella imagen de un objeto real, que para responder a las exigencias de una información clara y veloz, es representado en forma tipificadamente sintética.

Se puede decir que los pictogramas son un lenguaje universal actual, ya que no están ligados a idiomas, sino a entornos y acciones reales.

Los pictogramas son dibujos realizados utilizando imágenes o símbolos, los cuales representan un objeto o idea de forma minimizada. Fueron una de las primeras etapas de la escritura en las diferentes culturas y son una herramienta para facilitar la comunicación en diferentes espacios.

Ferrer, J. afirma que un pictograma debería ser enteramente comprensible, y en su diseño se deben suprimir los detalles superfluos. Pueden ser utilizados como sistemas alternativos o aumentativos de comunicación. Y pueden representar una realidad concreta, (por ejemplo; una persona, animal o cosa), una realidad abstracta, (un sentimiento), una acción, (mirar), e incluso un elemento gramatical, (adjetivos, conjunciones, artículos, preposiciones, etc.).

Símbolo

Es una representación de una idea que puede percibirse a partir de los sentidos y que presenta rasgos vinculados a una convención aceptada a nivel social. El símbolo no posee semejanzas ni un vínculo de contigüidad con su significado, sino que sólo entabla una relación convencional.

Signo

Es el elemento principal que por medio de líneas gráficas impacta a primera vista, reuniendo así una serie de características como lo son la simplicidad, la claridad y la funcionalidad.

Semiología

Ferdinand de Saussure describe semiología como “La ciencia que estudia la vida de los signos en el seno de la vida social”. Es la ciencia que estudia los sistemas de signos: lenguas, códigos, señalizaciones, etc.

Semiótica

Es la ciencia que estudia el significado de los signos, y que ha adquirido importancia como consecuencia de estudios. El objetivo de la semiótica es el estudio de todos los sistemas de signos que en forma espontánea o intencional nos envían mensajes visuales.

Semántica

Es el estudio de la relación entre los gráficos y el significado implícito de acuerdo con la función que realiza. Este término se aplica a todos los signos y símbolos que son portadores de un mensaje, de esta manera se establece la relación gráfico - significado.

BRIEF

Escuela Nacional de Artes Plásticas

Cliente

Escuela Nacional de Artes Plásticas “Rafael Rodríguez Padilla” (ENAP).

Cliente inmediato

Dirección General Administrativa

¿Qué hace?

Actualmente el departamento de Dirección General Administrativa es el encargado de las gestiones tanto culturales como académicas, esta última con ayuda de Coordinación Académica. Se encarga de organizar y aprobar los cursos libres, talleres, exposiciones y demás actividades que tienen lugar en la ENAP.

¿Para qué lo hace?

Todo esto tiene como objetivo el dar a conocer el arte y cultura que existe en el país.

¿Qué relación tiene con el DG Editorial y Publicitario?

La ENAP cuenta con una Revista llamada “Signos Vitales”. También cuentan con una página oficial de Facebook, esta es la plataforma en la que se dan a conocer los eventos, cursos libres y demás actividades.

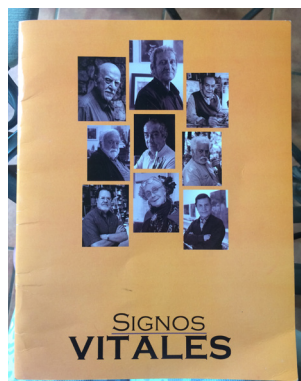

Grupo objetivo

Primario

Estudiantes de la ENAP

18 - 25 años

Ciudad de Guatemala, Guatemala.

Ambos géneros

Generación: Millennials

Estatus: medio bajo

Secundario

Visitantes que asisten a las exposiciones y talleres de la ENAP

25 - 40 años

Ciudad de Guatemala, Guatemala.

Ambos géneros

Generación: X

Estatus: medio

Estrategia de comunicación

Función

Su función será informativa ya que el sistema de señalética tiene como objetivo principal en informar al grupo objetivo dónde se encuentran las distintas áreas de una institución.

Y por otra parte tendrá una función expresiva, esta se refiere a través del concepto y la línea gráfica a seguir. Expresando así la identidad de la institución.

Abstracción

La abstracción indica que la imagen no tiene parecido con la realidad, puede ser producto de la imaginación. Las señales de tráfico son denominadas arbitrarias y las imágenes producidas por la fantasía se llaman surrealistas. Las que no tienen ningún tipo de representación en la realidad son las llamadas pinturas abstractas.

Simbología

El objetivo básico de la simbología es el poder hacer llegar una idea o información.

de una persona a otra a través de una combinación de signos o emblemas visuales, encargados de transmitir sentidos o sentimientos a las personas, y de este modo se puedan descifrar dependiendo del contexto del mismo o de la cultura a la cual pertenezca.

Producción (contenido)

La correcta ubicación y orientación a través de la señalética adecuado y que contenga la identidad de la ENAP.

Presentación (diseño)

Por medio de un Sistema de Señalética que conste en señales direccionales, reguladoras de prevención y prohibición, de evacuación, de identificación, así como también directorios generales por niveles. Dicho sistema se complementara de un Manual de Normas Señaléticas en el cual se explicará a detalle la ficha técnica de cada señal especificando su material, su soporte y su colocación dentro de las instalaciones de la Escuela.

La pieza a diseñar será un Sistema de señalética el cual según Joan Costa, “la señalética estudia las relaciones entre los signos de orientación en el espacio y el comportamiento de los individuos.

Responde a la necesidad de orientación de la movilidad social y los servicios públicos y privados. Se aplica al servicio de los individuos, a su orientación en un espacio a un lugar determinado, para la mejor y la más rápida accesibilidad a los servicios requeridos y para una mayor seguridad en los desplazamientos y las acciones”. (Costa, 1987, p. 112).

Un sistema de señalética tiene una gran importancia, ya que su objetivo principal es el de guiar, orientar y organizar al grupo objetivo que asista a cierto establecimiento. Por lo cual este sistema debe de ser apto y especializado para el grupo al que va dirigido, esto se logra gracias a aspectos de diseño como lo son la tipografía, el color, el estilo, etc. Todo este conjunto de elementos son los que aportan identidad visual a la señalética.

Distribución

La implementación del Sistema de Señalética será física al igual que la impresión del Manual, de este existirá una versión digital.

Presupuesto

Indefinido.

CAPÍTULO 6

PROCESO DE

PRODUCCIÓN

GRÁFICA

En el siguiente capítulo se presenta todos los niveles de visualización de la pieza gráfica. Desde el bocetaje a mano hasta la propuesta final acompañada de su fundamentación.

PREVISUALIZACIÓN

Descripción del proyecto

Concepto Creativo

“Proyección artística”

A través de las formas y picogramas del Sistema de Señalética se podrá reflejar este concepto, ya que es una proyección de lo que se quiere dar a conocer.

Tendencia

Bauhaus

La Bauhaus fue la escuela alemana artística en la que se unificaron la arquitectura las artes plásticas y la artesanía, ejerció enorme influencia en la arquitectura contemporánea, generando muchas posibilidades de expresión como en las artes gráficas e industriales y el diseño de escenografías y vestuario teatrales.

Uno de los principios de la Bauhaus era que

“La forma sigue a la función”.

La Bauhaus busca la unión entre el uso y la estética.

Tema a abordar

Sistema de Señalética

El objetivo principal de dicho sistema es el de orientar e informar al grupo objetivo que asiste a la ENAP. Este sistema será el encargado de ubicar al público dentro de las instalaciones y que no necesite de mayor ayuda para poder llegar a su destino.

Secciones de la pieza de diseño

Campaña publicitaria

BTL (direccional)

La técnica publicitaria «below the line» que significa literalmente en castellano: bajo la línea, la línea se refiere a la audiencia más conocida por su sigla BTL, consiste en el empleo de formas no masivas de comunicación para mercadeo dirigidas a segmentos de mercado específicos.

On-site

Este término se refiere a que la pieza de diseño será implementada en el lugar, es decir a la institución con la que se está trabajando. En este caso el Sistema de Señalética será único y exclusivo de la Escuela Nacional de Artes Plásticas.

NIVEL 1 DE VISUALIZACIÓN

Bocetos a mano

Pieza gráfica

Sistema de Señalética

Secciones principales

Módulo (súper módulo y sub módulo)

Formas

Pauta modular (retícula)

Infrasignos

Pictogramas

Tipografía

Color

Indicadores

Módulo (súper módulo y sub módulo)

Formas

Pauta modular (retícula)

Infrasignos

Pictogramas

Tipografía

Color

PIEZA GRÁFICA

Sistema de Señalética

FORMAS

Para clasificar las señales

Propuesta 1

Las formas para las señales parte de formas geométricas como base quitando todo ángulo de 90 grados. Esto para que tengan unidad entre ellas indiferentemente del tipo de señal que sea. Las formas redondeadas permite que tenga varias opciones de colocación.

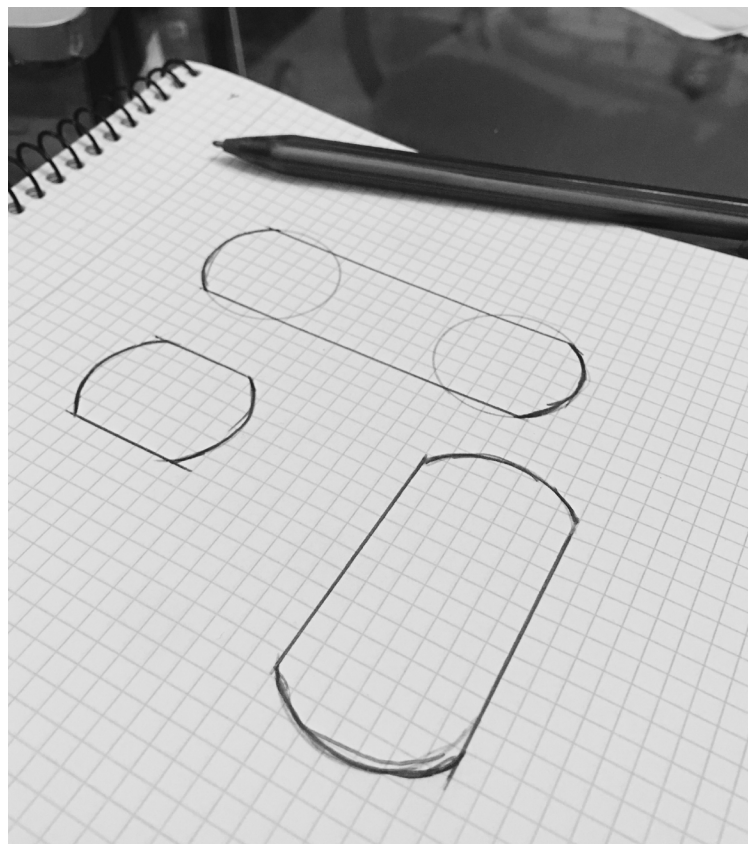

Propuesta 2

Estas formas son a partir de formas geométricas esta vez con ángulos rectos. Esta forma genera un mayor impacto debido a sus terminaciones rectas.

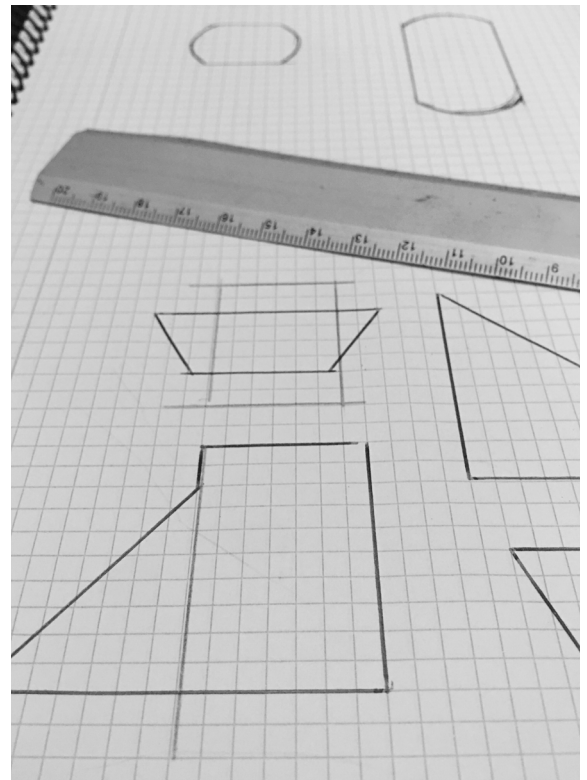
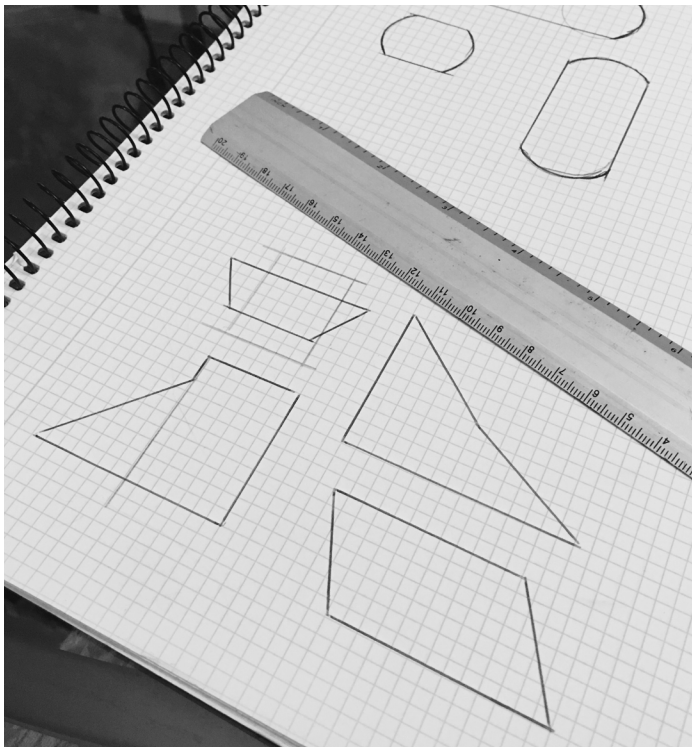

Propuesta 3

Una vez definido el concepto se analizaron las formas arquitectónicas del edificio de la ENAP. En base a ellas se sacaron las formas básicas para las señales clasificandólas según su función y objetivo.



Súper módulo



Según estas formas se llegó a hacer la elección de las formas para cada tipo de señal.

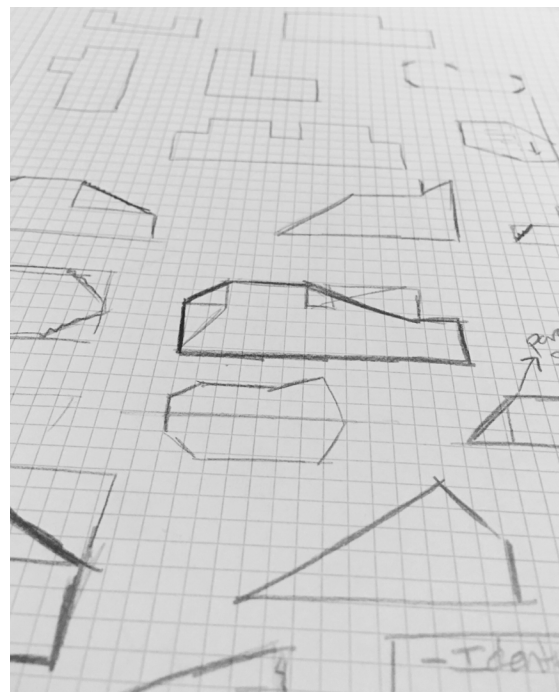

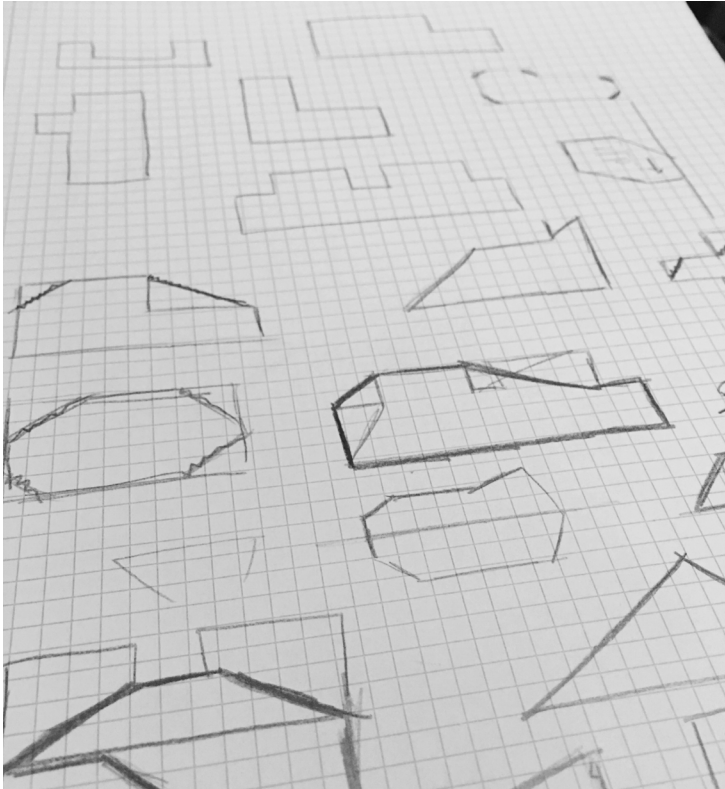

Las formas de cada señal nacen de la propia estructura de la institución, esto le aporta más identidad a cada pieza ya que forma parte de ella. Al ser formas geométricas se puede hacer un buen uso de ellas a la hora de su colocación ya que pueden ser colgantes o simplemente ir adosadas a la pared.

La forma de cada señal permite que se pueda colocar la tipografía y el pictograma de una buena forma generando así jerarquía visual. Dentro de la señal existe el espacio adecuado para que tenga un buen balance de aire y elementos gráficos.

Se encontraron formas para poder clasificar las señales.

- ◇ Identificación
- ◇ Prevención y evacuación
- ◇ Direccionales
- ◇ Reguladoras (prohibitivas)
- ◇ Orientación y
- ◇ Directorios por nivel

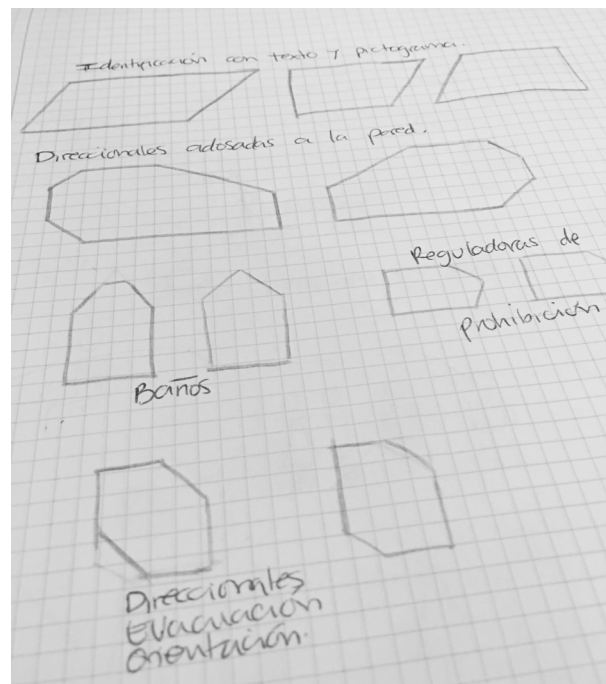

PAUTA MODULAR

Para la pauta modular

Propuesta 1

Se utiliza una retícula modular formada por cuadrados. Este tipo de retícula hace que se puedan generar varias formas y que siempre mantengan el mismo peso y balance visual.

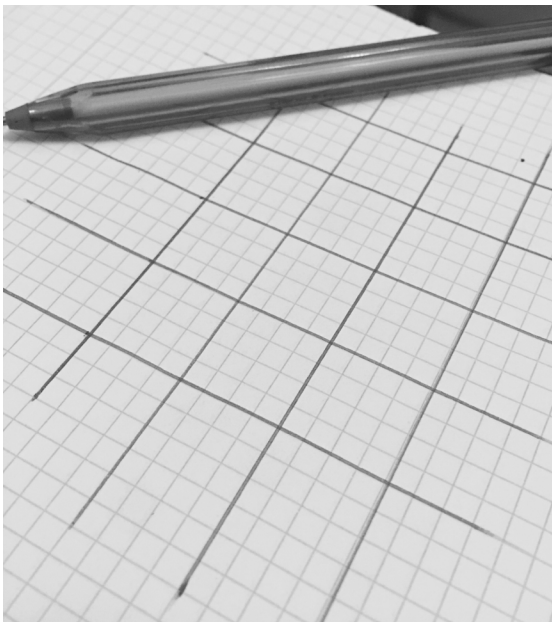

Propuesta 2

Nuevamente la retícula es modular formada por cuadrados, sin embargo esta vez se trabaja como conjunto de cuadros y no solamente en solitario. Esto para generar nuevos infrasignos ya que los pictogramas generados a partir de esta retícula serán lineales.

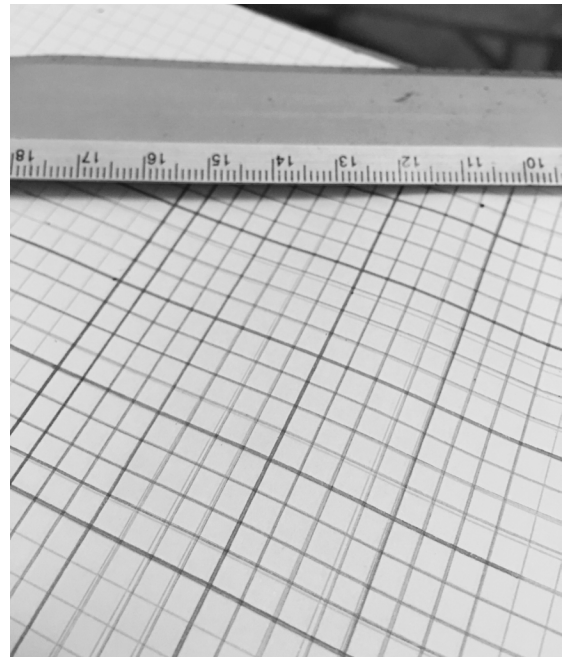

Propuesta 3

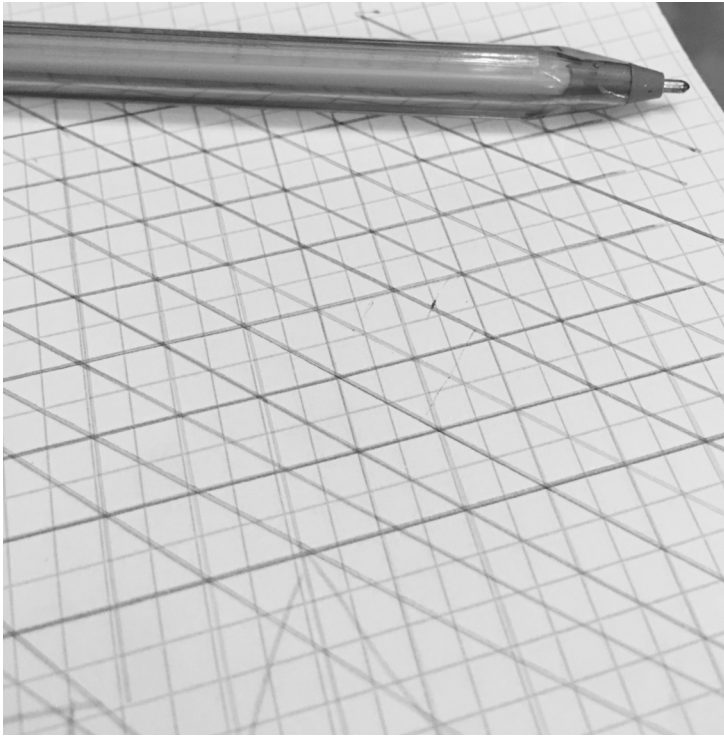

Los pictogramas que se creen a partir de ahora tendran como base esta retícula.

La retícula modular permite que los infrasignos que se creen puedan tener más unidad generando pictogramas muy parecidos y que se vea un grupo de los mismos que tengan un mismo “patrón”.

INFRASIGNOS

Para la creación de pictogramas

Propuesta 1

Los infrasignos se generan a partir de la retícula como base. Los principales infrasignos que se generaron son: círculos y cuadrados. En base a estas formas se generarán los pictogramas, todo esto para que mantengan una unidad entre ellos.

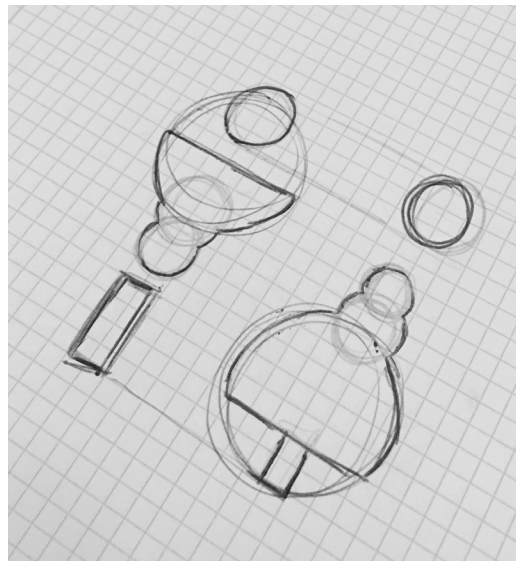

Propuesta 2

Los infrasignos que se crearon para formar los pictogramas en este caso fueron: círculos, cuadrados y triángulos. Esta última forma aporta más opciones para la generación de los pictogramas haciéndolos más dinámicos.

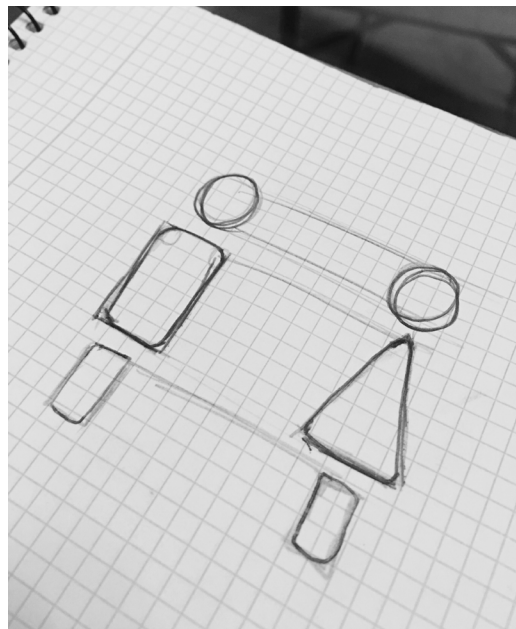

Propuesta 3

Tomando como base los siguientes infrasignos se crearán los pictogramas. Los infrasignos tienen como objetivo en generar unidad entre todos los pictogramas.

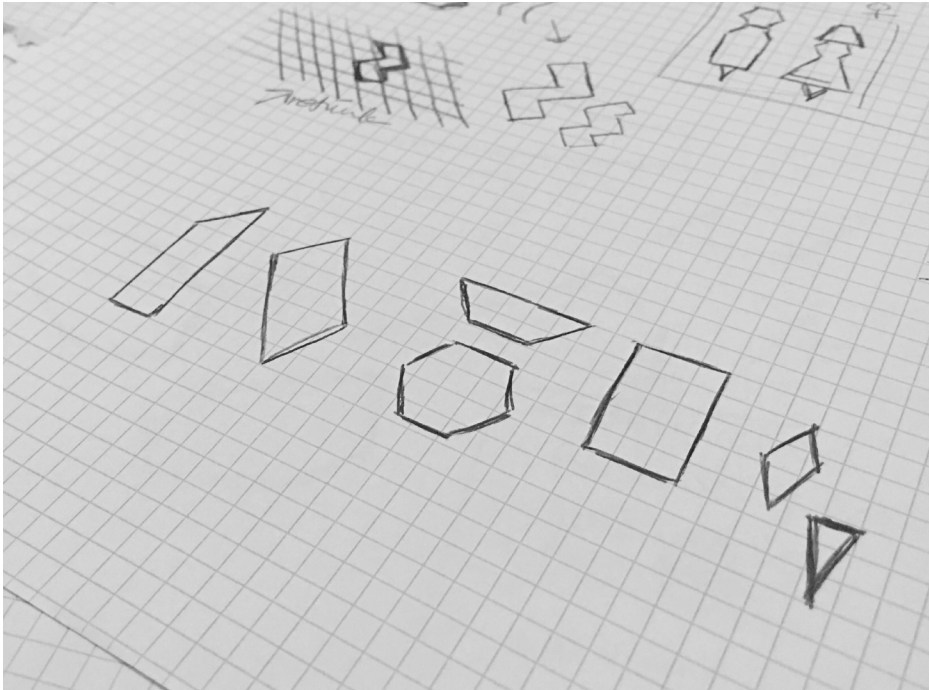

PICTOGRAMAS

Para las señales que lo requieran

Propuesta 1

Los pictogramas generados parten de formas geométricas todas ellas redondas, quitando por completo cualquier ángulo recto. Los pictogramas con terminaciones redondas mantienen unidad entre ellos al igual que con las formas de las señales en las cuales irán dispuestos.

Se utilizan de una forma en la cual el color se mantiene plano o sólido, esto para que puesto en la señal no pierda importancia ya que su peso visual estará equilibrado con la base de la señal.

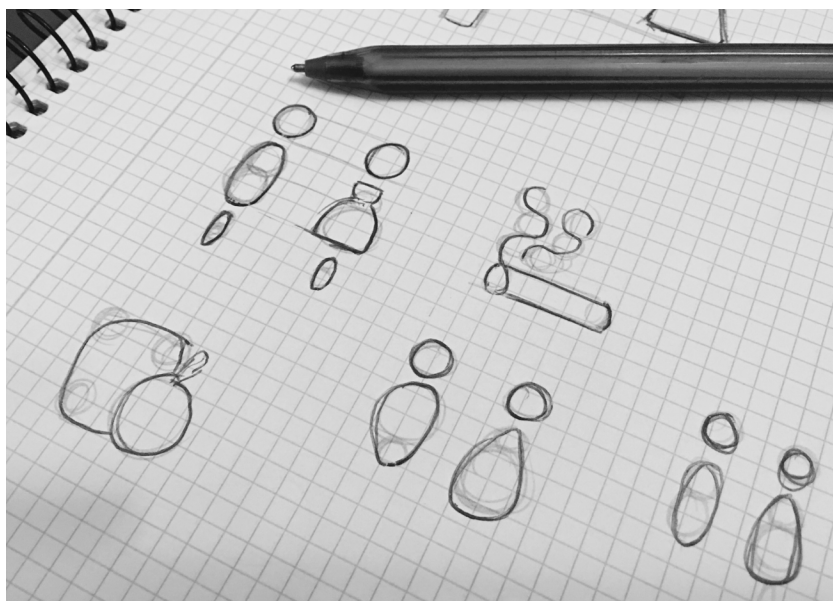
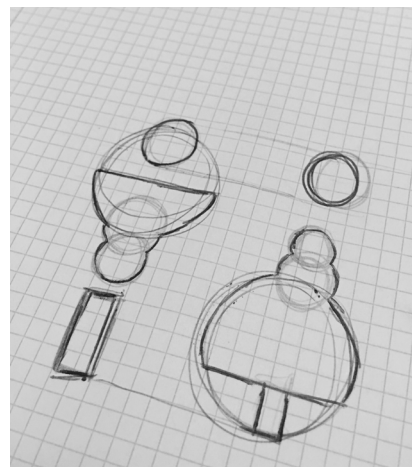

Propuesta 2

Los pictogramas se presentan de una forma lineal, esto para que sea más innovador ya que se puede jugar con el color dentro de la señal que irá colocado, generando así un mayor impacto.

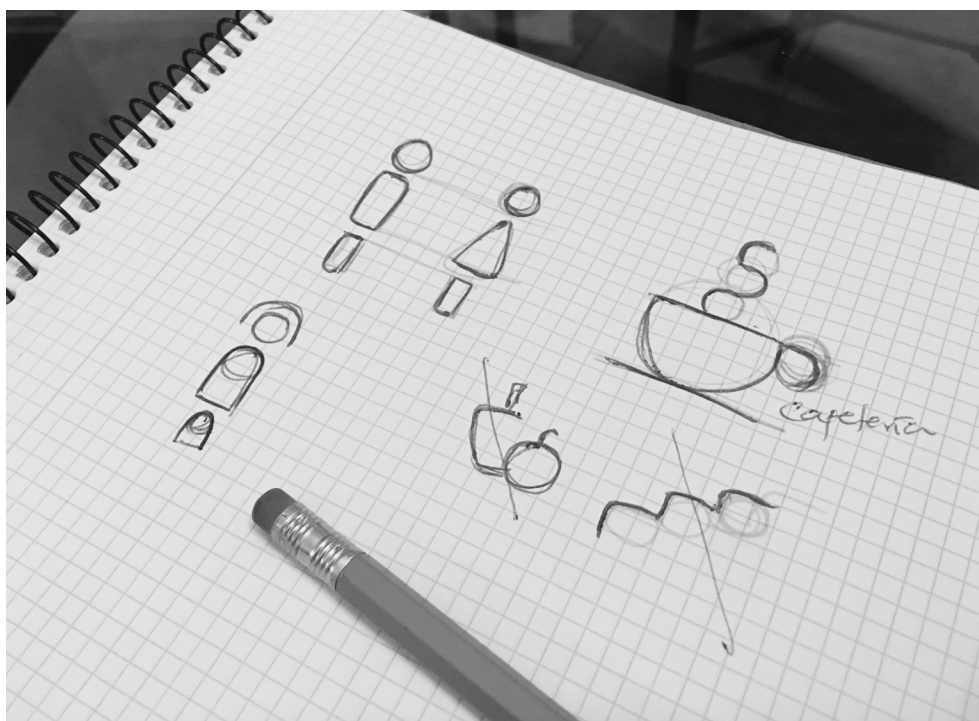

Propuesta 3

Una vez definidos los pictogramas a realizar se bocetan las primeraas versiones tomando como base la retícula definida anteriormente y los infrasginos a utilizar.

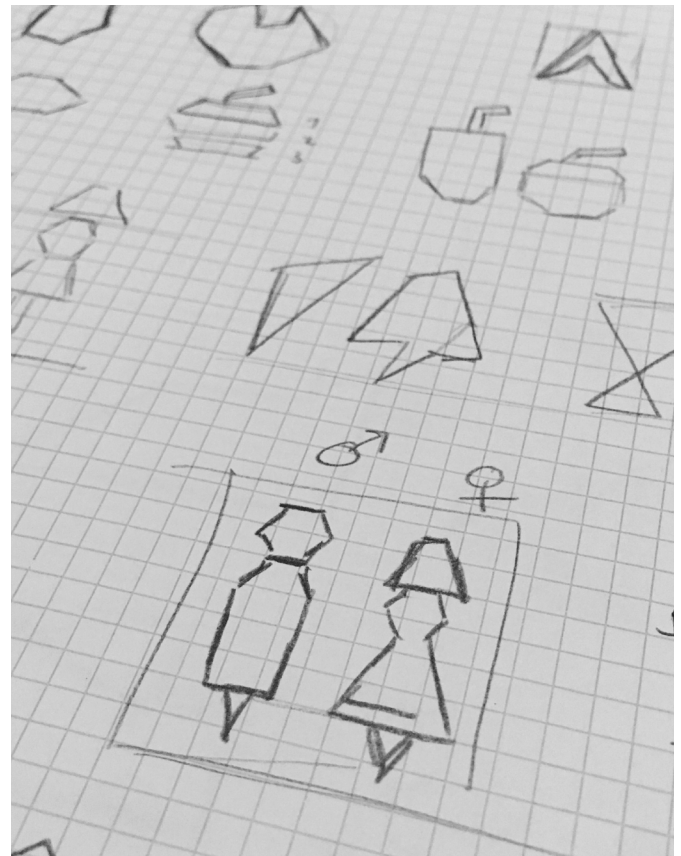
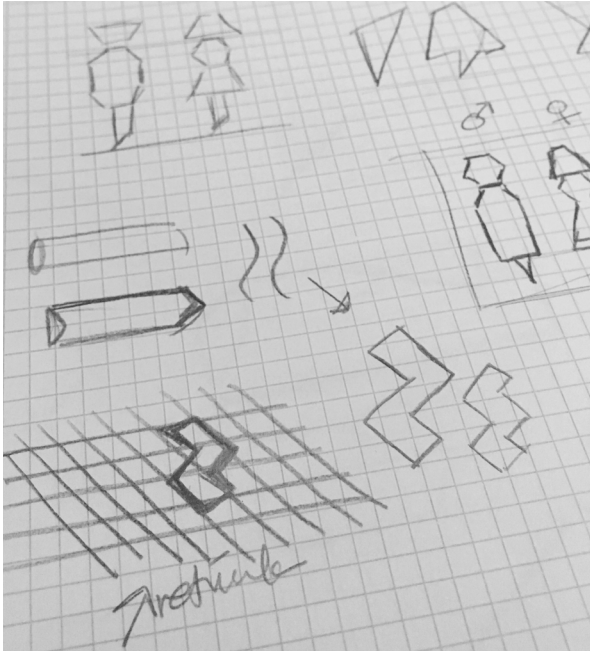

Pictogramas a realizar para las señales:

- | | |
|--------------|--------------|
| ◇ Mujer | ◇ Biblioteca |
| ◇ Hombre | ◇ Cafetería |
| ◇ Flechas | ◇ Extintor |
| ◇ Escaleras | ◇ Parqueo |
| ◇ Fotografía | ◇ Comer |
| ◇ Pintura | ◇ Fumar |
| ◇ Cerámica | ◇ Salida |
| ◇ Escultura | |
| ◇ Grabado | |

TIPOGRAFÍA

Para el texto de las señales

Propuesta 1

La tipografía propuesta para las señales es una tipografía palo seco, esto para que sea legible y clara.

Taller de Cerámica
"Haroldo Robles"

Taller de Escultura
"Dagoberto Vázquez"

Taller de Escultura I
"Oscar Barrientos"

Propuesta 2

La tipografía que se utiliza es la misma que la propuesta 1 ya que se identificó que es funcional para el tipo de material que se está realizando.



Pintura I
"Julio Urruela Vázquez"

Pintura I
"Julio Urruela Vázquez"



Propuesta 3

Debido al tipo de señales identificativas que se realizarán la elección tipográfica debe de ser clara y legible. Utilizando una jerarquía de altas y bajas se podrá conseguir que se le de mayor importancia a títulos así como los nombres de los salones.

Taller de Cerámica
"Haroldo Robles"

Taller de Escultura Superior
"Dagoberto Vázquez"

Biblioteca

Cafetería

Con esta tipografía palo seco se puede dar esa jerarquía visual que se requiere en ciertas señales que llevan el nombre del taller más el nombre de un personaje guatemalteco. Al ser palo seco es legible a la lejanía, lo cual es ideal para dicho material.



Taller de Cerámica
"Haroldo Robles"

COLOR

Para señales y texto

Propuesta 1

En base a los colores que presenta la Escuela se genera la primera propuesta cromática. Estos constan de colores fríos y cálidos.



Según el tipo de señal se emplearía un color u otro para que este sea distintivo.

Propuesta 2



Se añaden nuevos tonos de colores esta vez tonos más oscuros para generar mayor impacto, ya que esta vez los pictogramas que irán acompañados de las señales serán líneales.

Propuesta 3

Cada tipo de señal tendrá su forma y su color lo cual hará que esto lo identifique como tal. Los colores que se usaran serán fríos y cálidos siempre con bastante saturación y combinandólos a modo de contraste.

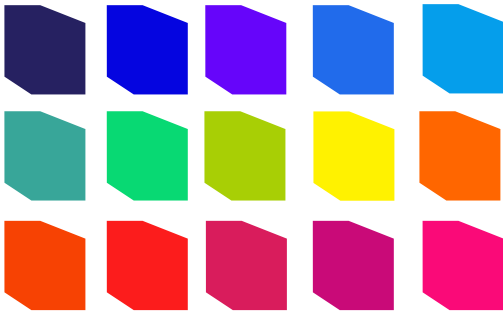

Al ser colores vivos y “electricos” el texto y el picograma se podrá combinar o ya sea colocar estos elementos en una ausencia de color (blanco).

Autoevaluación

Las propuestas se evaluaron teniendo en cuenta criterios de diseño, funcionalidad y reproducción.

	PROPUESTA 1			PROPUESTA 2			PROPUESTA 3		
	1	2	3	1	2	3	1	2	3
<i>¿Se apega a la tendencia de diseño?</i>		◆		◆					◆
<i>¿Las formas de las señales mantienen unidad visual?</i>		◆			◆				◆
<i>¿Los pictogramas se entienden con facilidad?</i>		◆		◆				◆	
<i>¿La tipografía es legible?</i>			◆			◆			◆
<i>¿Los colores son atractivos?</i>		◆			◆				◆
<i>¿La señal mantiene una retícula fácil de leer?</i>		◆			◆				◆
<i>¿La señal se puede reproducir en un material de calidad?</i>			◆			◆			◆

Decisión final de DG

Los elementos a utilizar para el material serán los de la Propuesta 3

FORMAS

Las formas serán geométricas, teniendo en cuenta la forma arquitectónica de la ENAP y a su vez la vanguardia de diseño utilizada que es la Bauhaus. Esta se destacaba por sus formas geométricas, simples y directas.

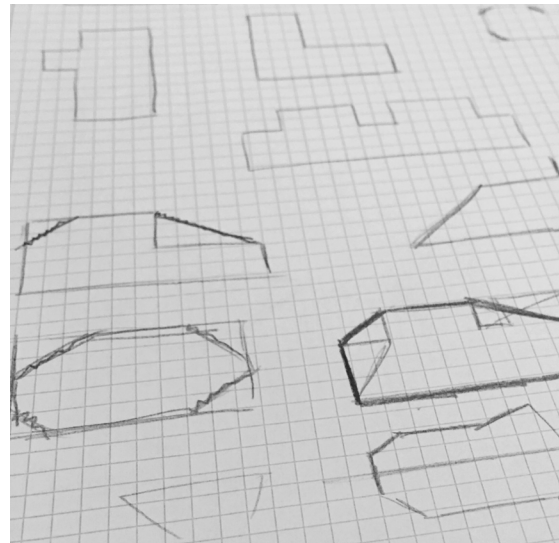

PAUTA MODULAR

La retícula a utilizar es modular a base de rombos, en la cual se generaran los infrasignos que serán la base para cada pictograma.

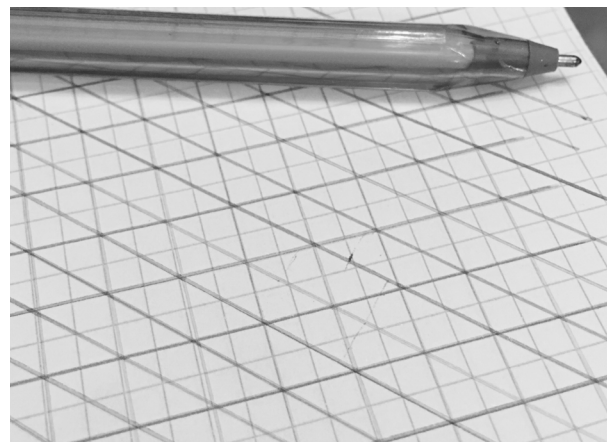

INFRASIGNOS

Definida la retícula a base de rombos los infrasignos partirán de esa pauta modular para así llegar a formar cada pictograma creando unidad entre ellos.

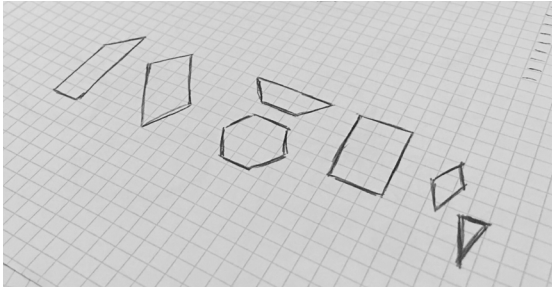

PICTOGRAMAS

Todos los pictogramas se crearan siguiendo la pauta modular para que así todos ellos no pierdan la unidad. Serán partiendo de una base geometrica lo cual hace falta su abstracción y su interpretación.

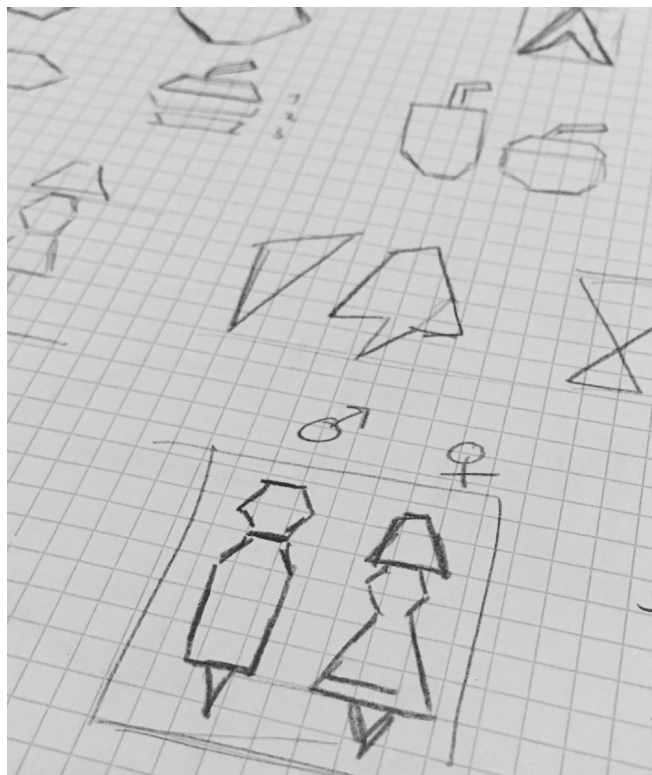

TIPOGRAFÍA

La tipografía a utilizar será palo seco, esto para que tenga mayor legibilidad y combinando altas y bajas se creará una jerarquía visual entre los nombres y subnombres de los salones.

Taller de Cerámica
"Haroldo Robles"

COLOR

La paleta cromática serán colores fríos y cálidos para generar mayor contraste visual entre soporte de la señal, texto y pictograma.

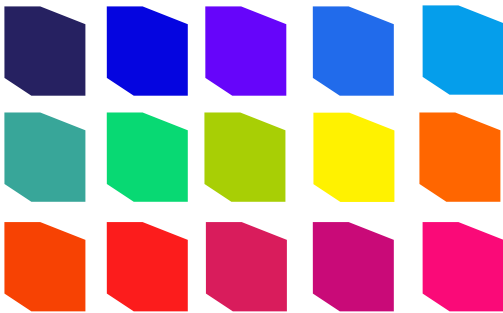

NIVEL 2 DE VISUALIZACIÓN

Digitalización

PIEZA GRÁFICA

Sistema de Señalética

FORMAS

Para clasificar las señales

Formas según su clasificación y función identificadas ya con su color.



Señales de prevención

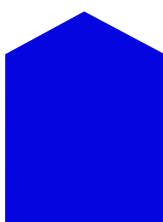

Señales para baños
(damas y caballeros)



Señal direccional
(adosada a la pared)



Señal de prohibición

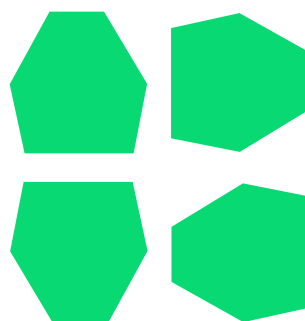

Señales direccionales
(evacuación)



Señales identificativas
(para salones y talleres)

PAUTA MODULAR

Para la pauta modular

La retícula que se utilizará será una modular formada por rombos.

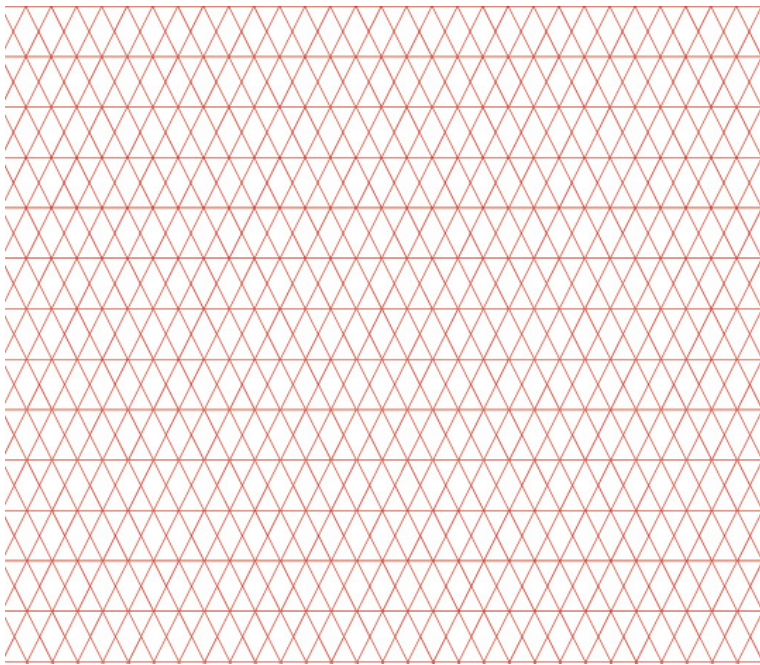

INFRASIGNOS

Para la creación de pictogramas

El siguiente conjunto de infrasignos serán los que formarán los pictogramas. En base a estos los pictogramas mantendrán la misma unidad visual.

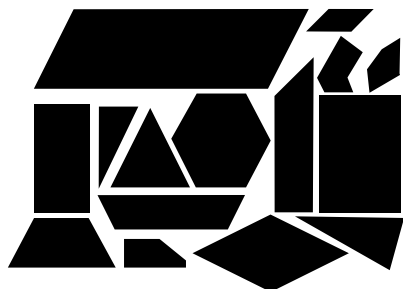

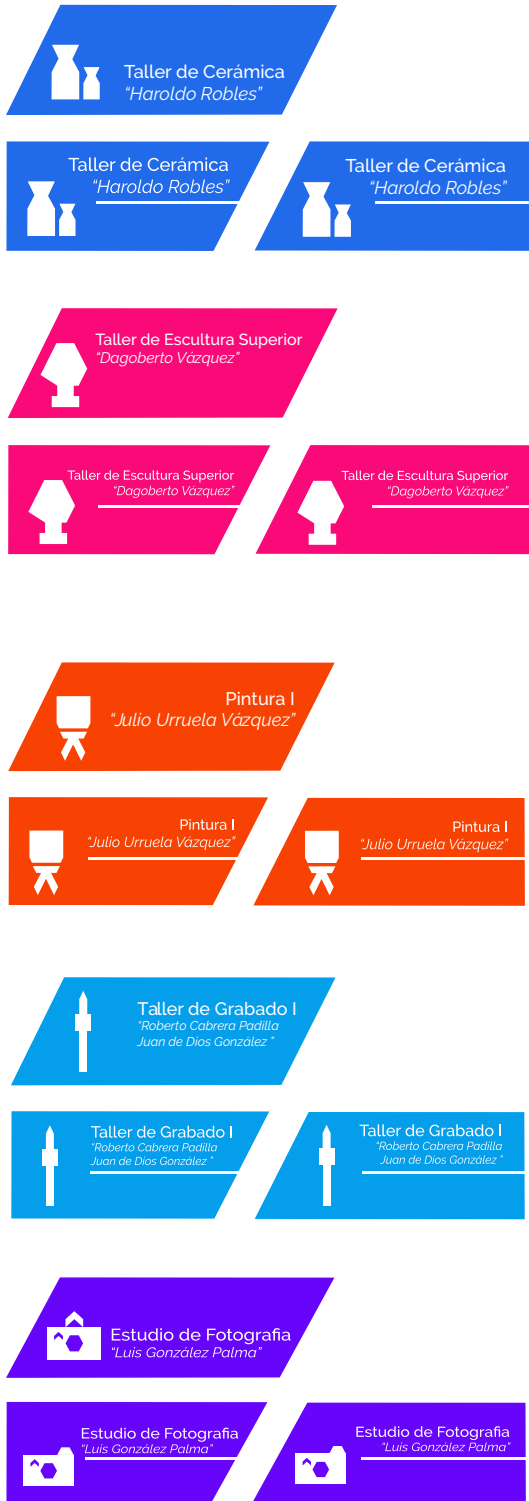

Como parte del Sistema de Señalética, también se crearán directorios por cada nivel de la Escuela.

Cada directorio indicará que salones y talleres se encuentran en cada nivel, esto para hacer más satisfactoria la estancia dentro de las instalaciones de la ENAP. Cada directorio tendrá su color identificativo y estará colocado en la pared aprovechando el ángulo de 90 grados.

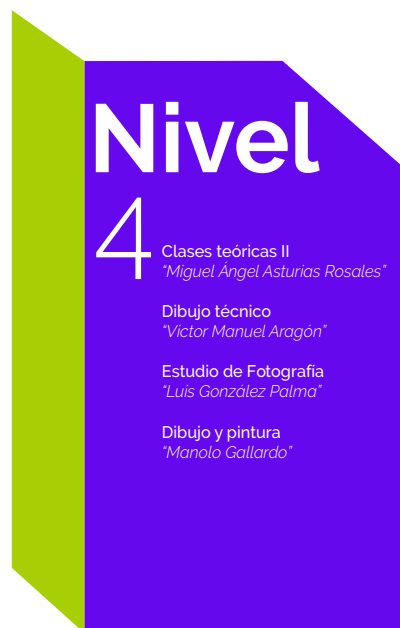

Descripción de la validación

Técnica: encuesta

Para esta validación se realizará una encuesta a profesionales del área de diseño gráfico. Esto servirá como retroalimentación a la hora de la toma de decisiones en el material final.

La muestra la conformarán un total de doce profesionales de diseño teniendo como rango de edad de 25 a 45 años, en ella se pudo evaluar aspectos de diseño como:

- ◇ Diseño
- ◇ Funcionalidad
- ◇ Reproducción y tiraje

Proceso de la validación

La actividad consistió en dos fases:

La primera fase consistió en presentar a dos personas profesionales del diseño el material realizado mediante una presentación en formato PDF (ver Anexo No.3). En dicha presentación se mostró el concepto de diseño, la tendencia que se utilizó y las propuestas digitales de cada pieza del Sistema de Señalética. Una vez presentada dicha presentación se les pasó un formulario (ver Anexo No.1) escrito en la cual se calificaron puntos clave de diseño que servirán para la toma de decisión final.

La segunda fase consistió en pasar un formulario a un total de 10 personas hecho en la plataforma Google Forms (ver Anexo No.2) a profesionales del diseño. En este formulario se presentaron los mismos aspectos que en la presentación anterior. Una vez obtenida toda la información de los formularios se tabularon para comprobar y analizar los resultados obtenidos.

Resultados de la validación

ASPECTOS DE DISEÑO

1. En el diseño presentado, ¿en qué aspectos se ve reflejada la tendencia “Bauhauss”? (Marque la opción u opciones que considere)

36,4 % Reticula	63,6 % Pictogramas	81,8% Formas	27,3% Colores	36,4 % Tipografía
---------------------------	------------------------------	------------------------	-------------------------	-----------------------------

2. Las señales tienen unidad visual entre sí en: (Marque la opción u opciones que considere)

90,9 % Forma	54,5 % Color	54,5% Diagramación	0,0% No mantienen unidad
------------------------	------------------------	------------------------------	------------------------------------

3. De los siguientes pictogramas, indique a qué grupo pertenecen.

11 personas acertaron Personas	12 personas acertaron Objetos	11 personas acertaron Direccionales
--	---	---

Según los datos obtenidos se comprobó que las señales mantienen una buena unidad visual al igual que los pictogramas. En cuando a la tendencia utilizada el 81 % de los encuestados coincidieron que la forma de las señales es la que más refleja las características de la tendencia.

ASPECTOS DE FUNCIONALIDAD

4. Los pictogramas mantienen unidad visual en: (Marque la opción u opciones que considere)

0,0 % Proporción	100 % Forma	0,0 % No mantiene unidad
----------------------------	-----------------------	------------------------------------

5. La tipografía seleccionada es...

100 % Legible y funcional	0,0 % Poco legible y poco funcional	0,0 % Confusa
-------------------------------------	---	-------------------------

6. De las siguientes paletas cromáticas, ¿cuál aplica mejor para el Sistema de Señalética?

36,4 % Opción 1	63,6 % Opción 2	0,0 % Opción 3
---------------------------	---------------------------	--------------------------

En cuanto a la tipografía presentada el grupo objetivo coincidió en que es una tipografía legible y funcional.

7. Observando la siguiente señal: enumere en qué orden ve los elementos.
Ej. 1. Forma, 2. Texto, 3. Pictograma, etc.

30 %	65,5 %	4,5 %
Forma	Color	Pictograma
Texto	Pictograma	Texto
Pictograma	Texto	Forma

ASPECTOS DE REPRODUCCIÓN

8. ¿Qué material le parece el más pertinente para la reproducción de las señales?

27,3 %	63,6 %	9,1 %
PVC	Acrílico	Sticker

De los materiales propuestos el acrílico será una buena opción según los datos obtenidos de la validación.

9. ¿Qué otro material, soporte o colocación propone para el Sistema de Señalética?

- Soporte de aluminio
- Madera
- Sticker de vinil sobre plancha de metal
- Sticker de vinil sobre PVC
- Impresión directa por sublimación

Decisión final de DG

Según los datos obtenidos en la validación se pudo comprobar ciertos aspectos que se deben de mejorar y otros que están funcionando. Analizando dichos datos se puede concluir que:

- ◇ Los pictogramas por lo general se entienden con facilidad.
- ◇ Se debe de mejorar la retícula y los espacios de aire de cada señal.
- ◇ La paleta de color debe de ser más CMYK para tener un mejor resultado impreso.
- ◇ La tipografía es legible y funcional. Sin embargo se cambiará para se que apropie de una mejor manera a la tendencia de diseño.

FORMAS

En cuanto a las formas de las señales todas ellas partirán de un super módulo y en base a este se generarán todos los demás tipos de señales (sub módulos). Al hacer esto se cerciora que todas las señales mantengan unidad, ya que todas partirán del mismo módulo.

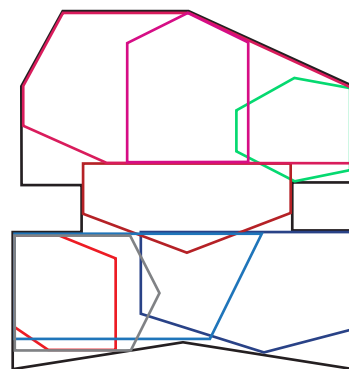

PICTOGRAMAS

Según los datos obtenidos en la validación con profesionales en el área de diseño gráfico se comprobó que la mayoría de ellos sí son reconocidos y se entienden. Sin embargo se mejorarán aspectos como algunos groseres para que siempre mantengan una misma unidad visual.

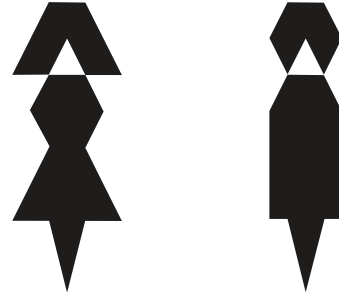

TIPOGRAFÍA

La tipografía utilizada con anterioridad según la validación mantiene una lectura fácil y adecuada, sin embargo se cambiará por otra que se acople mejor a la tendencia “Bauhauss”. La tipografía seguirá siendo una Sans Serif ya que sus características son las ideales para el tipo de pieza que se está diseñando.

Taller de Cerámica

“Haroldo Robles”

Estudio de Fotografía

“Luis Gonzáles Palma”

Taller de Escultura Superior

“Dagoberto Vázquez”

COLOR

La paleta cromática serán colores fríos y cálidos para generar mayor contraste visual entre soporte de la señal, texto y pictograma.

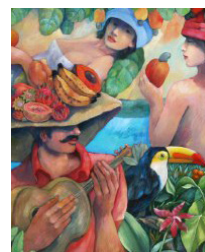
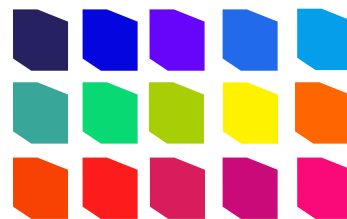

NIVEL 3 DE VISUALIZACIÓN

Propuesta final

PIEZA GRÁFICA

Sistema de Señalética

FORMAS

Para clasificar las señales

Según el análisis de los resultados obtenido de la validación con profesionales de Diseño Gráfico se realizaron algunos cambios en las formas de las señales. Dichos cambios ahora corresponden a un super módulo que se obtuvo de la forma arquitectónica de la ENAP.

Cada forma de las señales parten del módulo creando así super módulos, esto con la finalidad que todas correspondan a un mismo módulo, generando así unidad visual.

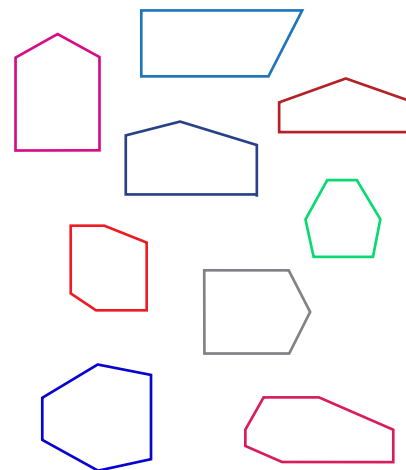
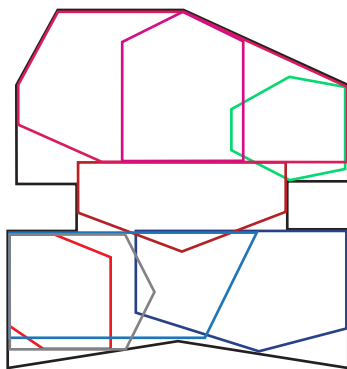



Talleres y salones

Esta será la forma para las señales de tipo informativas con texto y pictograma. Las cuales serán para el uso de talleres y salones.

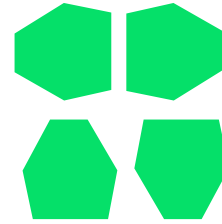

Señales reguladoras

Estas formas corresponden al tipo de señal reguladora o para ruta de evacuación. En conjunto con el pictograma indicarán dirección. Entradas y salidas.



Servicios

Esta forma se utilizará para las señales de tipo “servicios”, que corresponden a:

- ◇ Biblioteca
- ◇ Cafetería



Prevención

Esta forma será para Parqueo y Extintor.



Área administrativa

La siguiente forma será para el área administrativa que se conforma en tres:

- ◇ Dirección General Administrativa
- ◇ Cordinación Académica
- ◇ Secretaría



Prohibición

Este tipo de forma corresponde a las señales de prohibición.



Sanitarios

Forma para señales del área de sanitarios tanto para damas y caballeros.

PICTOGRAMAS

Propuesta final

En base a los resultados de la validación se comprobó que el 90% es fácil de reconocer. Sin embargo se realizaron pequeños cambios para que todos se integren de una mejor forma.

Se realizaron cambios en los pictogramas de:

- ◇ Comida / bebida
- ◇ Pintura
- ◇ Extintor



Se realizarón cambios necesarios para que estos pictogramas cumplan con la retícula e infrasignos que los conforman. Se modificó en algunos de ellos la proporción para un mejor entendimiento visual.

TIPOGRAFÍA Y COLOR

Para señales y texto

En cuanto a la tipografía según el análisis de la validación se decidió cambiar la misma. Esto para que cumpla mejor con la vanguardia utilizada como base de diseño “Bauhaus”. La tipografía sigue siendo una Palo Seco. Se seguirá utilizando altas y bajas para generar mejor jerarquía visual al igual que los estilos de la tipografía (*Regular, itálica light y bold*).

ABCDEFGHIJKLMNÑOPQRSTUVWXYZ
abcdefghijklmnopqrstuvwxyz
1234567890

Taller de Cerámica
“Haroldo Robles”

Estudio de Fotografía
“Luis Gonzáles Palma”

Taller de Escultura Superior
“Dagoberto Vázquez”

La paleta cromática elegida estará conformada por colores fríos y cálidos. Cada señal se identificará por un código de color.

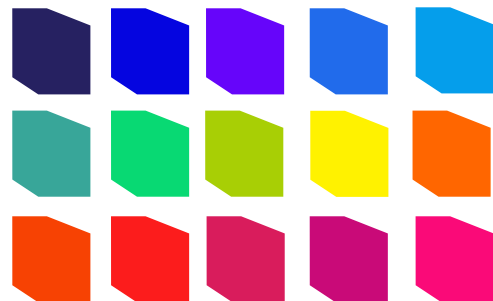

Visualización

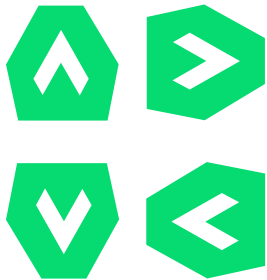

Señales reguladoras



Señales identificativas con texto (área administrativa)



Señales identificativas con texto y pictograma (servicios)



Señales reguladoras (prohibición)

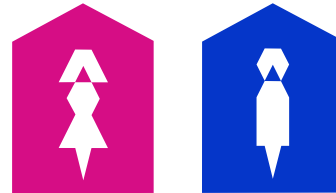

Señales identificativa con pictograma (aseos)

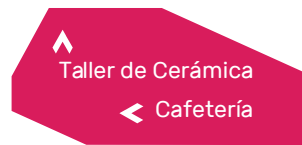

Señales direccionales (adosadas a la pared)

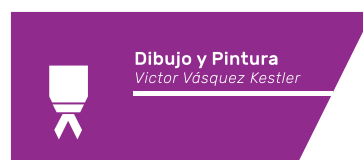
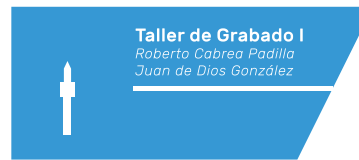

*Señales identificativas con
texto y pictograma*

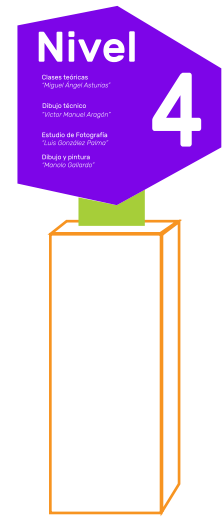
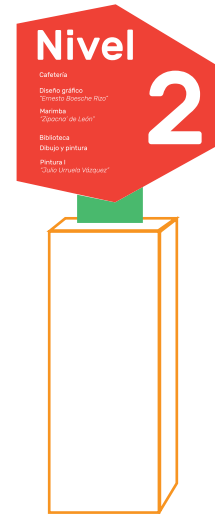
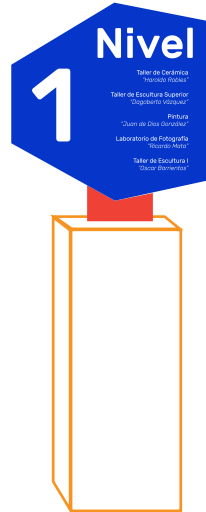

Como parte del Sistema de Señalética, también se crearán directorios por cada nivel de la Escuela. Cada directorio indicará qué salones y talleres se encuentran en cada nivel, esto para hacer más satisfactoria la estancia dentro de las instalaciones de la ENAP. Cada directorio tendrá su color el cual identifique al nivel y estará colocado en los descansillos de las gradas. Según el nivel la forma del directorio está “direccionando” hacia donde sigue el camino, es por eso que tienen forma que indica “derecha o izquierda”.

Descripción de la validación

Técnica: encuesta / grupo focal

Para esta validación se realizará una encuesta los estudiantes de la ENAP. Se tomará una muestra de 15 estudiantes correspondientes a los distintos grados teniendo como rango de edad de 18 a 25 años, en ella se podrán evaluar aspectos de diseño como:

- ◇ Diseño
- ◇ Funcionalidad
- ◇ Reproducción y tiraje

Técnica: entrevista

Para esta validación con la institución / cliente se realizará una entrevista al Director General Administrativo de la ENAP. En dicha entrevista se podrán obtener datos cualitativos de gran valor para la toma de decisión final de diseño. En la entrevista se evaluarán los mismos aspectos anteriores.

Proceso de la validación

La actividad consistió en dos fases:

La primera fase consistió en presentar a los estudiantes de la ENAP las piezas de diseño mediante una presentación en PDF (ver Anexo No.5). Se les entregará un formulario impreso (ver Anexo No.4) para que puedan contestar los aspectos que interesan evaluar.

La segunda fase consistirá en realizar una entrevista al Director de la Escuela para poder obtener datos cualitativos. Se hará uso de la misma presentación en la cual incluye las piezas del Sistema de Señalética y su fundamentación.

Resultados de la validación

Grupo objetivo

ASPECTOS DE DISEÑO

1. ¿Considera que existe unidad visual en las señales presentadas? (Marque la opción que considere)

36,4 % Bastante	63,6 % Regular	81,8 % Poca	27,3 % No mantiene unidad visual
---------------------------	--------------------------	-----------------------	--

2. Indique a qué grupo pertenecen los siguientes íconos. (Marque con una X la opción que considere).

15 personas acertaron Personas	15 personas acertaron Objetos	15 personas acertaron Direccionales
--	---	---

3. El color de las señales e íconos le parece: Siendo 5= Acertado y 0= No acertado.

0,0 %	0,0 %	0,0 %	0,0 %	6,0 %	94 %
0	1	2	3	4	5

ASPECTOS DE FUNCIONALIDAD

4. Indique qué tan legible y funcional es el texto que se presenta. Siendo 5= Legible y funcional / 0= No legible y no funcional.

0,0 %	0,0 %	0,0 %	0,0 %	8,0 %	92 %
0	1	2	3	4	5

5. Observando la siguiente señal: enumere en qué orden ve los elementos. Ej. 1. Forma, 2. Texto, 3. Pictograma, etc.

70 % Color Pictograma Texto	24,5 % Forma Texto Pictograma	5,5 % Pictograma Texto Forma
---	---	--

ASPECTOS DE REPRODUCCIÓN

6. De los siguientes materiales para reproducción, ¿cuál le parece el más favorable para la reproducción de las señales? (Marque la opción que considere).

26 % PVC	70 % Acrílico	4,0 % Sticker	0,0 % Otro
--------------------	-------------------------	-------------------------	----------------------

Según los datos obtenidos de la validación se comprobó que las señales poseen unidad visual al igual que los pictogramas.

La paleta de color presentada resultó ser la adecuada para las señales.

En cuanto a la tipografía presentada resultó ser legible y funcional, ya que el 92 % del grupo objetivo la evaluó como tal. Las señales presentan un recorrido visual correcto.

El material acrílico es una buena opción para la reproducción de las señales.

Resultados de la validación

Institución

En la entrevista que se realizó al Director de la ENAP se comprobó que:

En cuanto al aspecto estético:

- ◇ El diseño de las señales se acopla a la identidad e infraestructura de la Escuela.
- ◇ Tanto los íconos como colores resultan acertados para el tipo de material.
- ◇ En cuanto al material propuesto para la reproducción de las piezas se cree que es el adecuado para que se vea un material de calidad.

En cuanto a reproducción:

- ◇ El material de los directorios por nivel se había pensado que su reproducción fuera en vinil sticker para que se pegara en la esquina de cada pared, sin embargo se llegó a la decisión que se vería mejor en una forma tipo “Totem” y que a su vez fuera una pieza de decoro. Este directorio se podrá reproducir en vinil adhesivo para reducir costos.

En cuanto al aspecto funcional:

- ◇ En cuanto al color, en un principio se propusieron otras tonalidades, sin embargo con comentarios del Director estos colores se fueron adaptando más a la Escuela.
- ◇ La dimensión de las señales propuestas son acertadas para la infraestructura del edificio.

Decisión final de DG

Según los datos obtenidos en la validación con el G.O. e institución se comprobó que:

- ◇ Los pictogramas se comprenden con facilidad y mantienen una unidad visual.

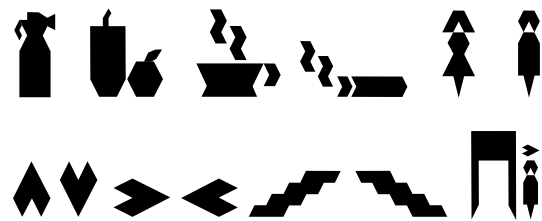

- ◇ La jerarquía visual de las señales es percibida por el G.O.
- ◇ La paleta de color es adecuada para las señales y pictogramas.
- ◇ La tipografía es legible y funcional.
- ◇ Los materiales propuestos se creen adecuados para las piezas. Tanto señales como directorio por niveles.



- ◇ Los pictogramas sobre la señal de color irán en blanco para una mejor lectura visual.
- ◇ Se utilizarán colores complementarios para los directorios por nivel.
- ◇ El material para la reproducción de las señales será de acrílico y vinil con sticker adhesivo para los directorios por nivel.

PROPUESTA GRÁFICA FINAL

Fundamentada

FORMAS DE LAS SEÑALES

Las formas de las señales parten de un super módulo encontrado en la forma arquitectónica del edificio de la Escuela. En base a ese módulo surgen las demás señales que serán para cada tipo de señal según su función.

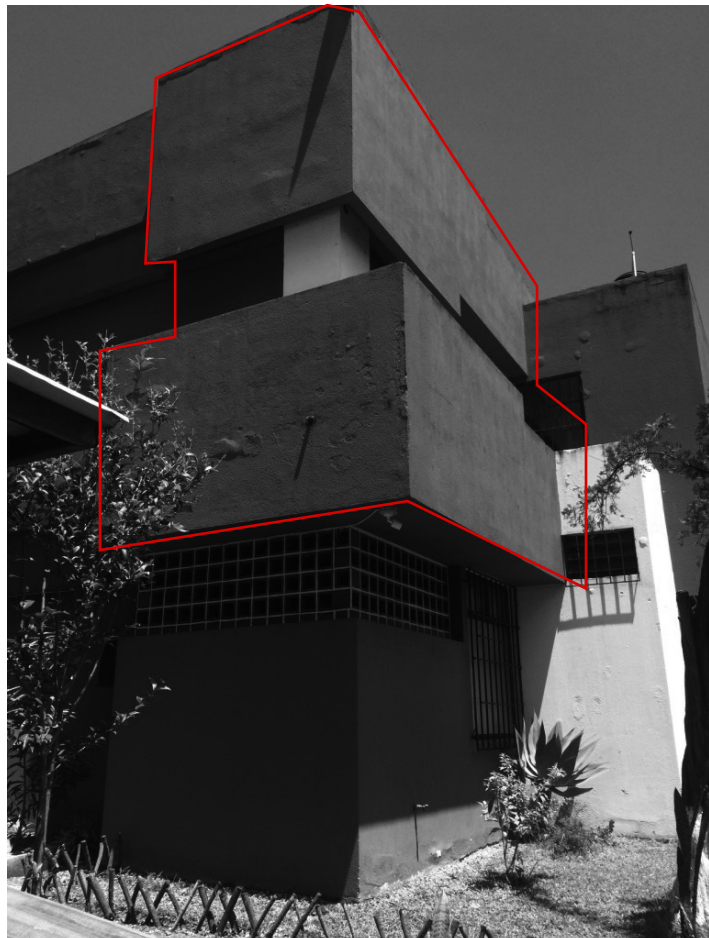
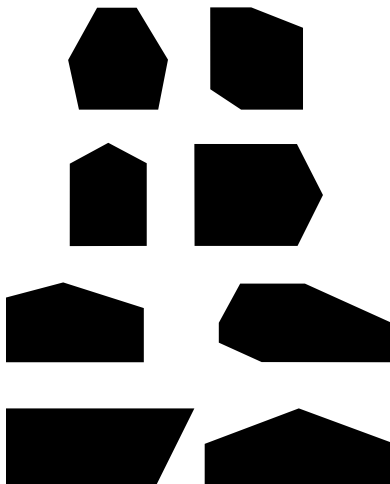
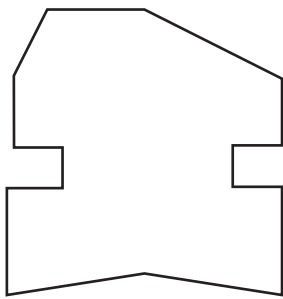

PAUTA MODULAR

La pauta modular tiene como función principal generar proporción en todos los pictogramas que se creen a partir de la retícula, esto para que todos se integren visualmente y que al verlos todos juntos tenga la misma unidad.

Con la ayuda de la tipografía se determina la altura máxima, mínima al igual que el ancho máximo y mínimo.

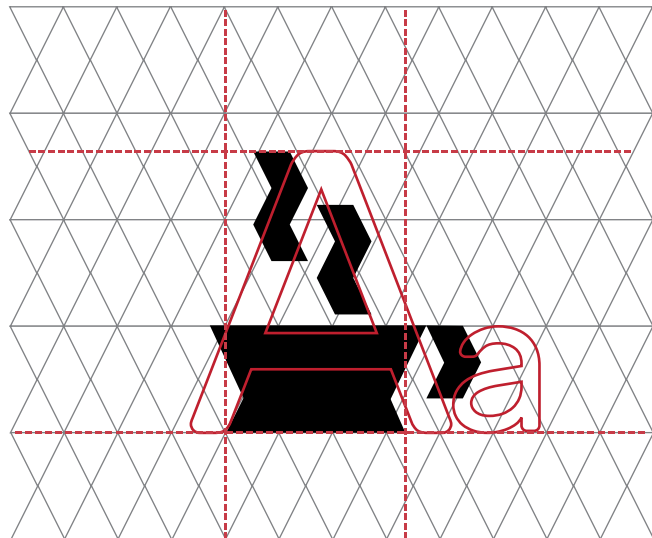

TIPOGRAFÍA

La tipografía propuesta es de tipo palo seco o sans serif. Se utilizará los estilos regular y light para generar así una mejor jerarquía visual en los textos de cada señal.

Para dicha elección tipográfica se tomó en en cuenta que tiene que cumplir dos aspectos: leigibilidad y legibilidad. Es decir que el texto se lea con facilidad y comprensión y que a su vez la tipografía no se pierda dentro del color de la forma de la señal y que tenga coherencia visual con todos los elementos que conformen la señal.

Taller de Cerámica
Haroldo Robles

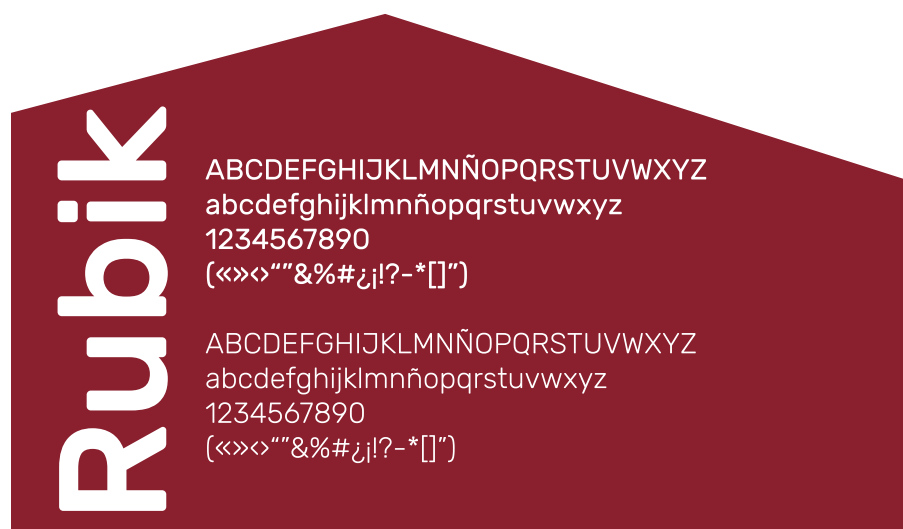



COLOR



La paleta cromática fue inspirada por las obras más emblemáticas del fundador de la ENAP, Rafael Rodríguez Padilla, quien fue un reconocido escultor y pintor guatemalteco.





Después de las validaciones se comprobó que la paleta de color es adecuada para las señales y directorios por niveles. Los colores que se usaron son cálidos y fríos para generar contrastes entre ellos. Cada señal tendrá su propio código cromático.



 <p>Taller de Cerámica Haroldo Robles</p>	 <p>Pintura I Julio Uribe Vázquez</p>	 <p>Taller de Grabado I Roberto Cabrea Padilla Juan de Dios González</p>
---	---	---

 <p>Taller de Escultura I Oscar Barrientos</p>	 <p>Marimba Concierto Zipacna' de León</p>	 <p>Dibujo Técnico Roberto Vizcaino Goldschmidt</p>
--	--	--

 <p>Diseño Gráfico Ernesto Boesche Rizo</p>	 <p>Dibujo y Pintura Victor Vázquez Kestler</p>	 <p>Bodega Marco Julio Hernández Rodolfo Rodríguez</p>
---	---	---

Clases Teóricas
Miguel Ángel Asturias



Laboratorio de Fotografía
Luis Gonzáles Palma

Estudio de Fotografía
Luis Gonzáles Palma

Dirección General Administrativa

Cordinación Académica





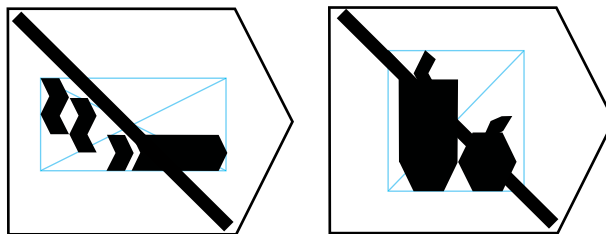
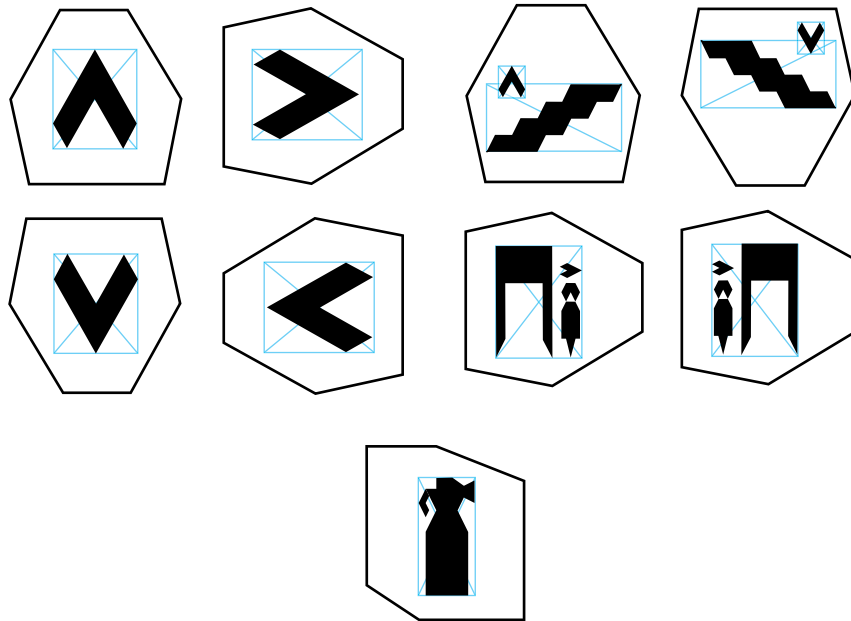

Secretaría

Biblioteca

Cafetería



<p>Baños </p> <p>Biblioteca </p>	<p> Biblioteca</p> <p> Dibujo Técnico</p>
<p>Pintura I </p> <p>Experimentación</p>	<p> Cerámica</p> <p> Cafetería</p>

Nivel

1

- Taller de Cerámica
"Francisco Rojas"
- Taller de Escultura Superior
"Dagoberto Vázquez"
- Pintura
"Juan de Dios González"
- Laboratorio de Fotografía
"Ricardo Horta"
- Taller de Escultura I
"Oscar Barrantes"

Nivel

2

- Cafetería
- Diseño gráfico
"Ernesto Boesche Riza"
- Marimba
"Español de León"
- Biblioteca
- Dibujo y pintura
- Pintura I
"Julio Urquelló Vázquez"

Nivel

3

- Dibujo y pintura I
"Victor Vázquez Kastler"
- Bodega
"Marco Julio Hernández y
"Rodrigo Rodríguez"
- Experimentación
"Eduardo Arce"
- Dibujo y pintura
"Enrique Anlau Díaz"
- Taller de Grabado I
"Roberto Cobarrubias y
"Juan de Dios González"

Nivel

4

- Clases teóricas
"Miguel Ángel Asturias"
- Dibujo Técnico
"Victor Manuel Aragón"
- Estudio de Fotografía
"Jesús González Palma"
- Dibujo y pintura
"Marcelo Gallardo"

VISTA PRELIMINAR DE LA PIEZA GRÁFICA

Sistema de Señalética

MANUAL DE NORMAS SEÑALÉTICAS



El Manual de Normas Señaléticas irá acompañado de un Programa de señalética presentado más adelante. En dicho Programa se especifican los criterios técnicos de cada señal para su correcta implementación, producción y colocación.

SISTEMA MODULAR

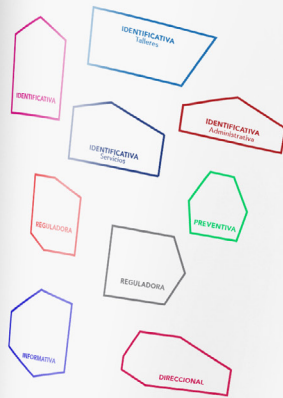

	PICTOGRAMA	TEXTO	PICTOGRAMA Y TEXTO	CLASIFICACIÓN DE DATOS
IDENTIFICATIVAS				
Santiano domus	•			
Santiano caballeros	•			
Taller de Cerámica Haroldo Robles			•	Dos líneas
Pintura I Julio Uribe Viquez			•	Dos líneas
Taller de Grabado I Roberto Cabera			•	Dos líneas
Taller de Escultura I Oscar Barrientos			•	Dos líneas
Marimba Concierto Zipacna de León			•	Dos líneas
Dibujo Técnico Roberto Verciano			•	Dos líneas
Diseño Gráfico Ernesto Boensch Razo			•	Dos líneas
Dibujo y Pintura Victor Viquez Kestler			•	Dos líneas

	PICTOGRAMA	TEXTO	PICTOGRAMA Y TEXTO	CLASIFICACIÓN DE DATOS
PREVENTIVAS				
Ficha arriba	•			
Ficha abajo	•			
Ficha derecha	•			
Ficha izquierda	•			
Grada arriba	•			
Grada abajo	•			
Salida	•			
Entrada	•			
Exterior	•			

	PICTOGRAMA	TEXTO	PICTOGRAMA Y TEXTO	CLASIFICACIÓN DE DATOS
REGULADORAS				
No fumar	•			
No pasar	•			

	PICTOGRAMA	TEXTO	PICTOGRAMA Y TEXTO	CLASIFICACIÓN DE DATOS
DIRECCIONALES				
Taller de Grabado Lib. Fotografía			•	Dos líneas
Cafetería			•	Dos líneas
Mesa			•	Dos líneas
Chap Artístico			•	Dos líneas
Plaza			•	Dos líneas

DISEÑO DE PICTOGRAMAS

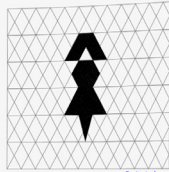

América Latina

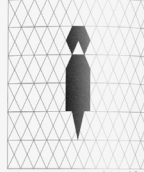

América Latina

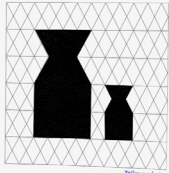

Asia central

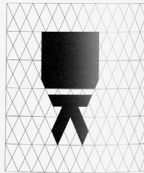

Asia central



América Latina



América Latina

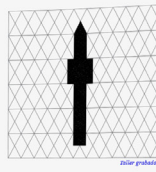

América Latina

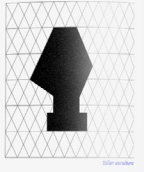

América Latina

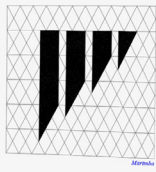

América Latina



América Latina



América Latina

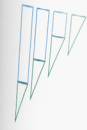

América Latina

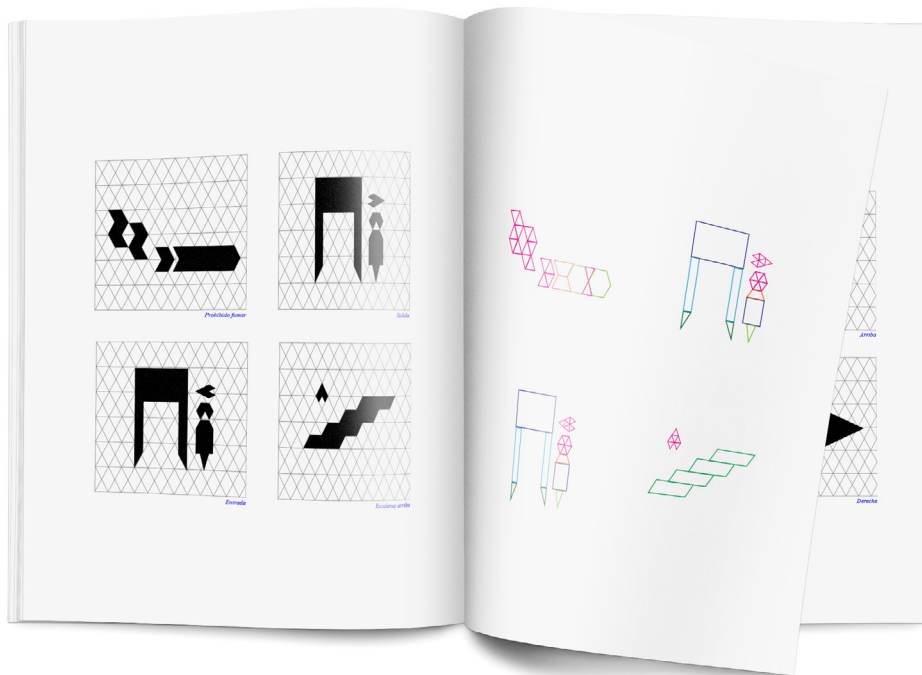
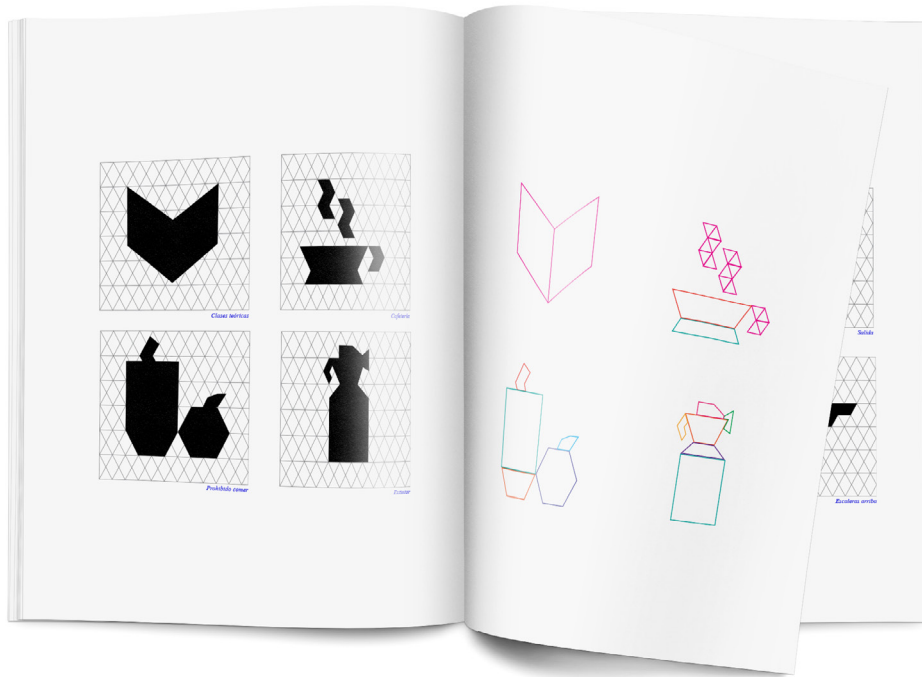



DIAGRAMACIÓN

** Ampliación del capítulo “Diagramación” del
Manual de Normas Señaléticas.*

RETÍCULA

Una retícula es una herramienta de estructuración y organización del espacio y de los elementos que componen una pieza tipográfica.

Este tipo de retícula permite que cada señal tenga una buena jerarquía visual, ya que permite obtener orden, legibilidad y funcionalidad.

Señal identificativa con pictograma y texto

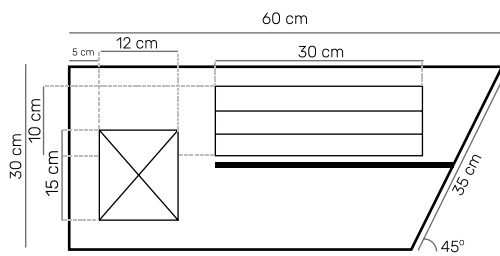

Señal identificativa para servicios

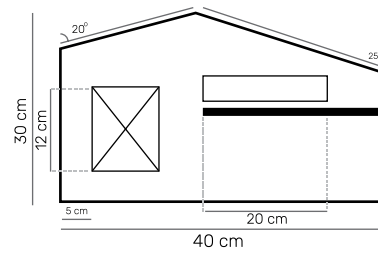

Señal identificativa con texto

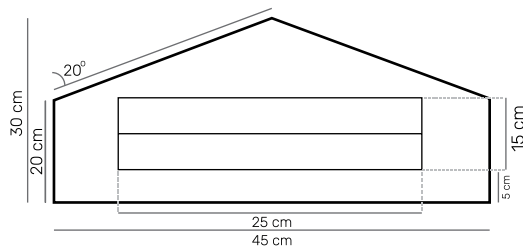

Señal identificativa con pictograma

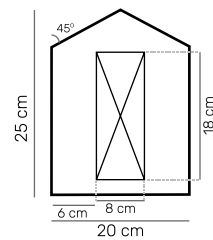

Señales preventivas

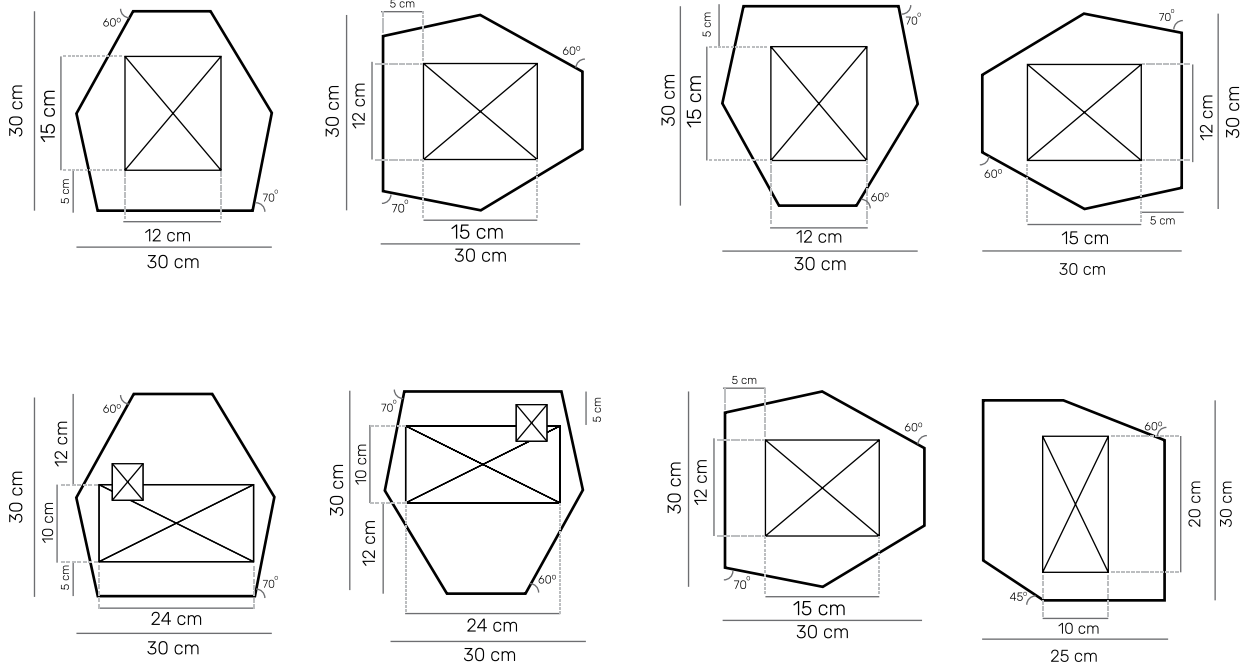

Señales reguladoras

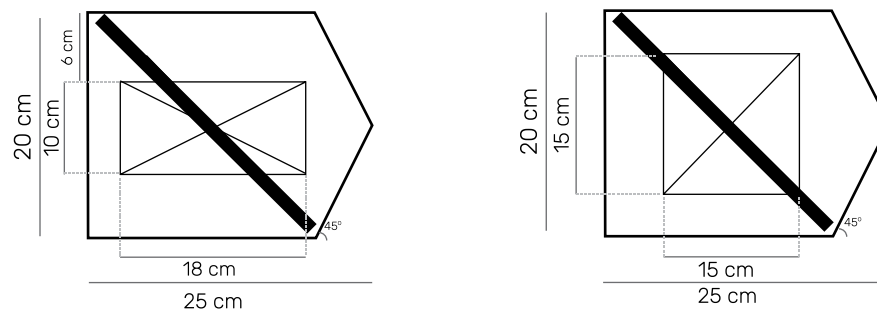

Señales direccionales

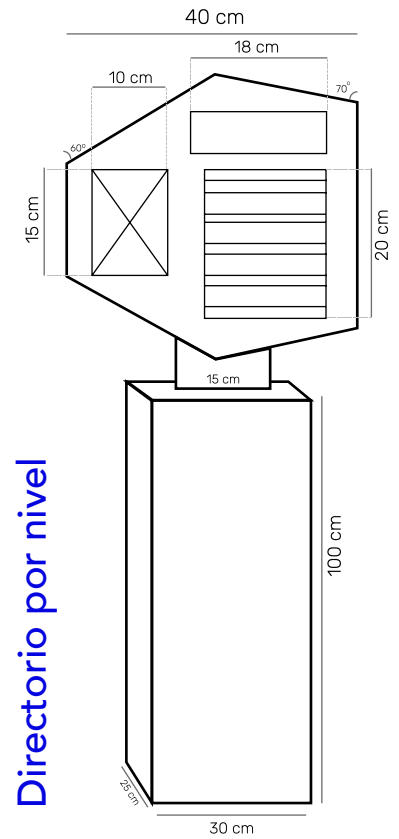
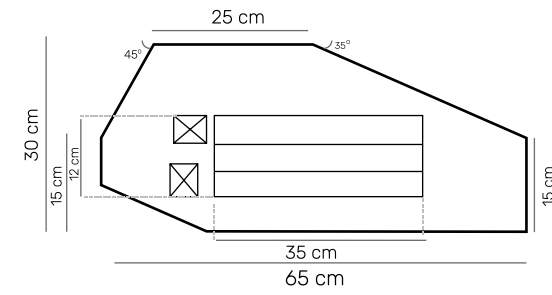
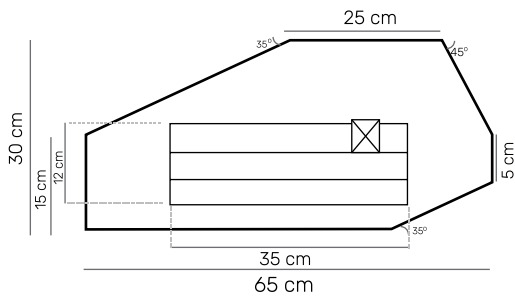
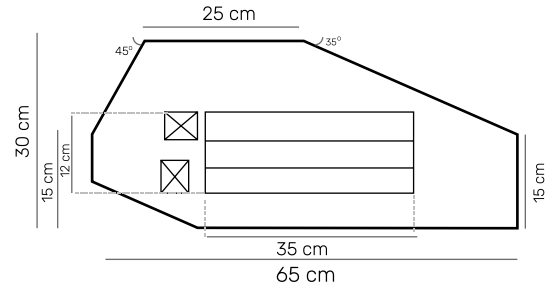
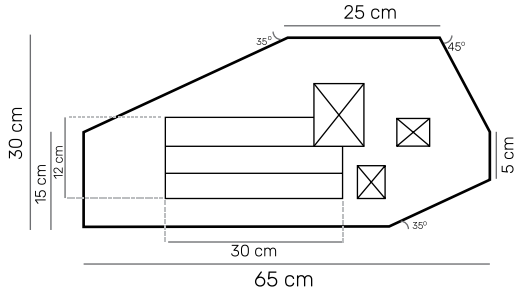

Directorio por nivel

MUESTRA

Señales identificativas

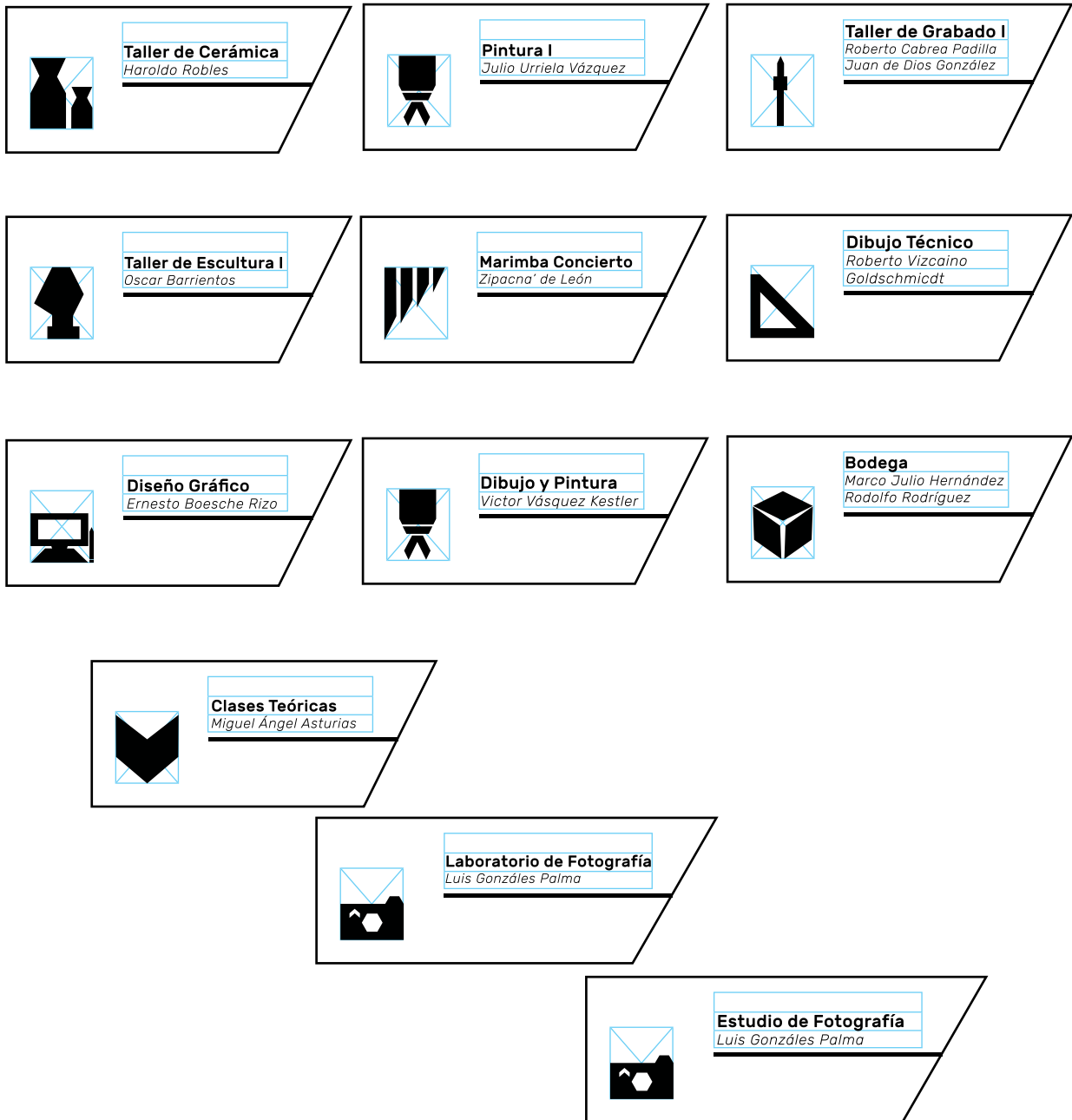

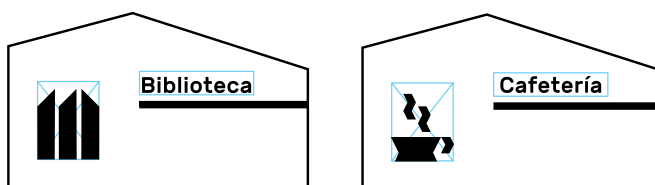
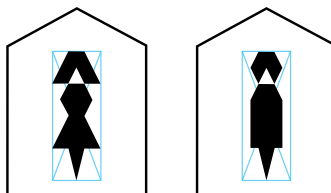
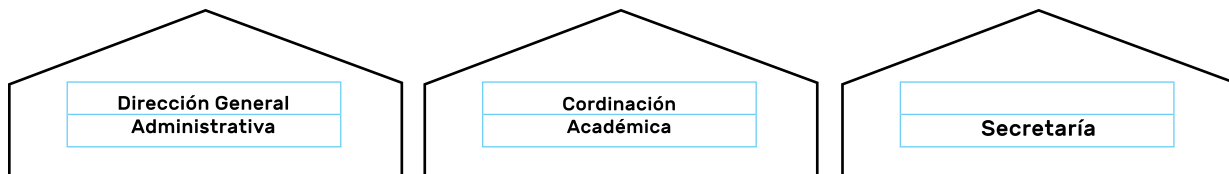

Señales preventivas

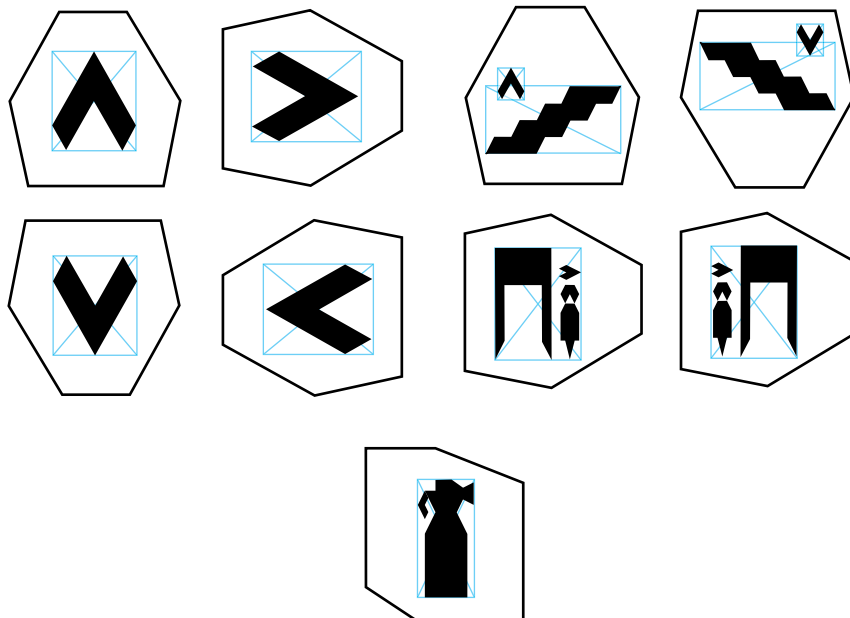

Señales reguladoras

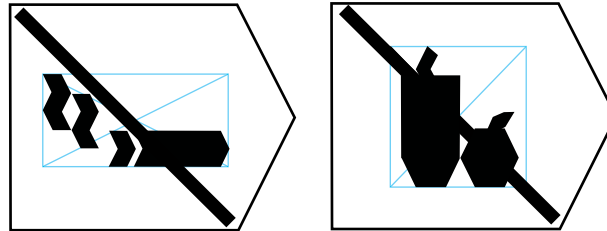

Señales direccionales

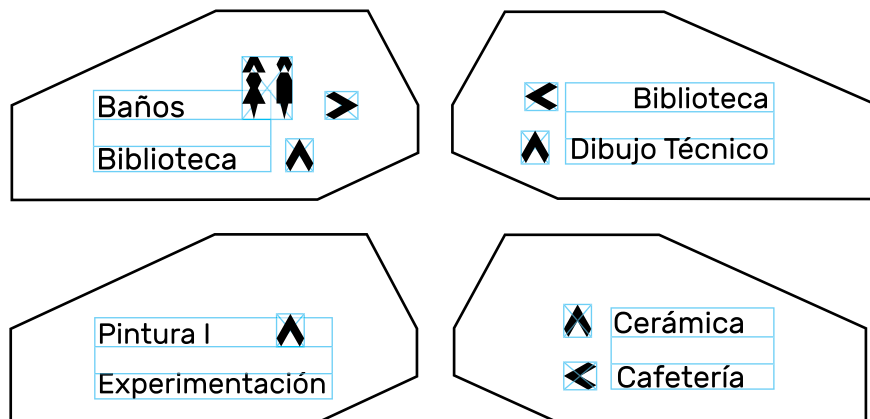

Directorio por nivel

Nivel 1

- Taller de Cerámica
"Francisco Robles"
- Taller de Escultura Superior
"Roberto Martínez"
- Pintura
"Juan de Dios González"
- Laboratorio de Fotografía
"Ricardo Mata"
- Taller de Escultura I
"Oscar Barrientos"

Nivel 2

- Cafetería
- Diseño gráfico
"Ernesto Boesche Rizo"
- Marimba
"Xipacana de León"
- Biblioteca
- Dibujo y pintura
- Pintura I
"Julio Urrutia Vázquez"

Nivel 3

- Dibujo y pintura I
"Victor Vázquez Kestler"
- Bodega
"María Julia Hernández y Rodolfo Rodríguez"
- Experimentación
"Miguel Ángel"
- Dibujo y pintura
- Enrique Anco Díaz
- Taller de Grabado I
"Roberto Carera Padilla y Juan de Dios González"

Nivel 4

- Clases teóricas
"Miguel Ángel Asturias"
- Dibujo técnico
"Victor Manuel Aragón"
- Estudio de Fotografía
"Luis González Palma"
- Dibujo y pintura
"Manolo Gallardo"

DIAGRAMACIÓN FINAL

Señales identificativas



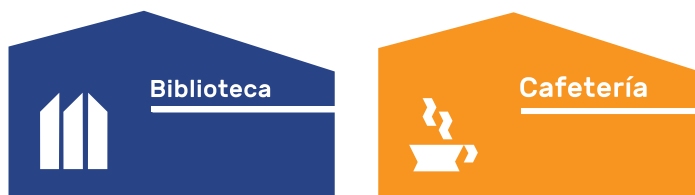
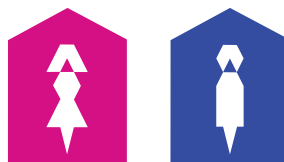

Señales preventivas

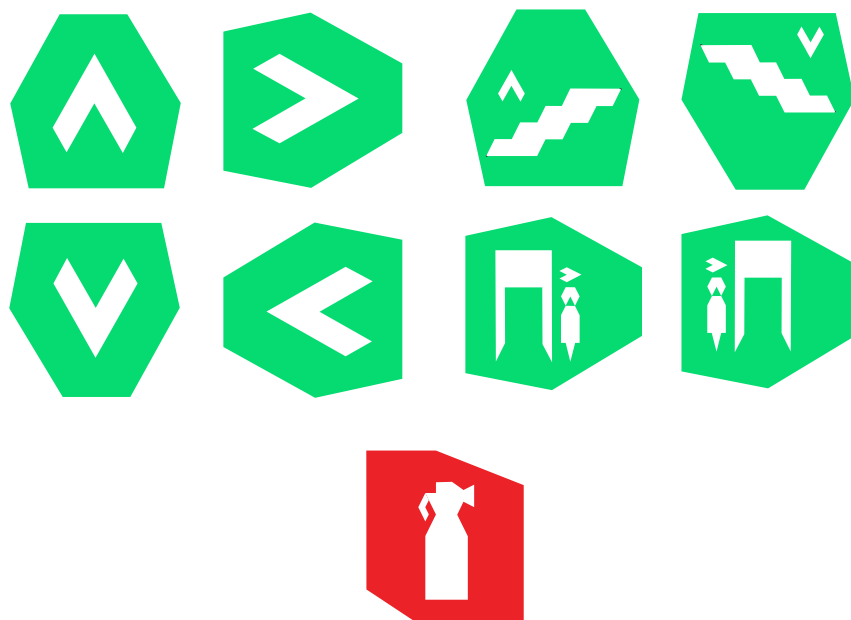

Señales reguladoras



Señales direccionales



Directorio por nivel

1 Nivel

- Taller de Cerámica
"Rodrigo Flores"
- Taller de Escultura Superior
"Dagoberto Vázquez"
- Pintura
"Juan de Dios González"
- Laboratorio de Fotografía
"Ricardo Mata"
- Taller de Escultura I
"Oscar Barrientos"

2 Nivel

- Cafetería
- Diseño gráfico
"Fernando Soesche Rizo"
- Marimba
"Zipacna" de León"
- Biblioteca
- Dibujo y pintura
- Pintura I
"Julia Urrutia Vázquez"

3 Nivel

- Dibujo y pintura I
"Victor Wispquez Kester"
- Bodega
"Marco Julio Hernández y
Rodrigo Rodríguez"
- Experimentación
"Rafael Ayala"
- Dibujo y pintura
- Enrique Anleu Díaz
Taller de Grabado I
"Roberto Gómez Arellano y
Juan de Dios González"

4 Nivel

- Clases técnicas
"Miguel Ángel Asturias"
- Dibujo técnico
"Victor Manuel Aragón"
- Estudio de Fotografía
"Luis González Palma"
- Dibujo y pintura
"Monato Gallardo"





UBICACIÓN DE LAS SEÑALES

** Ampliación del capítulo “Ubicación de las señales”
del Manual de Normas Señaléticas.*

PRIMER NIVEL

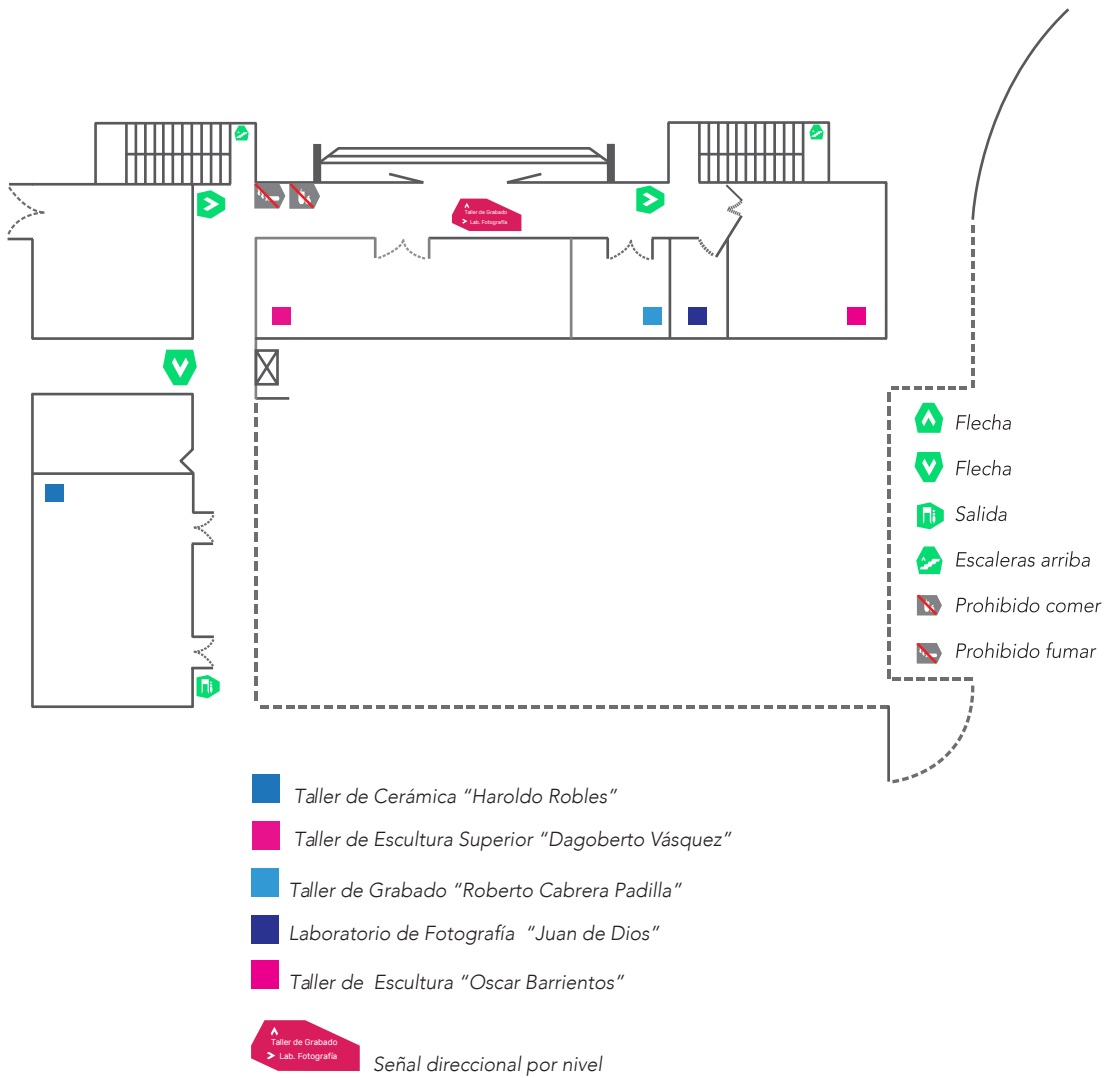

SEGUNDO NIVEL



- Flecha
- Flecha
- Salida
- Escaleras arriba
- Prohibido comer
- Prohibido fumar

- Marimba Concierto "Zipana' de León"
- Biblioteca
- Taller de Pintura I "Julio Urriela Vázquez"
- Diseño Gráfico "Ernesto Boesche Rizo"
- Dibujo Técnico "Roberto Vicaíno Goldschmidt"
- Cafetería

Señal direccional por nivel

TERCER NIVEL

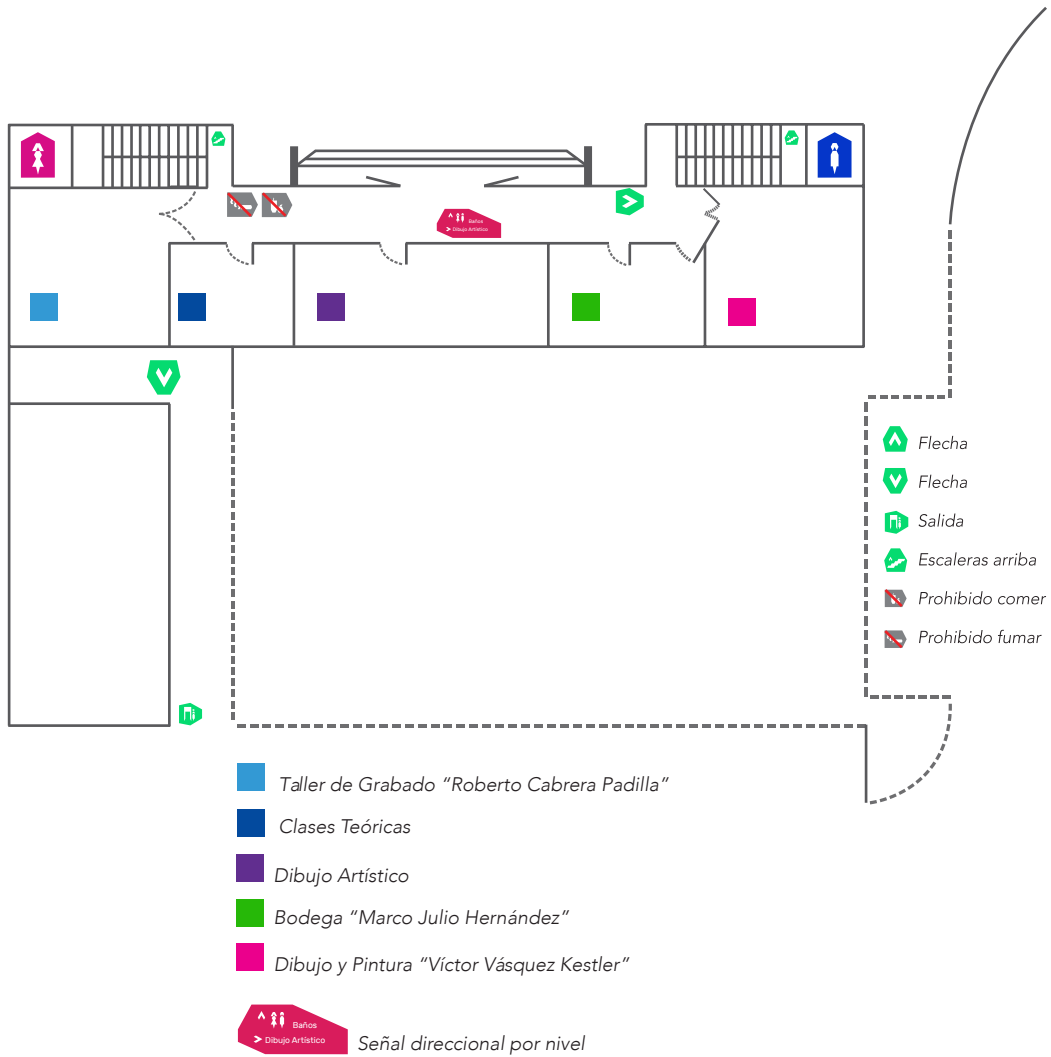

CUARTO NIVEL

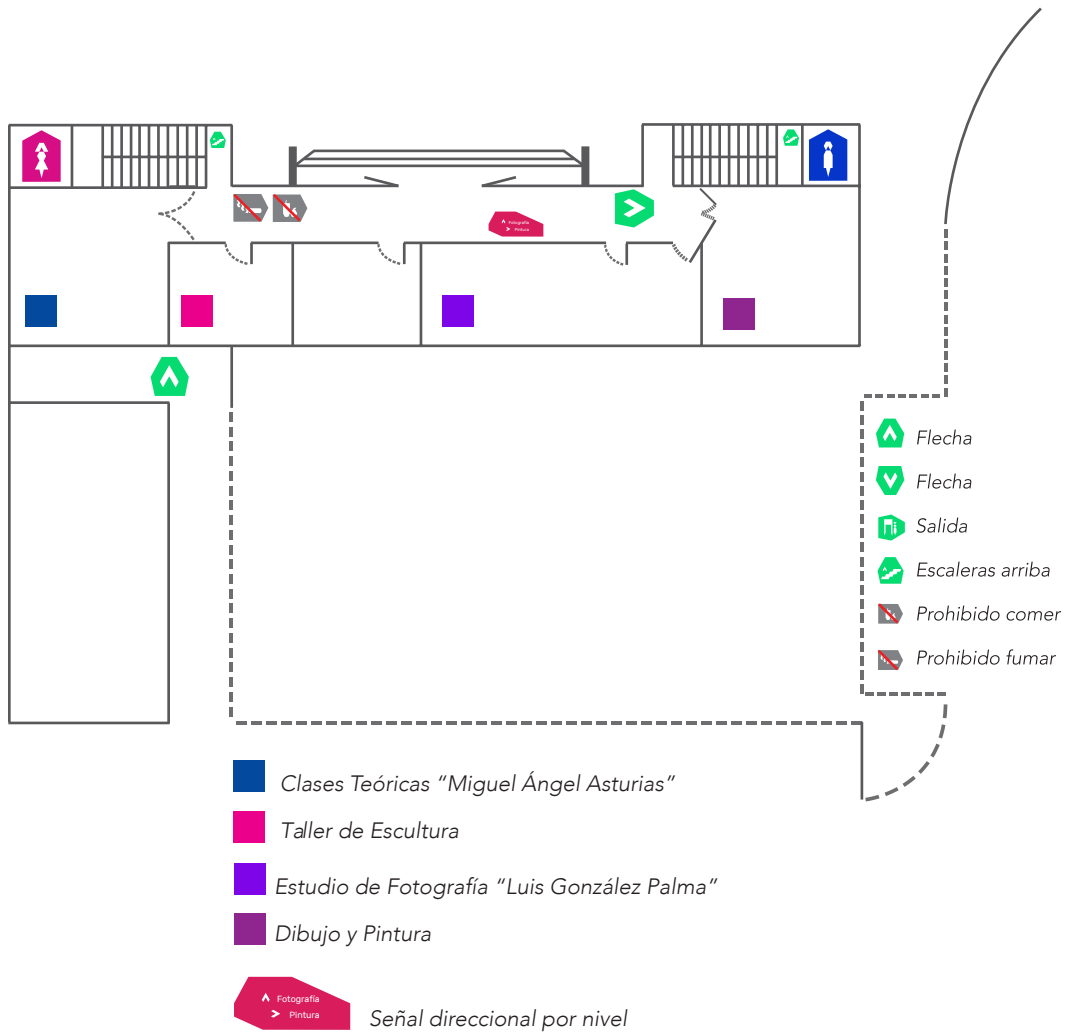

PROGRAMA DE IMPLEMENTACIÓN



Como complemento al Manual de Normas Señaléticas a continuación se presenta el Programa de Implementación el cual contiene los criterios técnicos, sistema de sujeción, medidas, etc.





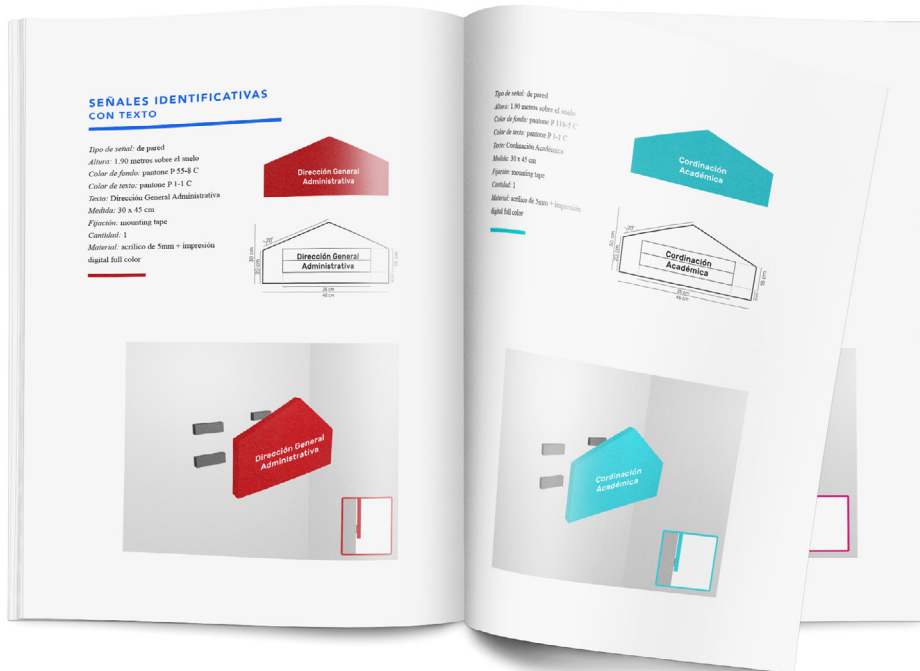

SEÑALES DE PREVENCIÓN

Tipo de señal: de pared
Altura: 1,90 metros sobre el suelo
Color de fondo: pantone 802 C
Color de pictograma: pantone P 1-1 C
reflexivo
Medida: 30 x 30 cm
Fijación: mounting tape
Cantidad: 4
Materia: acrílico de 5mm + impresión digital full color

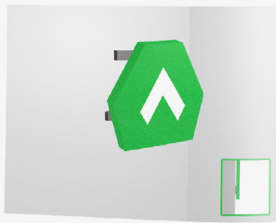

Tipo de señal: de pared
Altura: 1,90 metros sobre el suelo
Color de fondo: pantone 802 C
Color de pictograma: pantone P 1-1 C
reflexivo
Medida: 30 x 30 cm
Fijación: mounting tape
Cantidad: 4
Materia: acrílico de 5mm + impresión digital full color

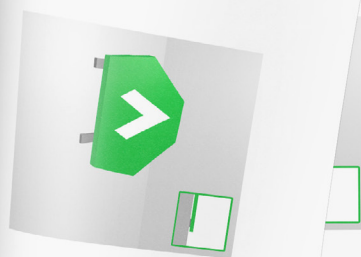
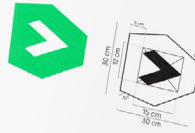

Tipo de señal: de pared
Altura: 1,90 metros sobre el suelo
Color de fondo: pantone 802 C
Color de pictograma: pantone P 1-1 C
reflexivo
Medida: 30 x 30 cm
Fijación: mounting tape
Cantidad: 4
Materia: acrílico de 5mm + impresión digital full color

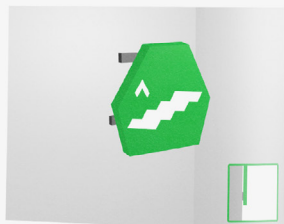
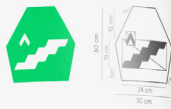

Tipo de señal: de pared
Altura: 1,90 metros sobre el suelo
Color de fondo: pantone 802 C
Color de pictograma: pantone P 1-1 C
reflexivo
Medida: 30 x 30 cm
Fijación: mounting tape
Cantidad: 4
Materia: acrílico de 5mm + impresión digital full color

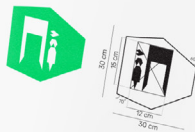



PLANOS DIMENSIONALES

CRITERIOS TÉCNICOS

** Ampliación del capítulo “Planos dimensionales” del Programa de Implementación.*

DIRECTORIOS POR NIVEL

Altura: 1.60 metros sobre el suelo

Medida texto: 40x40

Medida soporte: 20x15

Medida base: prisma de 35x35x100

Color de fondo/texto: pantone P 99-16 C

Color de soporte: pantone P 37-8 C

Color de base: pantone P 1-1 C

Color del texto: pantone P 1-1 C

Texto: Taller de Cerámica “Haroldo

Robles”Taller de Escultura

Superior“Dagoberto Vázquez”

Pintura “Juan de Dios González”

Laboratorio de Fotografía “Ricardo Mata”

Taller de Escultura I “Oscar Barrientos”

Cantidad: 1

Material: estructura de vinil de 5mm +
impresión digital full color

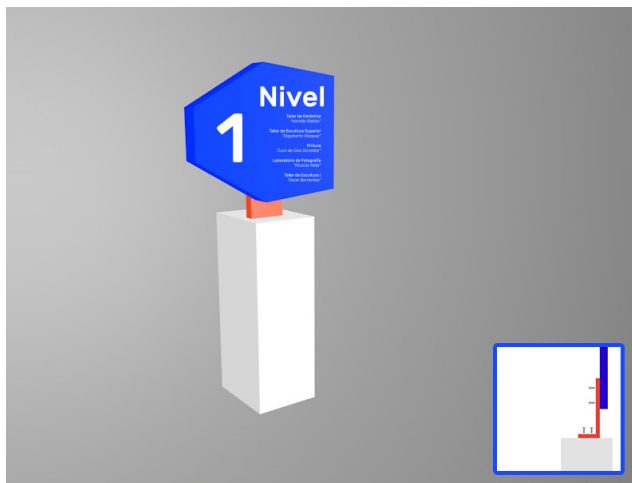
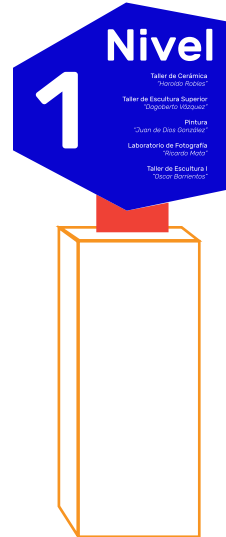
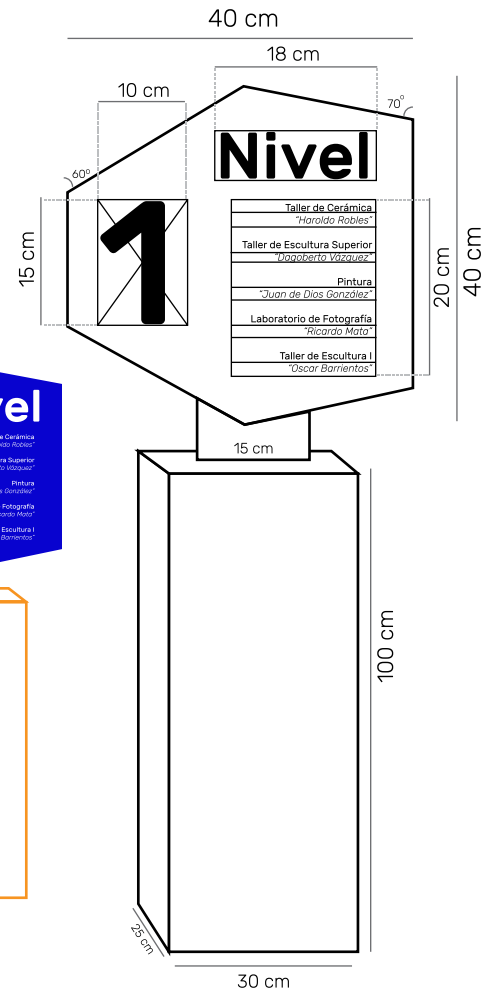

Altura: 1.60 metros sobre el suelo

Medida texto: 40x40

Medida soporte: 20x15

Medida base: prisma de 35x35x100

Color de fondo/texto: pantone P 151-8 C

Color de soporte: pantone P 37-8 C

Color de base: pantone P 1-1 C

Color del texto: pantone P 1-1 C

Texto: Cafetería

Diseño gráfico “Ernesto Boesche Rizo”

Marimba “Zipacna’ de León”

Biblioteca Dibujo y pintura

Pintura I “Julio Urruela Vázquez”

Cantidad: 1

Material: estructura de vinil de 5mm +
impresión digital full color

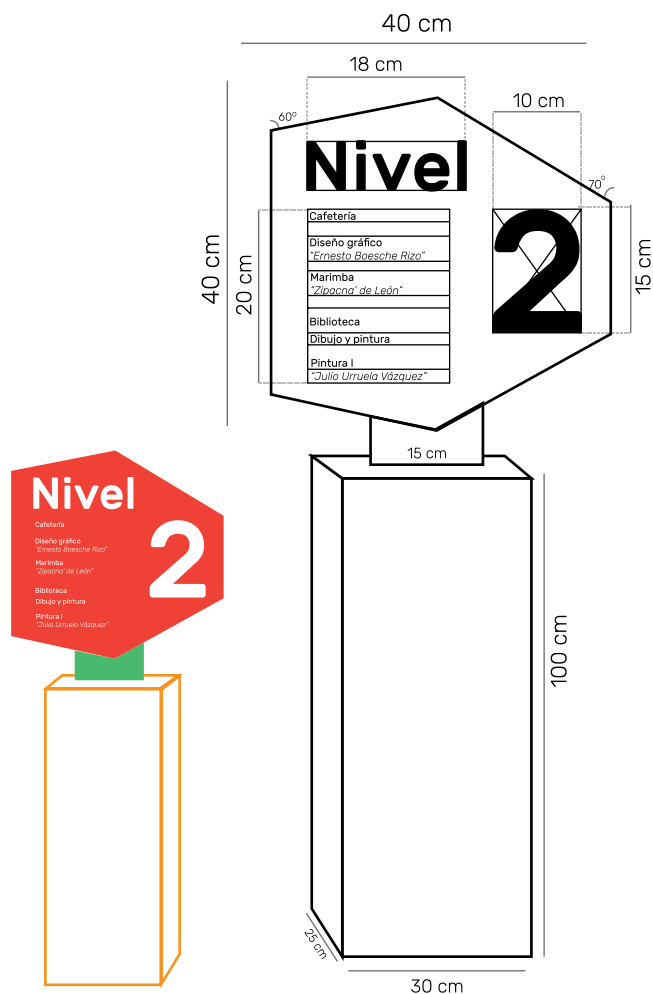

Altura: 1.60 metros sobre el suelo

Medida texto: 40x40

Medida soporte: 20x15

Medida base: prisma de 35x35x100

Color de fondo/texto: pantone P 68-16 C

Color de soporte: pantone P 99-16 C

Color de base: pantone P 1-1 C

Color del texto: pantone P 1-1 C

Texto: Dibujo y pintura I “Victor Vásquez Kestler” Bodega “Marco Julio Hernández y Rodolfo Rodríguez” Experimentación “Rafael Ayala” Dibujo y pintura Taller de Grabado I “Roberto Cabrera Padilla y Juan de Dios González”

Cantidad: 1

Material: estructura de vinil de 5mm + impresión digital full color

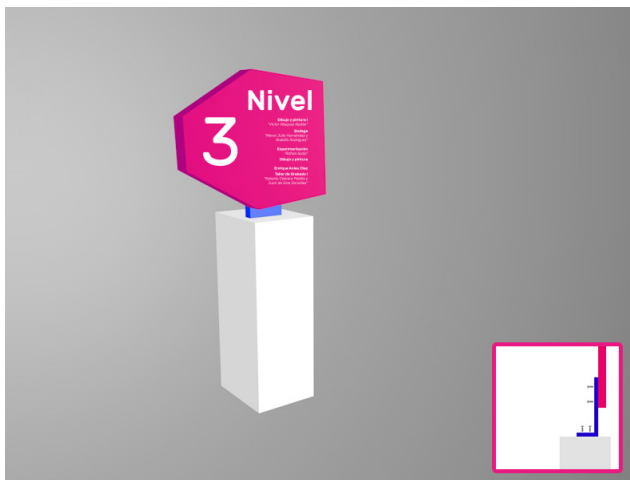
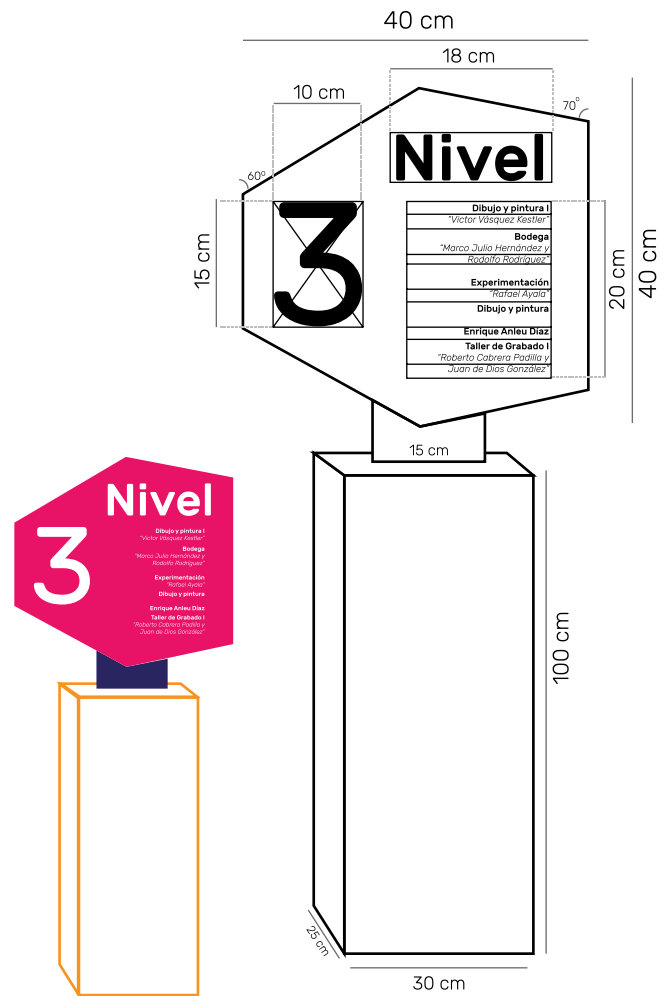

Altura: 1.60 metros sobre el suelo

Medida texto: 40x40

Medida soporte: 20x15

Medida base: prisma de 35x35x100

Color de fondo/texto: pantone P 96-8 C

Color de soporte: pantone P 37-8 C

Color de base: pantone P 1-1 C

Color del texto: pantone P 1-1 C

Texto: Clases teóricas II “Miguel Ángel Asturias Rosales” Dibujo técnico “Victor Manuel Aragón” Estudio de Fotografía “Luis González Palma” Dibujo y pintura

Cantidad: 1

Material: estructura de vinil de 5mm + impresión digital full color

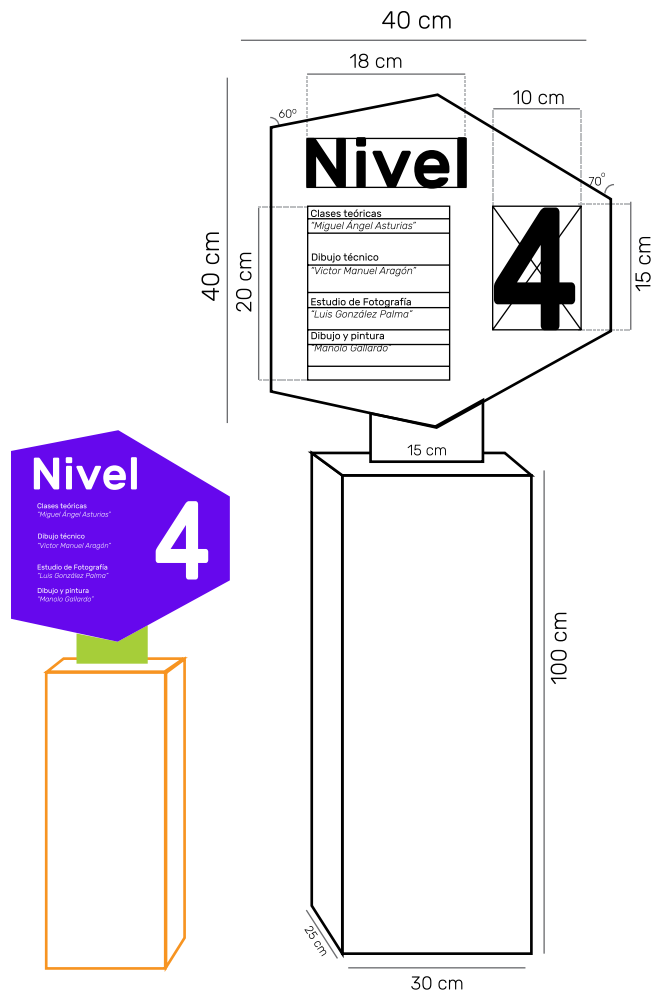

CAPÍTULO 7

LECCIONES

APRENDIDAS

En el siguiente capítulo se presentan las lecciones que se aprendieron durante todo el proceso de la elaboración del proyecto. Desde la recopilación de información para conocer al grupo objetivo hasta el diseño de la pieza gráfica.

Proceso de gestión

La buena gestión desde el primer momento que se tiene el contacto directo con la institución a trabajar es clave a la hora de la comunicación. Esto hará que siempre exista una buena comunicación sobre todo el proyecto, así como tener reuniones para mostrar los avances.

El saber elegir una institución tendrá que ver mucho durante todo el proceso, ya que esta nos brindará el apoyo durante todo el proyecto.

Debemos enfocar nuestro proyecto siempre a lo social a través de la institución, ya que muchas veces la institución pide cosas que no tienen mucha proyección a nivel nacional o no tendrá un impacto externo solamente interno. Es ahí donde como diseñadores y gestores debemos demostrar al cliente qué es lo que realmente necesitan según el diagnóstico.

El estudio previo del lugar donde se realizará el proyecto nos dará la pauta para poder generar piezas básicas para el desarrollo del programa de señalética.

Producción de DG

Llevar un informe exhaustivo de cada pieza de diseño que se realice para que a la hora de reproducir dicho material sea más fácil.

Hacer una lista con cada elemento que se realizará dentro del proyecto ayudará para llevar un buen control de cada pieza y su vez orden.

CAPÍTULO 8

CONCLUSIONES

En el siguiente capítulo se presenta las conclusiones que se pudieron observar durante todo el proceso de elaboración del proyecto presentado. Conclusiones en cuando al logo obtenido y el impacto.

Logro

Gracias a herramientas de información como investigación de campo y entrevistas se pudo encontrar suficiente información sobre la institución y el grupo objetivo.

La institución facilitó información primaria la cual fue el punto de partida para hacer un diagnóstico correcto y así poder identificar cuáles son las necesidades de la misma.

En el desarrollo de un proyecto de graduación se hace uso de todos los conocimientos de gestión e investigación que se han ido adquiriendo a lo largo de la carrera.

La validación es un proceso clave dentro del proyecto ya que este dará una buena retroalimentación a la hora de tomar decisiones de diseño.

La importancia de un sistema de señalético creado específicamente para la ENAP hace que este sea único y todas sus piezas estén diseñadas en función y necesidad a la institución.

Impacto

Un sistema de señalética forma parte de un lugar, es por ello que se acopla a las necesidades del grupo objetivo y de la institución.

Este sistema es de importancia para la institución ya que aporta identidad, utilidad y estética al establecimiento.

El uso correcto del sistema de señalética se verá reflejado en que el grupo objetivo encontrará facilidad al recorrer las instalaciones de la Escuela.

CAPÍTULO 9

RECOMENDACIONES

En el siguiente capítulo se presentan las recomendaciones para aquellas personas que en el futuro elaboren un proyecto de señalética, así como también para la Escuela de Diseño Gráfico y para la ENAP.

Para quienes realicen un proyecto de señalética

Investigar sobre el tema a trabajar previo a empezar con la práctica profesional supervisada (EPS). Ya que esto servirá de apoyo a la hora que surjan dudas y para poder explicar a la institución cada término y concepto relacionado con el proyecto.

Tener en cuenta cada detalle del lugar donde se realizará el proyecto es de suma importancia, ya que un sistema de señalética forma parte de la arquitectura del lugar.

Consultar con profesionales de diseño nos dará una segunda opinión que nos será de mucha ayuda en la toma de decisiones.

Una vez se crean las principales señales se recomienda empezar a diagramar el Manual de Normas Señaléticas proceder a un orden adecuado y si es posible colocar las señales dentro de los planos de la institución.

Para la Escuela de Diseño Gráfico

Brindar una retroalimentación por cada proceso de diseño para que el estudiante esté encaminado durante el proyecto.

Estudiar casos análogos para poder dar una asesoría pertinente al estudiante.

Para los catedráticos

Brindar una retroalimentación por cada proceso de diseño para que el estudiante esté encaminado durante el proyecto.

Estudiar casos análogos para poder dar una asesoría pertinente al estudiante.

Para la institución

Aprovechar al máximo el tiempo en las sesiones semanales, ya que esto acelerará todo el proceso.

Brindar el apoyo de información necesaria durante todo el proyecto.

Apoyar al estudiante con materiales que necesite para el desarrollo del proyecto.

Seguir con las indicaciones que deja el epesista para la reproducción del material, ya que estas indicaciones cuentan con el aporte profesional y así se asegura que la reproducción sea la adecuada.

A la hora de la aplicación del material seguir con los lineamientos establecidos por el epesista y no modificar el trabajo que dejó hecho.

FUENTES

CONSULTADAS

A continuación se enlistan todas las fuentes consultadas en la elaboración del proyecto.

LIBROS

- AICHER, Otl; KRAMPEN, Martin. “Sistemas de signos en la comunicación visual”. Gustavo Gili, S.A. Barcelona, España.1979. 1ra Edición.
- AIGA (Instituto Americano de Artes Gráficas). Símbolos de Señalización. Gustavo Gilli. México, D. F. 1984.
- Costa, J. (1987). Senaletica. España: Ediciones Ceac. 1ra Edición.

REVISTAS

- Escuela Nacional de Artes Plásticas “Rafael Rodríguez Padilla”. “Proyecto Educativo Institucional (PEI) de la Escuela Nacional de Artes Plásticas Rafael Rodríguez Padilla”. Primera Edición, Editorial ENAP. Guatemala. 2010-2011: pág. 2- 35
- Guatemala, Ministerio de Cultura y Deportes. “Patrimonio Cultural de la Nación 2008, Nacional de Artes Plásticas Rafael Rodríguez Padilla”. Primera Edición. Escuela Nacional de Artes Plásticas “Rafael Rodríguez Padilla”. Guatemala, 2008: págs. 2-7
- Recinos Urrutia, Ligia Edelwiss. “ENAP, Escuela Nacional de Artes Plásticas “Rafael Rodríguez Padilla Patrimonio Cultural de la Nación”. Primera Edición. Editorial Escuela Nacional de Artes Plásticas “Rafael Rodríguez Padilla”. Guatemala. 2008: págs.1-39.

TESIS

- Dávila Martínez, E. (2010). Diseñando un sistema de señalización y señalética de regulación para los edificios FARUSAC (Licenciatura). Universidad San Carlos de Guatemala.
- Jaramillo Acaro, C. (1999). Sistema de señalética (Licenciatura). Universidad de Cuenca.
- Quintana Orozco, R. (2011). Diseño de Sistemas de Señalización y Señalética (Licenciatura). Universidad de Londres.
- Toledo, Clara. 2010. “Guía Informativa De La Escuela Nacional De Artes Plásticas “Rafael Rodríguez Padilla” Y Galería De Arte “Enrique Acuña””. Licenciatura, Facultad de Humanidades USAC.

WEB

- Arias, A. (2010). BAUHAUS. Arte de Post-guerra Bauhaus e informalismo. Recuperado el 7 de septiembre de 2017. Disponible en: <https://bauhausinformalismo.wordpress.com/que-fue-la-bauhaus/>
- Características de la Familia Tipográfica de Palo seco. (2017). La Prestampa, las artes gráficas vistas con otros ojos. Recuperado el 7 de septiembre del 2017. Disponible en: <https://laprestampa.wordpress.com/2013/12/11/caracteristicas-palo-seco/>
- Costas, C. (2008). El Estilo de la Bauhaus. El Historial del Diseño. Recuperado el 7 de septiembre de 2017. Disponible en: <https://carocostas.wordpress.com/2008/05/14/el-estilo-de-la-bauhaus/>
- Flores, J. (2014). Psicología de la tipografía: La fuente dice mucho de nosotros. websa100. Recuperado el 7 de septiembre del 2017. Disponible en: <http://www.websa100.com/blog/psicologia-de-la-tipografia/>
- La Importancia de una Buena Señalética (2016). [Blog] Plot y Print. Disponible en: <http://plotyprint.com/la-importancia-de-una-buena-senaletica/> [Recuperado el 16 mayo de 2017].
- Ocampo, D. (2017). Flat Design, ¿Menos siempre es más?. Inkult Magazine. Recuperado el 7 de septiembre de 2017. Disponible en: <http://inkultmagazine.com/blog/flat-design/>
- Sanchez, M. (2017). ¿Qué son los Colores Cálidos? ¿Cuáles son y cómo se forman?. Cultura 10. Recuperado el 7 de septiembre del 2017. Disponible en: <https://www.cultura10.com/¿que-son-los-colores-calidos/>

GLOSARIO

A continuación se presentan términos técnicos en el área de diseño que el lector puede que desconozca en forma alfabéticamente para su total comprensión.

Brief

Deriva del término inglés briefing, y la definición que es “asamblea o reunión cuyo fin es el de informar o definir oficialmente el trabajo a realizar y las tareas que incumben a los que participan en el proceso de difusión publicitaria, y es el esquema de trabajo que ordenará la tarea de todo aquél que esté involucrado en la tarea a realizar.

BTL

La técnica publicitaria «below the line» que significa literalmente en castellano: bajo la línea, la línea se refiere a la audiencia más conocida por su sigla BTL, consiste en el empleo de formas no masivas de comunicación para mercadeo dirigidas a segmentos de mercado específicos.

Concepto creativo

Idea única y original a través de la que se desarrollan las diferentes expresiones que darán forma a un anuncio o a una campaña de comunicación.

Legibilidad

Se refiere a la capacidad de comprender una composición con el mínimo de cansancio. En otras palabras, permite captar el mensaje que lleva una composición con mayor esfuerzo, siempre y cuando el texto esté bien diseñado.

Insight

Es una clave que facilita la labor a la hora de producir cualquier pieza. Un insight se obtiene tras la investigación más profunda de la marca, del consumidor, y permite conocer mejor como conectar de manera adecuada con ellos.

Legibilidad

Se entiende a la calidad que tiene un texto de ser legible. La legibilidad no se refiere a que solamente el texto sea fácil de leer, que sea visible. También considera el diseño de las letras, palabras, oraciones y párrafos, es decir, la composición total, deben ser presentadas al lector de forma tal que se logre mantener la atención del mismo.

Pictograma

Es aquella imagen de un objeto real, que para responder a las exigencias de una información clara y veloz, es representado en forma tipificadamente sintética.

Retícula

Es un término que puede emplearse en diferentes contextos. En su sentido más amplio, puede definirse como una estructura bidimensional que permite organizar ciertos elementos o contenidos.

Semántica

Es el estudio de la relación entre los gráficos y el significado implícito de acuerdo con la función que realiza.

Semiología

Es la ciencia que estudia los sistemas de signos: lenguas, códigos, señalizaciones, etc.

Semiótica

Es la ciencia que estudia el significado de los signos, y que ha adquirido importancia como consecuencia de estudios.

Signo

Es el elemento principal que por medio de líneas gra cas impacta a primera vista, reuniendo así una serie de características como lo son la simplicidad, la claridad y la funcionalidad.

ANEXOS



A continuación se presentan herramientas así como formularios, encuestas, presentaciones y fotografías utilizadas durante la elaboración del proyecto.

Anexo. 1
Mapa de empatía

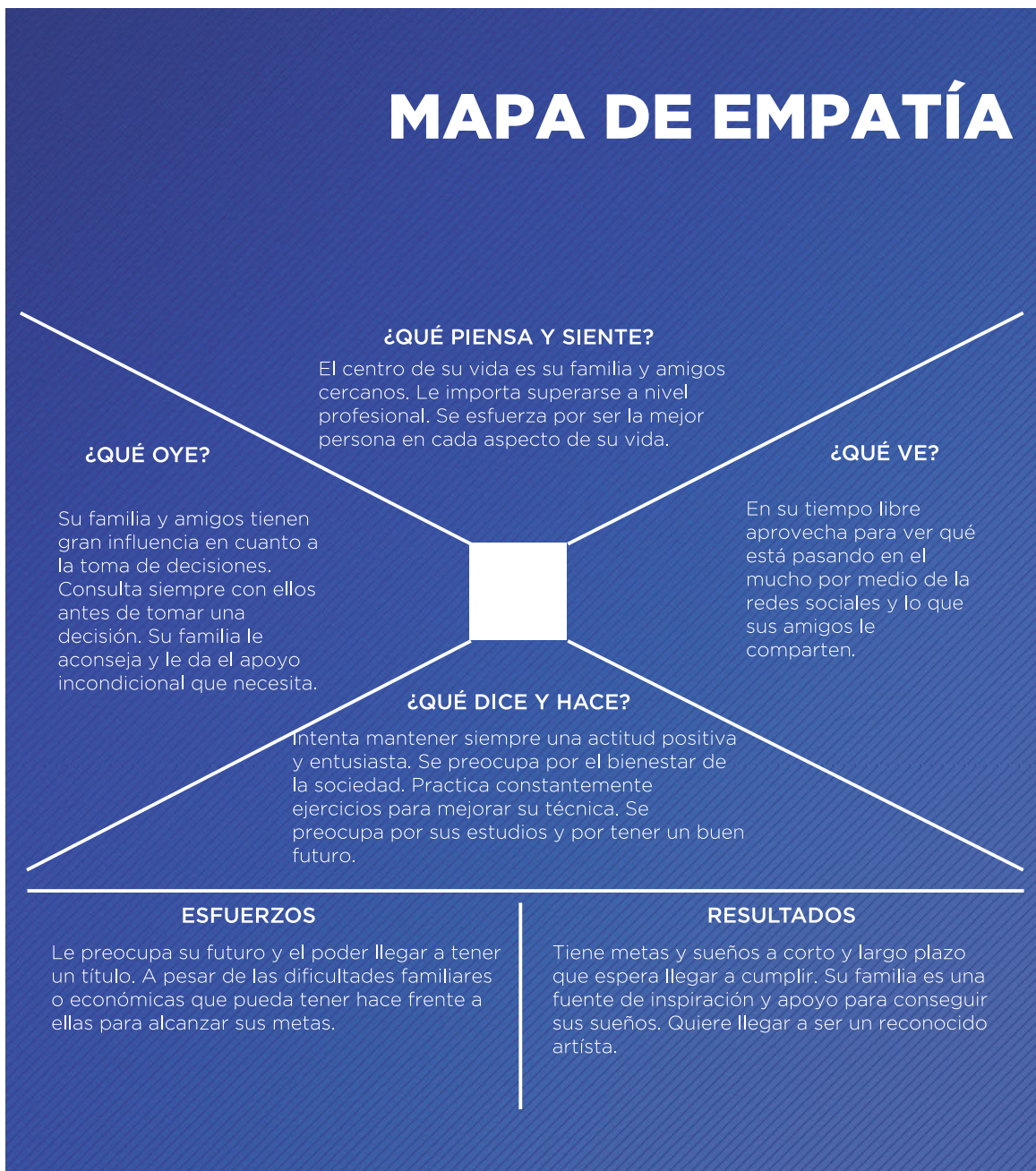

Anexo.
Perfil del grupo objetivo primario

GRUPO OBJETIVO

Jóvenes de la comunidad educativa de la ENAP

18 - 24 AÑOS **♀♂** **Diversificado** **C+/- N.S.E.**

Católica y evangélica **Familia mediana** **Millennials**

Solteros ESTADO CIVIL

PERSONALIDAD
Es **extrovertido**, se preocupa por su futuro ya que quiere poder ser parte de una mejor sociedad y así tener una mejor calidad de vida. Es **amigable** y le importan sus seres queridos. Es **comunicativo, participativo** y **dinámico**.

ESTILO DE VIDA
Es un joven que siempre está a la vanguardia e intenta estar a la última en cuanto a tecnología. Se comunica constantemente con amigos y familiares a través de las redes sociales como Facebook, Twitter e Instagram. Los fines de semana le gusta despejarse e ir a centros de recreación y compartir con sus amistades.

VALORES
Se identifica con valores como: **Honestidad, humildad, respeto, tolerancia, igualdad** y **responsabilidad**.

Anexo. 3
Spice y Poems

SPICE

Social

Al pertenecer a la generación Millennials son personas sociables, dinámicas, energéticas y amigables. Les gusta conocer a nuevas personas y establecen amistades sin dificultad. Son extrovertidos y seguros en sí mismos. Quieren lograr una independencia plena.

Físico

Cada vez se preocupan más por el medio ambiente y situación a su alrededor. Tienen grandes metas y sueños. Se apoyan en su familia y amigos para expresar sus preocupaciones.

Identidad

Quieren formar su propia identidad y no acoplarse a culturas ajenas. Se preocupan por los demás. Por medio de su trabajo quieren aportar algo a la sociedad y así mejorar la cultura del país. Tienen grandes metas y sueños por cumplir.

Comunicación

Sienten la necesidad de estar conectados con las noticias nacionales e internacionales. Comparte lo nuevo que ve con su familia y amigos para estar siempre actualizados. Se preocupa por estar siempre actualizado a través de la tecnología.

Emocional

Le gusta expresar sus sentimientos con la gente que lo rodea, siempre dice lo que piensa. Mantiene una buena actitud de entusiasta y positivo. Crea lazos de amistad sin problema, valora las opiniones de los demás.

POEMS

Personal

Estudiantes de la ENAP, personal administrativo y visitantes.

Objetos

Señales (reguladoras, identificadoras,...) y paneles.

Ambientes

Escuela Nacional de Artes Plásticas "Rafael Rodríguez Padilla". Salones, talleres, área verde, área de parqueo y área administrativa.

Mensajes

Sistema de señalética que oriente al grupo objetivo asistente.

Servicios

Orientar al grupo objetivo por las instalaciones de la ENAP.

Anexo. 4
Mapa mental

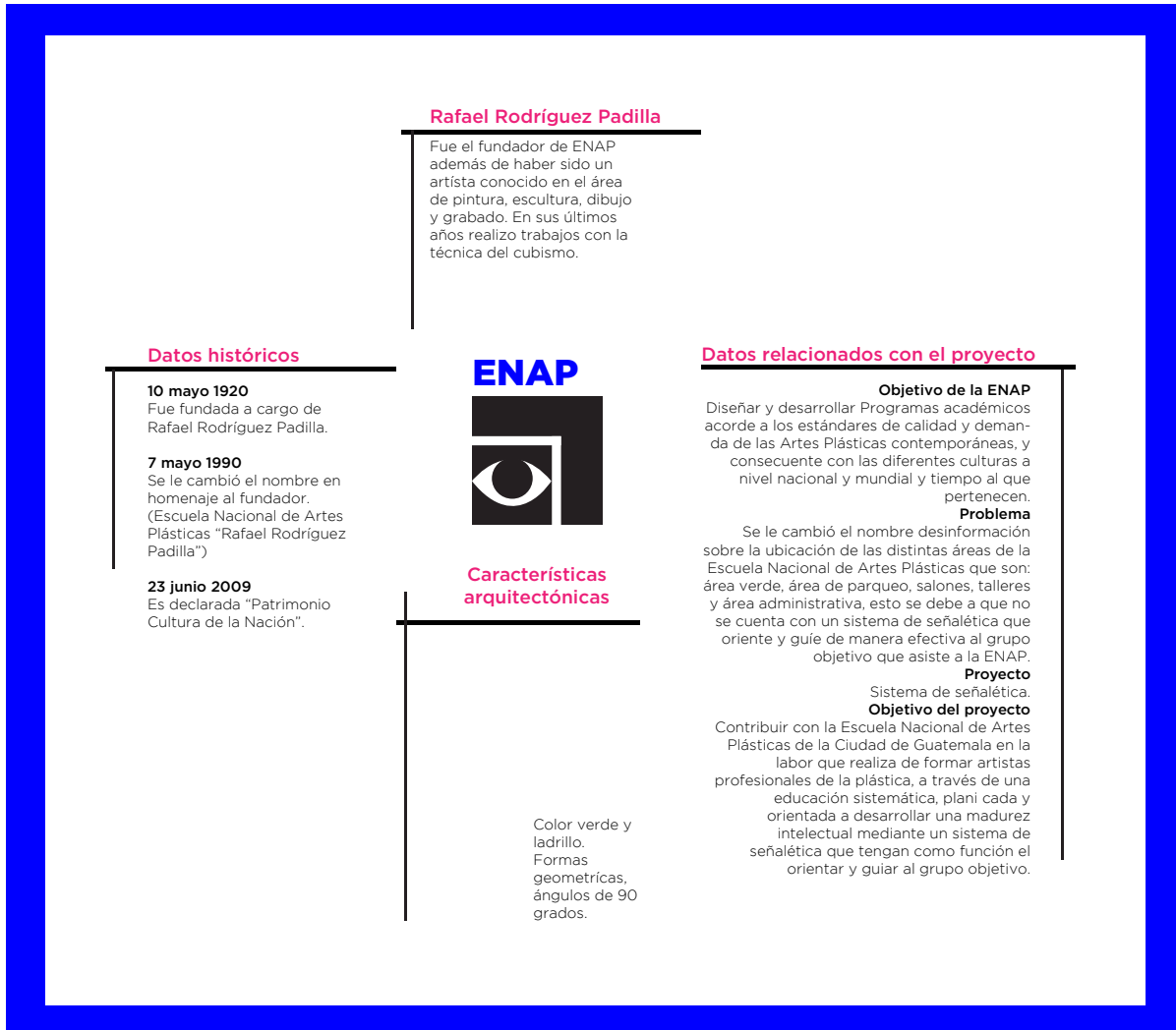

Anexo. 5

Modelo de formulario para Fase 1 de validación de Profesionales de DG

La siguiente encuesta servirá para validar el diseño del Sistema de Señalética para la Escuela Nacional de Artes Plásticas "Rafael Rodríguez Padilla" (ENAP). Dicho Sistema de Señalética forma parte del Proyecto de Graduación de la Escuela de Diseño Gráfico de la Universidad de San Carlos de Guatemala.

1. En el diseño presentado, ¿en qué aspectos se ve reflejada la tendencia "Bauhaus"? (Marque la opción u opciones que considere)

- Reticula
- Pictogramas
- Formas
- Colores
- Tipografía
- Otro: _____

2. Las señales tienen unidad visual entre sí en: (Marque la opción u opciones que considere)

- Forma
- Color
- Diagramación
- No mantienen unidad visual
- Otro: _____

3. De los siguientes pictogramas, indique a que grupo pertenecen.

	Personas	Objetos	Direccionales
Grupo 1			
Grupo 2			
Grupo 3			

4. Los pictogramas mantienen unidad visual en:

- Proporción
- Forma
- No mantienen unidad visual
- Otro: _____

5. Valore qué tan legible y funcional es la tipografía presentada. Siendo 0 poco legible y poco funcional de 5 legible y funcional.

Poco legible y poco funcional 0 1 2 3 4 5 Legible y funcional

6. De las siguientes paletas cromáticas, ¿cuál aplica mejor para el Sistema de Señalética?

- Opción 1
- Opción 2
- Opción 3

7. Observando la siguiente señal: enumere en qué orden ve los elementos. Ej. 1. Forma, 2. Texto, 3. Pictograma, etc.

}. De los siguientes materiales para reproducción, ¿cuál le parece el más favorable para la reproducción de las señales?

- PVC
- Acrílico
- Sticker
- Otro: _____

}. ¿Qué otro material, soporte o colocación propone para el Sistema de Señalética?

COMENTARIOS: _____

Muchas gracias por su tiempo.

Anexo. 6
Modelo de formulario para Fase 2 de validación de
Profesionales de DG

Validación DG

La siguiente encuesta servirá para validar el diseño del Sistema de Señalética para la Escuela Nacional de Artes Plásticas "Rafael Rodríguez Padilla" (ENAP). Dicho Sistema de Señalética forma parte del Proyecto de Graduación de la Escuela de Diseño Gráfico de la Universidad de San Carlos de Guatemala.

*Obligatorio

Aspectos de Diseño

En el diseño presentado, ¿en qué aspectos se ve reflejada la tendencia "Bauhaus"? (Marque la opción u opciones que considere) *



- Reticula
- Pictogramas
- Formas
- Colores
- Tipografía
- Otro: _____

Las señales tienen unidad visual entre sí en: (Marque la opción u opciones que considere) *

- Forma
- Color
- Diagramación
- No mantienen unidad visual
- Otro: _____

De los siguientes pictogramas, indique a qué grupo pertenecen. *

	Grupo 1	Grupo 2	Grupo 3
	Personas	Objetos	Direccionales
Grupo 1	<input type="radio"/>	<input type="radio"/>	<input type="radio"/>
Grupo 2	<input type="radio"/>	<input type="radio"/>	<input type="radio"/>
Grupo 3	<input type="radio"/>	<input type="radio"/>	<input type="radio"/>

Aspectos de Funcionalidad

Los pictogramas mantienen unidad visual en: (Marque la opción u opciones que considere) *

- Proporción
- Forma
- No mantienen unidad visual
- Otro: _____

Valore qué tan legible y funcional es la tipografía presentada. Siendo 0 poco legible y poco funcional de 5 legible y funcional. *



De las siguientes paletas cromáticas, ¿cuál aplica mejor para el Sistema de Señalética? *



Observando la siguiente señal: enumere en qué orden ve los elementos. Ej. 1. Forma, 2. Texto, 3. Pictograma, etc. *



Aspectos de reproducción

De los siguientes materiales para reproducción, ¿cuál le parece el más favorable para la reproducción de las señales? *

- PVC
- Acrílico
- Sticker
- Otro: _____

¿Qué otro material, soporte o colocación propone para el Sistema de Señalética? *

Tu respuesta _____

Comentarios *

Tu respuesta _____

ENVIAR

Anexo. 7
Presentación en PDF para la validación con
profesionales del DG.

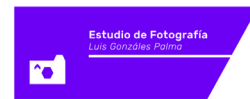
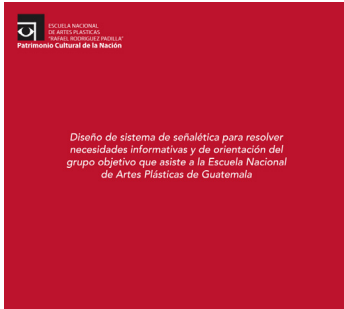

Pictogramas

Señal informativa



Anexo. 8
Formulario impreso para la validación con el G.O.

6. De los siguientes materiales para reproducción, ¿cuál le parece el más favorable para la reproducción de las señales? (Marque la opción que considere).

- PVC
- Acrílico
- Sticker
- Otro: _____

COMENTARIOS:

Muchas gracias por su tiempo.

La siguiente encuesta servirá para validar el diseño del Sistema de Señalética para la Escuela Nacional de Artes Plásticas "Rafael Rodríguez Padilla" (ENAP). Dicho Sistema de Señalética forma parte del Proyecto de Graduación de la Escuela de Diseño Gráfico de la Universidad de San Carlos de Guatemala.

1. ¿Considera que existe unidad visual en las señales presentadas? (Marque la opción que considere)

- Bastante
- Regular
- Poca
- No mantienen unidad visual

2. Indique a qué grupo pertenecen los siguientes iconos. (Marque con una X la opción que considere).

	Personas	Objetos	Otros
Grupo 1			
Grupo 2			
Grupo 3			

VALIDACIÓN

Nivel de visualización 3
 Sistema de Señalética

3. Indique qué tan legible y funcional es el texto que se presenta. Siendo 5= Legible y funcional / 0= No legible y no funcional.

Poco legible y poco funcional 0 1 2 3 4 5 Legible y funcional

4. El color de las señales e iconos le parece: Siendo 5= Acertado y 0= No acertado.

Acertado 0 1 2 3 4 5 No acertado

5. Observando la siguiente señal: enumere en qué orden ve los elementos. Ej. 1. Forma, 2. Texto, 3. Pictograma, etc.

1. _____

2. _____

3. _____

4. _____

5. _____

Anexo. 10

Cuantificación económica del proyecto realizado.

INSUMOS

	Descripción	Costo
Papel	Para actas y validaciones	Q. 10.00
Fotocopias	Para actas y validaciones	Q. 25.00
Depreciación de equipo (computadora e impresora)		Q. 4,000.00
Transporte	Utilizado durante 3 meses	
Gasolina	Carro	
Energía eléctrica	Por visita a la ENAP (20 visitas)	Q. 1,000.00
Internet	Uso durante 3 meses	Q. 500.00
Teléfono	Uso durante 3 meses	Q. 500.00
Impresión de prueba	Para llamadas a la institución y cotizaciones	Q. 100.00
Impresión del Manual de Normas Señaléticas	Del Manual de Normas Señaléticas	Q. 150.00
	Impresión final	Q. 300.00
	Sub total	Q.6,585.00

SERVICIOS TÉCNICOS

	Descripción	Costo
Investigación de la ENAP	Sobre institución (antecedentes)	Q. 100.00
Redibujo de planos por nivel	Vectorización de planos	Q. 1,000.00
	Sub total	Q. 1,100.00

SERVICIOS PROFESIONALES

	Descripción	Costo
Horas de diseño	199 horas durante 3 meses del proyecto	Q. 27,064.00
Cuadro comparativo	Sobre ventajas y desventajas del proyecto	Q. 100.00
Mapas conceptuales	Para sacar el concepto creativo	Q. 100.00
Conceptualización teórica	Para presentación con la institución	Q. 100.00
Insight		Q. 200.00
Concepto Creativo		Q. 300.00
Bocetaje	Del sistema de señalética	Q. 500.00
Digitalización de bocetos		Q.200.00
Correcciones		Q. 100.00
Herramientas para validación		Q. 50.00
Validaciones		Q. 100.00
Tabulación y análisis de datos	Con profesionales de diseño, G.O. e institución.	Q. 400.00
Diseño y diagramación de Manual de Normas Señaléticas	Manual digital e impreso	Q. 3,044.00
	Sub total	Q. 31,658.00

MATERIALES REALIZADOS

Diseño de Sistema de Señalética, estudio del espacio y manual de normas señaléticas para su uso e implementación correcta.

	Descripción	Cantidad	Costo
<i>Señales identificativas</i>	<i>Con pictograma</i>	2	Q. 1,300.00
<i>Señales identificativas</i>	<i>Con texto y pictograma</i>	15	Q. 9,750.00
<i>Señales identificativas</i>	<i>Con texto</i>	3	Q. 1,950.00
<i>Señales reguladoras de prohibición</i>	<i>Con pictograma</i>	2	Q. 1,300.00
<i>Señales preventivas</i>	<i>Con pictograma</i>	9	Q. 5,850.00
<i>Señales direccionales</i>	<i>Con pictograma</i>	6	Q. 3,900.00
<i>Señales direccionales colgantes</i>	<i>Con texto y pictograma</i>	4	Q. 2,600.00
<i>Directorios por nivel</i>	<i>Soporte y texto</i>	4	Q. 2,600.00

Sub total **Q. 29,250.00**

*Tarifario modelo 2016 "Cámara de diseñadores en comunicación visual del CCIRR".

El aporte que el epesista brinda a la Escuela Nacional de Artes Plásticas "Rafael Rodríguez Padilla" se estima en:

Q. 68,593.00

Gestión de reproducción para el Sistema de Señalética realizado es de:

Q. 14,672.65

COSTO TOTAL DEL PRO YECTO

Q.83,265.65

** Ver anexo no. 5 para cotización Signos S.A.*

Anexo. 11
Cotización Signos S,A. para la reproducción de
señales

16 Calle 12-49 Zona 1, Guatemala
 Telefono: 2326-7171
www.signos-sa.com



Viernes, 3 de Noviembre
 de 2017
 EEP-2017

Atención: Arq. Gabriela Leal
 CLIENTE: Gabriela Ocampo

No.	TIPO	DESCRIPCIÓN	UNI	PRECIO/	TOTAL
1	Senaletica S.S Damas	Descripción: Senaletica de 25 x 20 cm color Fusia (Pantone P75-16 c) + Pictograma en vinil de Corte. Material: Acrilico de 5mm + impresion digital full	4	Q60.00	Q240.00
2	Senaletica S.S Caballeros	Descripción: Senaletica de 25 x 20 cm color Azul (Pantone P99-8 c) + Pictograma en vinil de Corte. Material: Acrilico de 5mm + impresion digital full	4	Q60.00	Q240.00
3	Señales Indetificativas con Pictograma y texto	Descripción: Senaletica de 30 x 65 cm + variedad de textos indicativos + Pictograma en vinil de Corte. Material: Acrilico de 5mm + impresion digital full color	10	Q184.14	Q1,841.40
4	Señales Indetificativas con Pictograma y texto	Descripción: Senaletica de 30 x 75 cm con variedad de textos indicativos + Pictograma en vinil de Corte. Material: Acrilico de 5mm + impresion digital full color	3	Q212.47	Q637.41
5	Señales Indetificativas con Pictograma y texto	Descripción: Senaletica de 30 x 40 cm con variedad de textos indicativos + Pictograma en vinil de Corte. Material: Acrilico de 5mm + impresion digital full color	2	Q113.31	Q226.62
6	Señales identificativas con Texto	Descripción: Senaletica de 30 x 45 cm con variedad de textos indicativos. Material: Acrilico de 5mm + impresion digital full color. Fijasion en pared	3	Q127.48	Q382.44
7	Flechas de ruta de Evacuacion	Descripción: Senaletica de 30 x 30 cm + pictograma. Material: Acrilico de 5mm + impresion digital full color. Fijasion en pared	16	Q84.98	Q1,359.68
8	Gradas ruta de Evacuacion	Descripción: Senaletica de 30 x 30 cm + pictograma. Material: Acrilico de 5mm + impresion digital full color. Fijasion en pared	12	Q84.98	Q1,019.76
9	Senalización Elevador	Descripción: Senaletica de 30 x 30 cm + pictograma. Material: Acrilico de 5mm + impresion digital full color. Fijasion en pared	8	Q84.98	Q679.84
10	Senalización Extintor	Descripción: Senaletica de 20 x 25 cm + pictograma. Material: Acrilico de 5mm + impresion digital full color. Fijasion en pared	4	Q70.84	Q283.36
11	Senalización No Fumar	Descripción: Senaletica de 20 x 25 cm + pictograma. Material: Acrilico de 5mm + impresion digital full color. Fijasion en pared	1	Q47.21	Q47.21

12	Senalización No comer/ No alimentos	Descripción: Senaletica de 20 x 25 cm + pictograma. Material: Acrilico de 5mm + impresion digital full color. Fijacion en pared	1	Q47.21	Q47.21
13	Señales Direccionales	Descripción: Senaletica de 30 x 65 cm+ variedad de Texto en vinil de corte. Material: Acrilico de 5mm + impresion digital full color. Fijacion en Pared. MODALIDAD BANDERA	4	Q184.14	Q736.56
14	Direccionales	Descripción: Elaboracion de direccional de 1.60 mts terminado + Placa acrilico de 5mm + Variedad de textos recortados. Con soporte de acrilico de 20x15cm(variedad de colores). Y una base de 35x35x100 cm color gris. SIN ILUMINACION	4	Q1,732.79	Q6,931.16
Observaciones:					
NOTA: Para aprobación debe enviar firmada la cotización al correo ventas4@signos-sa.com con los datos de facturación completos. IVA INCLUIDO Conexiones eléctricas proporcionadas por el cliente. Instalación cotizada de lunes a viernes de 8:00 a.m. a 5:30 p.m. tiempo de entrega 15 días hábiles.				Total	Q14,672.65

FACTURACION: CHEQUES A NOMBRE DE SIGNOS S.A.

- NOMBRE: _____
- NIT: _____
- DIRECCION: _____
- TELEFONO: _____
- CON ATENCION A: _____

(Cada factura que se vuelva a emitir por falta de datos no entregados correctamente por el cliente se incrementara Q.25.00 quetzales por

NUESTRA INSTALACIÓN DE LED CONSISTE EN:

- A. Colocar el rótulo
- B. Colocar el transformador
- C. Esta instalación contempla: 03 metros lineales de cable Negro.
- D. Conectar el rotulo a la fuente mas cercana de energia electrica, no excediendo los 3.00 metros

NO INCLUYE:

- Instalación de filpones, tomacorrientes, timmers, foto celdas, etc.
- Instalación de tuberías subterráneas o aéreas,
- Conducción de cables eléctricos productos

En espera de su pronta noticia

Arq. Estuardo Erazo
estuardo.erazo@signos-sa.net
 Tel. 2326-7171

ANTICIPO 80%	11,738.12
ENTREGA 20%	2,934.53

OBSERVACIONES

Fecha de entrega: 15 días hábiles **despues de:**
entregar anticipo y aprobar bocelo y/o montaje

Forma de pago: 80% anticipo y 20% contra entrega

No incluye instalación si esta no lo especifica.

Esta oferta es valida por 30 días.

No incluye timbre de prensa ni comisión de
 Precio esta en Quetzales; si expresa "\$" serán en
 Cantidades menores a Q500.00 se paga el 100%

 Firma de Aceptado.

Anexo. 12
Fotografías de la institución para analizar la
colocación de las señales.



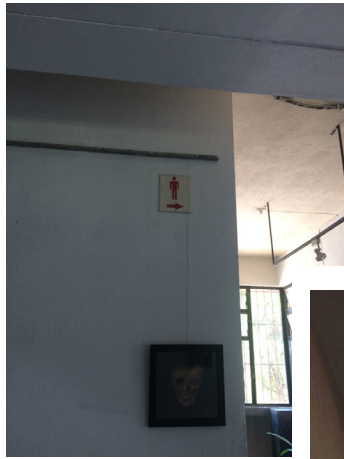

Anexo. 13
Fotografías para mock ups (validación).



Anexo. 14
Fotografías del edificio de la ENAP.



Anexo. 15
Fotografías de validación en la ENAP.

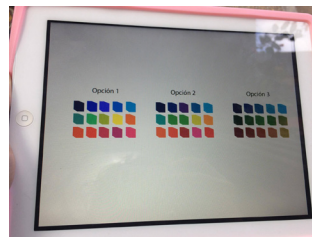
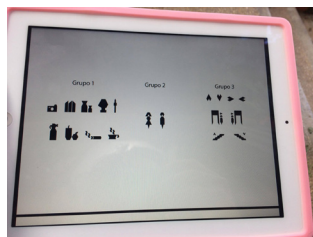

Anexo. 16
Fotografías de presentación de EPS con la
institución.



Doctor
Byron Alfredo Rabe Rendón
Decano Facultad de Arquitectura
Universidad de San Carlos de Guatemala

Señor Decano:

Por este medio hago constar que he realizado la revisión de estilo del Proyecto de Graduación **“DISEÑO DE SISTEMA DE SEÑALÉTICA PARA RESOLVER NECESIDADES INFORMATIVAS Y DE ORIENTACIÓN DEL GRUPO OBJETIVO QUE ASISTE A LA ESCUELA NACIONAL DE ARTES PLÁSTICAS DE GUATEMALA.”**, de la estudiante **TRAUTTE GABRIELA OCAMPO KIRSTE** perteneciente a la Facultad de Arquitectura, **CUI 2143 06097 0101** registro académico **201220260**, al conferírsele el Título de Licenciada en Diseño Gráfico.

Luego de las adecuaciones y correcciones que se consideraron pertinentes en el campo lingüístico, considero que el proyecto de graduación que se presenta, cumple con la calidad requerida.

Extiendo la presente constancia en una hoja con los membretes de la Universidad de San Carlos de Guatemala y de la Facultad de Arquitectura, a los veinticinco días de abril de dos mil dieciocho.

Al agradecer su atención, me suscribo con las muestras de mi alta estima,

Atentamente,



Lic. Luis Eduardo Escobar Hernández
Profesor Titular Facultad de Arquitectura
CUI 2715 41141 0101
Colegiado de Humanidades. No. 4509

“Diseño de Sistema de Señalética para resolver necesidades informativa y de orientación del grupo objetivo que asiste a la Escuela Nacional de Artes Plásticas de Guatemala”

Proyecto de Graduación desarrollado por:



Trautte Gabriela Ocampo Kirste

Asesorado por:



Licda. Erika Grajeda Godínez

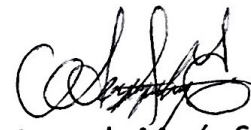

**Licda. Anggely María Suceth
Enríquez Cabrera**

Imprímase:

“ID Y ENSEÑAD A TODOS”



Dr. Byron Alfredo Rabe Rendón
Decano